

AKOESTISCH ONDERZOEK

INDUSTRIELAWAAI

Zandstraat 99-101, Someren

D.d. 8 februari 2008

Rapportnummer 28-SZa99-101-il-v1

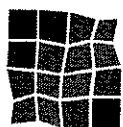

Eerland
Certification

NEN-EN-ISO 9001: 2000

Samenvatting

In verband met een Wet milieubeheer procedure met betrekking tot een revisievergunning voor een pluimveehouderij aan de Zandstraat 99-101 te Someren, is een akoestisch onderzoek uitgevoerd. In dit akoestisch onderzoek is de geluidsuitstraling van het bedrijf bepaald.

De geluidsbronnen van het bedrijf bestaan uit de afvoer van droge mest, laden van de voedersilo's, ophalen kadavers, leveren van diesel, ophalen bedrijfsafval, laden en lossen van pluimvee en de ventilatie van de stallen. Het laden/lossen van pluimvee en de afvoer van de mest geschiedt slechts een beperkt aantal keren per jaar, maar is voornamelijk in de representatieve bedrijfssituatie meegenomen.

Met een akoestisch model is de geluidsuitstraling naar de omgeving bepaald, aan de hand van methode II.8 van de handleiding "Meten en Rekenen Industrielawaai" (1999). Met behulp van het model zijn de langtijdgemiddelde beoordelingsniveaus en de maximale geluidsniveaus bepaald. De resultaten staan gegeven in de volgende tabel.

Tabel 1 : Geluidsuitstraling pluimveehouderij

Nieuwe situatie	$L_{A,LT}$ [dB(A)]			L_{max} [dB(A)]		
	Dag	Avond	Nacht	Dag	Avond	Nacht
1. Woning Kerkendijk 47	45	34	34	63	30	30
2. Woning Zandstraat 97a	44	40	40	74	36	36
3. Woning Kerkendijk 68	34	29	29	49	22	22
4. Woning Kerkendijk 49a	43	33	33	52	27	27
5. Ref.punt op 50 m zuidwestelijk	50	40	40	60	35	35
6. Ref.punt op 50 m zuidoostelijk	35	29	29	49	22	22
NORMERING:	45	45	40	70	65	60

De geluidsniveaus in bovenstaande tabel zijn exclusief etmaalcorrectie.

In de dag- en nachtperiode worden de langtijdgemiddelde beoordelingsniveaus en de maximale geluidsniveaus bepaald door de rijbewegingen van de vrachtwagens en het vullen van de silo's. In de avondperiode zijn de ventilatoren maatgevend.

Uitgaande van een geluidnormering van 45, 45 en 40 dB(A) etmaalwaarde volgens het geluidbeleid van de gemeente Someren, kan worden geconcludeerd dat op het referentiepunt op 50 meter ten zuidwesten van de inrichting niet aan de normering van het langtijdgemiddelde beoordelingsniveau kan worden voldaan in de dagperiode

Voor de maximale geluidsniveaus kan niet worden voldaan aan de streefwaarde van 10 dB(A) boven het langtijdgemiddelde beoordelingsniveau. In de dagperiode kan op de woning aan de Zandstraat 97a eveneens niet worden voldaan aan de grenswaarde van 70 dB(A) etmaalwaarde. De overschrijdingen worden veroorzaakt door de rijbeweging met een vrachtwagen ten behoeve van het laden van pluimvee of afvoer van mest. Geluidreducerende maatregelen om het maximale geluidsniveau te verlagen zijn niet reëel, mede vanwege het incidentele karakter van de activiteit.

Voor de woning Zandstraat 97a geldt overigens dat de eigenaar van deze woning een werknemer van het bedrijf is.

Daar de afvoer van mest maximaal 3 keer per jaar (verspreid over twee etmalen) en het laden en lossen van pluimvee 3 keer per jaar plaatsvinden, kunnen de mestactiviteiten en het laden/lossen van pluimvee voor maximaal 12 etmalen per jaar worden uitgezonderd van de geluidsvoorschriften. De langtijdgemiddelde beoordelingsniveaus zijn dan als volgt:

Nieuwe situatie	L _{Ae,LT} [dB(A)]		
	Dag	Avond	Nacht
1. Woning Kerkendijk 47	40	34	34
2. Woning Zandstraat 97a	44	40	40
3. Woning Kerkendijk 68	33	29	29
4. Woning Kerkendijk 49a	38	33	33
5. Ref.punt op 50 m zuidwestelijk	44	40	40
6. Ref.punt op 50 m zuidoostelijk	33	29	29
NORMERING	45	45	40

Hieruit blijkt dat geen overschrijdingen van de normering meer plaatsvinden.

Uit de berekeningen van de indirecte hinder blijkt dat de voorkeursgrenswaarde van 50 dB(A) niet wordt overschreden.

Geconcludeerd wordt dat door het uitsluiten van de mestactiviteiten en laden/lossen van pluimvee van de geluidsvoorschriften voor maximaal 12 keer per jaar, de milieuvergunning uit akoestisch oogpunt kan worden verleend.

Inhoudsopgave

<u>Hfdst.</u>	<u>Titel</u>	<u>Blz.</u>
	Samenvatting	
1.	Inleiding	1
2.	Normstelling	2
2.1	Vigerende Wet milieubeheer vergunning	2
2.2	Nota industrielawaai en vergunningverlening	2
2.3	Circulaire indirecte hinder	3
3.	Bedrijfsvoering	4
4.	Geluidsbronnen agrarisch bedrijf	
4.1	Mobiele bronnen	5
4.2	Stationaire bronnen	7
5.	Resultaten	9
5.1.	Langtijdgemiddelde beoordelingsniveaus	9
5.2.	Maximale geluidsniveaus	11
5.3.	Indirecte hinder	12
6.	Conclusie	13

Bijlagen

Bijlage 1	: Tekening bedrijfssituatie
Bijlage 2a	: Invoergegevens akoestisch model
Bijlage 2b	: Invoergegevens indirecte hinder
Bijlage 3a	: Rekenresultaten $L_{Ar,LT}$
Bijlage 3b	: Rekenresultaten $L_{Ar,LT}$ inclusief uitsluitingen
Bijlage 3c	: Rekenresultaten L_{Amax}
Bijlage 3d	: Rekenresultaten indirecte hinder
Bijlage 4	: Productgegevens ventilatoren

1. Inleiding

D.d. 18 december 2007 is door de heer A. Engelen aan M & A Milieuadviesbureau BV opdracht verleend tot het uitvoeren van een akoestisch onderzoek voor een agrarisch bedrijf op een perceel aan de Zandstraat 99-101 te Someren. De heer Engelen is eigenaar van het bedrijf.

Het akoestisch onderzoek is noodzakelijk in verband met een wijziging van de inrichting, waarvoor een, het gehele bedrijf omvattende, vergunning noodzakelijk is op grond van de Wet milieubeheer. In dit onderzoek zal de geluidsinvloed van het bedrijf worden beschreven en bepaald.

De resultaten zullen worden getoetst aan de vigerende milieuvergunning, alsmede aan het per 1-1-2008 van kracht geworden geluidbeleid van de gemeente Someren.

In onderhavig onderzoek zijn de langtijdgemiddelde beoordelingsniveaus ($L_{A,T,LT}$) en de maximale geluidsniveaus (L_{max}) berekend voor de dag-, avond- en nachtperiode op een aantal immissiepunten op de dichtst bij gelegen gevels van de omliggende woningen.

Ook is de indirecte hinder afkomstig van het bedrijf bepaald.

Voor de bronniveaus van verschillende bronnen is gebruik gemaakt van een publicatie van de Rijksinspectie Milieuhygiëne Limburg, "Onderzoek naar de geluidemissie van enkele agrarische bedrijven en bedrijvigheden" (10 mei 1996), alsmede een aantal literatuur- en ervaringswaarden van bekende geluidbronnen.

2. Normstelling

2.1 Vigerende Wet milieubeheer vergunning

Voor het agrarisch bedrijf vigeert een vergunning Wet Milieubeheer voor een pluimveebedrijf, waarin is gesteld dat het langtijdgemiddelde beoordelingsniveau op omliggende woningen maximaal 40 dB(A) etmaalwaarde mag bedragen.

De maximale geluidsniveaus op dezelfde referentiepunten mogen niet meer bedragen dan 70 dB(A) etmaalwaarde.

Verder dient de controle op en berekening van de in de voorschriften opgenomen geluidsgrenswaarden te geschieden overeenkomstig de "Handleiding meten en rekenen industrielawaai" uitgave 1999.

2.2. Nota Industrielawaai en Vergunningverlening gemeente Someren

De gemeente Someren heeft in 2006 een geluidbeleid opgesteld conform de Handreiking industrielawaai en vergunningverlening van 21 oktober 1998. In dit geluidbeleid, genaamd Nota Industrielawaai en Vergunningverlening gemeente Someren, is een gebiedsgerichte geluidnormering opgenomen. Hierbij worden geluidnormen op woningen en op 50 meter afstand van de inrichting gesteld.

Voor onderhavig gebied, behorende tot gebied 3 'agrarisch gebied', wordt een normering van 45, 45 en 40 dB(A) voor respectievelijk de dag-, avond- en nachtperiode gesteld.

Behalve grenswaarden voor het langtijdgemiddelde beoordelingsniveau worden ook beperkingen gesteld aan de optredende piekgeluidsniveaus L_{Amax} , gemeten in de meterstand "F" (fast). Als streefwaarde dient een piekgeluidsniveau te worden gehanteerd dat 10 dB(A) hoger ligt dan het equivalente geluidsniveau over de betreffende etmaalperiode. Voor de respectievelijke dag-, avond- en nachtperiode gelden grenswaarden van ten hoogste L_{Amax} 70 dB(A), 65 dB(A) en 60 dB(A).

Verder dient de controle op en berekening van de in de voorschriften opgenomen geluidsgrenswaarden te geschieden overeenkomstig de "Handleiding meten en rekenen industrielawaai" uitgave 1999.

2.3. Circulaire indirecte hinder

Op 29 februari 1996 is door het ministerie van VROM aan gemeenten en provincies een circulaire verzonden met regels voor de beoordeling van de geluidshinder veroorzaakt door wegverkeer van en naar een inrichting. Geadviseerd wordt om een dergelijke geluidshinder te beoordelen overeenkomstig de wijze waarop wegverkeerslawaai wordt beoordeeld in het kader van de Wet geluidshinder. Hiermee wordt de beoordelingswijze conform de circulaire Industrielawaai op dit punt verlaten.

De nieuwe beoordelingsmethodiek voor de zogenaamde verruimde reikwijdte van verkeersbewegingen komt in het kort hierop neer:

1. de geluidsniveaus ten gevolge van verkeersbewegingen van en naar de inrichting dienen separaat te worden bepaald en getoetst zonder cumulatie met de activiteiten op het terrein van de inrichting zelf en met het overige wegverkeer;
2. de beoordeling vindt uitsluitend plaats op grond van het optredende equivalente geluidsniveau en niet meer op grond van het piekgeluidsniveau;
3. het optredende equivalente geluidsniveau dient ter plaatse van de gevel(s) van woningen of andere geluidsgevoelige bestemmingen te worden getoetst aan de voorkeursgrenswaarde van L_{etmaal} 50 dB(A) en aan de maximale grenswaarde van L_{Amax} 65 dB(A);
4. overschrijding van de voorkeursgrenswaarde is alleen toegestaan indien het treffen van bron- en overdrachtsmaatregelen niet uitvoerbaar is of onvoldoende effect sorteert en onder de voorwaarde dat de betrokken woningen voldoende worden geïsoleerd

Conform de Handreiking industrielawaai en vergunningverlening van 21 oktober 1998 geldt voor de indirecte hinder ten gevolge van het aan- en afrijdend verkeer een beperking van de reikwijdte van de milieuvergunning tot die afstand, waarbinnen de herkomst van het verkeer in alle redelijkheid kan worden teruggevoerd op de aanwezigheid van de inrichting.

3. Bedrijfsvoering

Het bedrijf is gevestigd in het buitengebied van Someren ten zuidwesten van de bebouwde kom van Someren. De bestemming van de omgeving is agrarisch.

Het bedrijf houdt zich bezig met het houden van pluimvee. Hierbij worden binnen het bedrijf ouderdieren van slachtrassen jonger dan 19 weken gehouden. Hiervoor zullen in de nieuwe situatie twee nieuwe stallen op het terrein worden gerealiseerd voor het pluimvee, waardoor het totaal aantal stallen 7 bedraagt. Aan de voorzijde is een (bestaande) schuur aanwezig voor de stalling van voertuigen en opslag van diverse materialen.

Maximaal drie keer per jaar wordt het pluimvee afgevoerd en tevens weer kuikens aangevoerd. Het bedrijf werkt volgens het principe all-in en all-out. Eenmaal laden en lossen geschiedt in twee etmalen. Tussen het legen en vullen van de stallen zit een periode om de stallen te reinigen en te desinfecteren. De nieuwe stallen zullen worden geventileerd middels ventilatoren op de nok.

Het voeren van het pluimvee geschiedt automatisch met voedermachines. Het voer wordt aangevoerd middels bulkwagens en overgepompt in de verschillende silo's. De vrachtwagen wordt bij deze activiteit opgesteld aan de voorzijde van de stallen. De silo's worden maximaal twee keer per week bijgevuld.

De droge mest wordt bij het reinigen van de stallen direct in vrachtwagens geladen met behulp van een shovel. De mest wordt eveneens maximaal drie keer per jaar afgevoerd.

Het bedrijf is in het bezit van een dieseltank, welke maximaal vier keer per jaar wordt bijgevuld.

Het bedrijfsafval wordt maximaal 1 keer per 2 weken afgevoerd. De container staat aan de voorzijde van de stallen opgesteld.

Aan de linkerkant van de stallen is een kadaverkoeling aanwezig. Kadavers worden maximaal één keer per week opgehaald aan de straatzijde.

Een werknemer van het bedrijf is woonachtig in de woning aan de Zandstraat 97a.

4. Geluidsbronnen agrarisch bedrijf

4.1. Mobiele bronnen

4.1.1. Vrachtwagens

Binnen de inrichting vinden een aantal vrachtwagenbewegingen plaats die betrekking hebben op het vullen van de silo's, het afvoer van mest, het afvoeren van kadavers, leveren van diesel en de aan- en afvoer van pluimvee. Voor deze activiteiten wordt gebruik gemaakt van externe vrachtwagens.

Voor de vrachtwagens wordt in de berekeningen een gemiddeld en maximaal bronvermogen gehanteerd van respectievelijk 103 en 108 dB(A).

Dit zijn bronvermogens van rijdende vrachtwagens (toerental 500 - 1400 o.p.m., $v = 5-10$ km/h).

De activiteiten van de vrachtwagens kunnen als volgt worden opgesomd:

- de aan- en afvoer van pluimvee geschiedt maximaal 3 keer per jaar. Voor het laden komen maximaal 6 vrachtwagens op het terrein van de inrichting en het lossen geschiedt met 2 vrachtwagens. Het laden/lossen geschiedt in de dagperiode;
- het vullen van de silo's geschiedt maximaal 2 keer per week in de dagperiode;
- de afvalcontainer wordt maximaal 1 keer per 2 weken geleegd;
- het ophalen van kadavers geschiedt maximaal 1 keer per week in de dagperiode. De vrachtwagen hoeft niet het terrein van de inrichting op te rijden, maar dit geschiedt vanaf de straat;
- het afvoeren van mest geschiedt maximaal 3 keer per jaar in de dagperiode, waarvoor tien vrachtwagens per dag kunnen worden aangehouden.
- het leveren van diesel geschiedt maximaal 4 keer per jaar;

De afvoer van mest vindt nooit gelijktijdig plaats met de overige rijbewegingen van de vrachtwagens.

In totaal zal in het akoestisch model rekening worden gehouden met 10 vrachtwagens in de dagperiode. In de berekeningen wordt rekening gehouden met een rijnsnelheid van 10 km/h, wat een gemiddelde rijnsnelheid inhoudt. Hierin is tevens het manoeuvreren van de vrachtwagens verdisconteerd.

De rijroute van de vrachtwagens wordt gesimuleerd middels een tweetal mobiele rijlijnen in het akoestisch model.

4.1.2. Personenauto

Maximaal vijf keer per dag wordt op het terrein van de inrichting een personenauto gebruikt en geparkeerd. Dit kunnen zijn een vertegenwoordiger, dierenarts, voorlichter of monteur van de machines. De auto's worden aan de voorzijde van het bedrijf geparkeerd.

In de berekeningen is rekening gehouden met een gemiddeld en maximaal bronvermogen van 90 en 95 dB(A) voor de rijbewegingen van de auto's. De route van de personenauto's wordt gesimuleerd middels een mobiele rijlijn in het akoestisch model. De rijsnelheid bedraagt 10 km/h.

4.2. Stationaire geluidsbronnen

4.2.1. Vullen silo's

Het vullen van de voersilo's aan de voorzijde van de stallen geschiedt altijd in de dagperiode. De vrachtwagen staat dan aan opgesteld aan de rechterzijde van de stallen. Het vullen van de silo's duurt maximaal 30 minuten. Het gemiddelde en maximale bronniveau tijdens het vullen bedraagt respectievelijk 105 en 110 dB(A).

4.2.2. Kadaverkoeling

Aan de linkerzijde van de kantine is een kadaverkoeling gesitueerd met daarop een koelventilator. Op warme dagen draait deze ventilator continu. Voor de kadaverkoeling zijn geluidmetingen van andere locaties toegepast. Het gemiddeld bronvermogen bedraagt 65 dB(A) met pieken tot 67 dB(A).

4.2.3. Dakventilatoren stallen

Op de daken van de 7 stallen zijn de uitlaten van de ventilatoren gesitueerd. In totaal zullen 54 ventilatoren aanwezig zijn. Het merk van de ventilator is Ziehl-Abegg en het type is FC063-6E, waarvoor de specificaties in bijlage 4 zijn opgenomen. Op 7 meter afstand bedraagt het geluiddrukkniveau L_{pA} 53 dB(A). Dit betekent dat het bronvermogen per ventilator ongeveer 81 dB(A) bedraagt. De pieken bedragen over het algemeen 2 dB(A) hoger.

De ventilatoren worden computergestuurd op de frequentie van de ventilatoren, waarbij vooral de buitentemperatuur van belang is. Het toerental van de ventilatoren wordt op een gemiddeld warme avond / nacht teruggebracht tot ongeveer 75 % van het volledige vermogen. Daar het geluidsniveau tot de vijfde macht evenredig is met het toerental/frequentie betekent dit dat de reductie in het bronvermogen voor de avond- en nachtperiode 6,2 dB bedraagt.

4.2.4. Afvoeren mest

Drie keer per jaar worden de stallen geleegd en gereinigd. Hierbij wordt de mest met behulp van een shovel in vrachtwagens geladen. De rijbewegingen van de vrachtwagen zijn bij de mobiele bronnen reeds meegenomen. Het verwijderen van de mest uit de stallen duurt totaal ruim 4 uur. In het akoestisch model is per stal een bronpunt gehanteerd voor deze activiteit met de shovel. Elk bronpunt heeft een bedrijfsduur van 0,6 uur.

Het gemiddeld en maximaal bronvermogen voor deze activiteit is respectievelijk 103 en 108 dB(A).

4.2.5. Ophalen bedrijfsafval

Het bedrijfsafval wordt verzameld in een afvalcontainer die maximaal 1 keer per 2 weken wordt geleegd. Dit legen duurt maximaal 1 minuut en tijdens deze activiteit draait de motor van de vrachtwagen stationair.

Het gemiddeld en maximaal bronvermogen is respectievelijk 103 en 108 dB(A).

4.2.6. Overige bronnen

De uitstraling van de gevels en daken van de diverse stallen ten gevolge van overige activiteiten in de stallen zijn akoestisch niet relevant.

Binnen het bedrijf is een hoge drukreiniger aanwezig, welke alleen wordt gebruikt voor het reinigen van de stallen aan de binnenzijde. Ook deze activiteit is akoestisch niet relevant.

Het vullen van de dieseltank geschiedt zonder hulpmotoren, maar onder vrije val.

5. Resultaten

Met behulp van voornoemde invoergegevens is een akoestisch model samengesteld via het computerprogramma van DGMR "Geonoise V5.40". Dit akoestisch model is doorgerekend via methode II.8 van de handleiding "Meten en rekenen industriela-waai" (1999).

Op een aantal waarneempunten op de gevels van de dichtst bijgelegen woningen en op twee referentiepunten op 50 meter van de inrichting zijn de langtijdgemiddelde beoordelingsniveaus en de maximale geluidsniveaus bepaald voor de nieuwe situatie.

5.1. Langtijdgemiddelde beoordelingsniveaus

De resultaten voor alle immissiepunten staan gegeven in de volgende tabel. De volledige resultaten zijn gegeven in de bijlagen. Voor de dagperiode is een waarneemhoogte van 1,5 meter gehanteerd en voor de avond- en nachtperiode 4,5 meter.

Tabel 5.1 : Langtijdgemiddelde beoordelingsniveaus alle activiteiten

Immissiepunt	L _{Ac,LT} [dB(A)]		
	Dag	Avond	Nacht
1. Woning Kerkendijk 47	45	34	34
2. Woning Zandstraat 97a	44	40	40
3. Woning Kerkendijk 68	34	29	29
4. Woning Kerkendijk 49a	43	33	33
5. Ref.punt op 50 m zuidwestelijk	50	40	40
6. Ref.punt op 50 m zuidoostelijk	35	29	29
NORMERING:	45	45	40

Bovenstaande geluidsniveaus zijn exclusief etmaalcorrectie.

In de dagperiode wordt het langtijdgemiddelde beoordelingsniveau bepaald door de rijbewegingen van de vrachtwagens en / of het vullen van de silo's. In de avond- en nachtperiode zijn de ventilatoren maatgevend.

Op grond de geluidnormering kan worden geconcludeerd dat het referentiepunt ten zuidwesten niet aan deze normering kan worden voldaan in de dagperiode.

Daar de afvoer van mest maximaal 3 keer per jaar (verspreid over twee etmalen) en het laden en lossen van pluimvee 3 keer per jaar plaatsvinden, kunnen de mestactiviteiten en het laden/lossen van pluimvee voor maximaal 12 etmalen per jaar worden uitgezonderd van de geluidsvoorschriften. De langtijdgemiddelde beoordelingsniveaus zijn dan als volgt:

Nieuwe situatie	L _{A,r,LT} [dB(A)]		
	Dag	Avond	Nacht
1. Woning Kerkendijk 47	40	34	34
2. Woning Zandstraat 97a	44	40	40
3. Woning Kerkendijk 68	33	29	29
4. Woning Kerkendijk 49a	38	33	33
5. Ref.punt op 50 m zuidwestelijk	44	40	40
6. Ref.punt op 50 m zuidoostelijk	33	29	29
NORMERING	45	45	40

Hieruit blijkt er geen overschrijdingen van de richtwaarde optreden.

5.2. Maximale geluidsniveaus

De maximale geluidsniveaus zijn bepaald door de immissieniveaus per bronpunt te verminderen met de meteorcorrectie en hierbij het verschil tussen gemiddeld en maximaal bronvermogen op te tellen.

De maximale geluidsniveaus ten gevolge van alle activiteiten op het bedrijf staan voor de immissiepunten weergegeven in onderstaande tabel voor de dag-, avond- en nachtperiode.

Tabel 5.2 : Maximale geluidsniveaus

Immissiepunt	L _{max} [dB(A)]		
	Dag.	Avond	Nacht
1. Woning Kerkendijk 47	63	30	30
2. Woning Zandstraat 97a	74	36	36
3. Woning Kerkendijk 68	49	22	22
4. Woning Kerkendijk 49a	52	27	27
5. Ref.punt op 50 m zuidwestelijk	60	35	35
6. Ref.punt op 50 m zuidoostelijk	49	22	22
NORMERING:	70	65	60

De maximale geluidsniveaus worden in de dagperiode bepaald door de rijbewegingen van vrachtwagens en in de avond- en nachtperiode door de ventilatoren.

Voor de maximale geluidsniveaus kan niet worden voldaan aan de streefwaarde van 10 dB(A) boven het langtijdgemiddelde beoordelingsniveau. In de dagperiode kan eveneens niet worden voldaan aan de grenswaarde van 70 dB(A) etmaalwaarde. De overschrijding wordt veroorzaakt door de rijbeweging met een vrachtwagen ten behoeve van het laden van pluimvee of afvoer van mest. Geluidreducerende maatregelen om het maximale geluidsniveau te verlagen zijn niet reëel, mede vanwege het incidentele karakter van de activiteit. Door het beschouwen als incidentele situatie kan wel tot vergunningverlening worden overgegaan.

5.3. Indirecte hinder door verkeersaantrekkende werking

In verband met de indirecte hinder afkomstig van transportbewegingen van bedrijven heeft de minister van VROM d.d. 29 februari 1996 een circulaire uitgegeven, waarin is vastgesteld hoe met deze vorm van hinder om te gaan.

Voor de inrichting wordt rekening gehouden met 20 vrachtwagenbewegingen en 10 personenautobewegingen in de dagperiode over de Zandstraat richting Kerkendijk. Op het moment van het oprijden van de Kerkendijk maken de voertuigen deel uit van het heersende verkeersbeeld, vanwege het feit dat de Kerkendijk een behoorlijk drukke weg is. Van indirecte hinder op deze weg is dus geen sprake.

Met behulp van deze invoergegevens is een akoestisch model opgesteld met Geonoise V5.40. Op een tweetal maatgevende woningen zijn de geluidsbelastingen bepaald van het wegverkeerslawaai afkomstig van de inrichting.

Uit de resultaten blijkt dat de hoogste geluidsbelasting 41 dB(A) bedraagt op de woning aan de Kerkendijk 47.

6. Conclusie

Zoals de resultaten van de langtijdgemiddelde beoordelingsniveaus aantonen kan op het zuidwestelijk referentiepunt op 50 meter van de inrichting niet worden voldaan aan een normering van 45, 45 en 40 dB(A) in respectievelijk de dag-, avond- en nachtperiode voor het langtijdgemiddeld beoordelingsniveau. Voor de maximale geluidsniveaus kan op de woning aan de Zandstraat 97a niet worden voldaan aan de maximale grenswaarde van 70 dB(A) etmaalwaarde.

Daar de afvoer van mest maximaal 3 keer per jaar (verspreid over twee etmalen) en het laden en lossen van pluimvee 3 keer per jaar plaatsvinden, kunnen de mestactiviteiten en het laden/lossen van pluimvee voor maximaal 12 etmalen per jaar worden uitgezonderd van de geluidsvoorschriften. Hierdoor kan worden voldaan aan de geluidnormering volgens de nota industrielawaai en vergunningverlening van de gemeente Someren.

Voor de woning Zandstraat 97a geldt overigens dat de eigenaar van deze woning een werknemer van het bedrijf is.

Uit de berekeningen van de indirecte hinder blijkt dat de voorkeursgrenswaarde van 50 dB(A) niet wordt overschreden.

Geconcludeerd wordt dat door het uitsluiten van de mestactiviteiten en laden/lossen van pluimvee van de geluidsvoorschriften voor maximaal 12 keer per jaar, de milieuvergunning uit akoestisch oogpunt kan worden verleend.

Bijlage 1 : Situatietekening

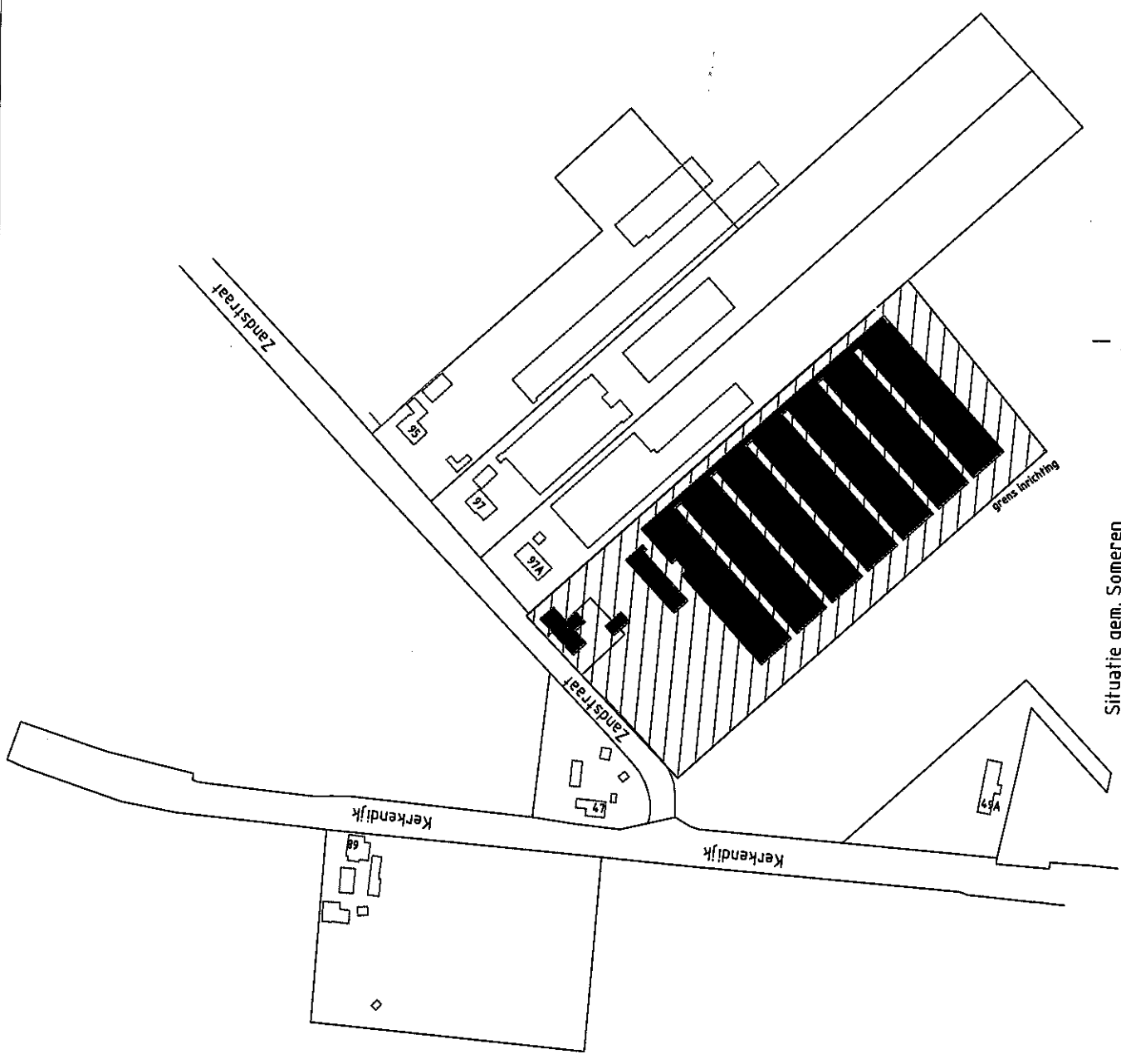

Situatie gem. Someren
Sectie R, nr. 664, 665, 666 en 667
Schaal 1:2000

Bijlage 2a : Invoergegevens akoestisch model

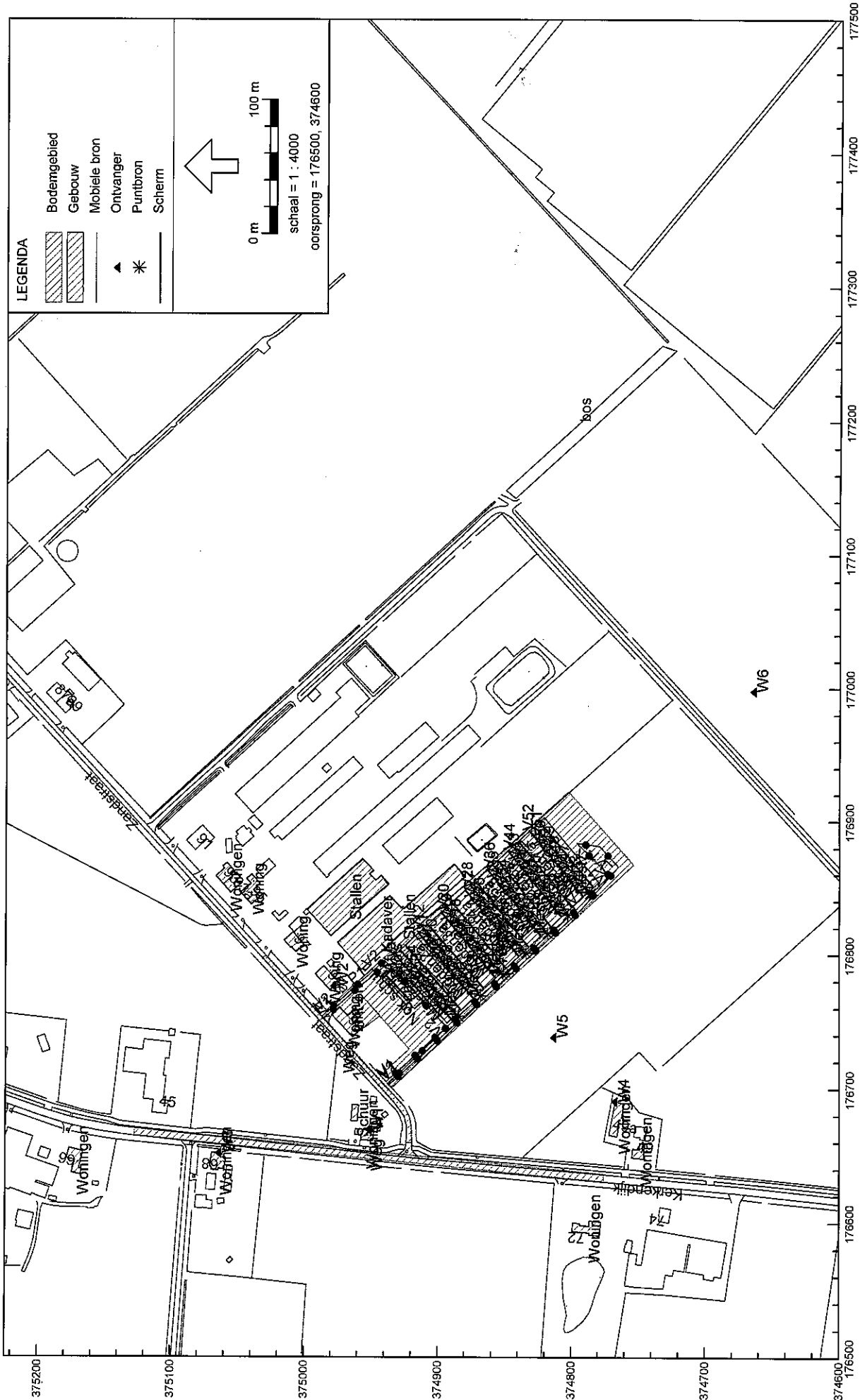

Model: Langtijdgemiddelde geluidniveaus
Lijst van model eigenschappen

Model eigenschap

Omschrijving	Langtijdgemiddelde geluidniveaus
Verantwoordelijke	Wil
Rekenmethode	IL
Modelgrenzen	{174850,00, 373930,00} - {178770,00, 376950,00}
Aangemaakt door	Wil op 25-10-2005
Laatst ingezien door	Wil op 10-2-2008
Model aangemaakt met	Geonoise V5.13
Originele database	Niet van toepassing
Originele omschrijving	Niet van toepassing
Geïmporteerd door	Niet van toepassing
Definitief	Niet van toepassing
Definitief verklaard door	Niet van toepassing
Meteorologische correctie	Toepassen standaard, 5,0
Standaard bodemfactor	0,9
Absorptie standaarden	HMRI-II.8
Luchtdemping [dB/km]	0,02 0,07 0,25 0,76 1,63 2,86 6,23 19,00 67,40
Detailniveau resultaten ontvangers	Bronresultaten
Detailniveau resultaten grids	Groepsresultaten
Rekenoptimalisatie aan	Nee

Alle getoonde dB-waarden zijn A-gewogen

Akoestisch onderzoek industrielawaai
Zandstraat 99-101, Someren

M&A Milieuvastbureau BV
Februari 2008

Model: Langtijdgemiddelde geluidniveaus - Wet milieubeheer aanvraag februari 2008 - Zandstraat 99, Someren
Groep: hoofdgroep
Lijst van Bodengebieden, voor rekenmethode Industrielawaai - II

Id	Omschrijving	Bf
Weg	Zandstraat	0,00
Weg	Kerkendijk	0,00
Terr.inr.	Terrein inrichting	0,00
Inrit-erf	Zandstraat 99	0,00

Akoestisch onderzoek industrielawaai
Zandstraat 99-101, Someren

M&A Milieuvadvisiebureau BV
Februari 2008

Model: Langtijdgemiddelde geluidniveaus - Wet milieubeheer aanvraag februari 2008 - Zandstraat 99, Someren
Groep: hoofdgroep
Lijst van Gebouwen, voor rekenmethode Industrielawaai - II

Id	Omschrijving	Hoogte	Maaiveld	HDef.	Cp	Ref1. 3l	Ref1. 63	Ref1. 125	Ref1. 250	Ref1. 500	Ref1. 1k	Ref1. 2k	Ref1. 4k
Woning	Zandstraat 99	7,00	0,00	Relatief	0 dB	0,80	0,80	0,80	0,80	0,80	0,80	0,80	0,80
Woning	Zandstraat 97a	7,00	0,00	Relatief	0 dB	0,80	0,80	0,80	0,80	0,80	0,80	0,80	0,80
Woning	Zandstraat 97	7,00	0,00	Relatief	0 dB	0,80	0,80	0,80	0,80	0,80	0,80	0,80	0,80
Woning	Zandstraat 95	7,00	0,00	Relatief	0 dB	0,80	0,80	0,80	0,80	0,80	0,80	0,80	0,80
Woningen	Zandstraat 93/93a	7,00	0,00	Relatief	0 dB	0,80	0,80	0,80	0,80	0,80	0,80	0,80	0,80
Woningen	Kerkendijk 49a	7,00	0,00	Relatief	0 dB	0,80	0,80	0,80	0,80	0,80	0,80	0,80	0,80
Woningen	Kerkendijk 49	7,00	0,00	Relatief	0 dB	0,80	0,80	0,80	0,80	0,80	0,80	0,80	0,80
Woningen	Kerkendijk 72	7,00	0,00	Relatief	0 dB	0,80	0,80	0,80	0,80	0,80	0,80	0,80	0,80
Woningen	Kerkendijk 47	7,00	0,00	Relatief	0 dB	0,80	0,80	0,80	0,80	0,80	0,80	0,80	0,80
Woningen	Kerkendijk 66	7,00	0,00	Relatief	0 dB	0,80	0,80	0,80	0,80	0,80	0,80	0,80	0,80
Woningen	Kerkendijk 68	7,00	0,00	Relatief	0 dB	0,80	0,80	0,80	0,80	0,80	0,80	0,80	0,80
Stallen	Zandstraat 97a	5,00	0,00	Relatief	2 dB	0,80	0,80	0,80	0,80	0,80	0,80	0,80	0,80
Stallen	Zandstraat 97	5,00	0,00	Relatief	2 dB	0,80	0,80	0,80	0,80	0,80	0,80	0,80	0,80
Schuur	Kerkendijk 47	4,00	0,00	Relatief	0 dB	0,80	0,80	0,80	0,80	0,80	0,80	0,80	0,80
Schuur	Opslegschuur Zandstraat 99	2,15	0,00	Relatief	0 dB	0,80	0,80	0,80	0,80	0,80	0,80	0,80	0,80
Stallen	Pruimveestallen (7x) Zandstraat 99	3,00	0,00	Relatief	0 dB	0,80	0,80	0,80	0,80	0,80	0,80	0,80	0,80

Akoestisch onderzoek industrielaawaai
Zandstraat 99-101, Someren

M&A Milieudadviesbureau BV
Februari 2008

Model: Langtijdgemiddelde geluidniveaus - Wet milieubeheer aanvraag februari 2008 - Zandstraat 99, Someren
Groep: hoofdgroep
Lijst van Gebouwen, voor rekenmethode Industrielawaai - II

Id	Refl. 8k	Koppel1	Gekoppeld item - omschrijving 1	Koppel2	Gekoppeld item - omschrijving 2
Woning	0,80	--	--	--	--
Woning	0,80	--	--	--	--
Woning	0,80	--	--	--	--
Woning	0,80	--	--	--	--
Woningen	0,80	--	--	--	--
Woningen	0,80	--	--	--	--
Woningen	0,80	--	--	--	--
Woningen	0,80	--	--	--	--
Woningen	0,80	--	--	--	--
Woningen	0,80	--	--	--	--
Woningen	0,80	--	--	--	--
Woningen	0,80	--	--	--	--
Woningen	0,80	--	--	--	--
Stallen	0,80	--	--	--	--
Stallen	0,80	--	--	--	--
Stallen	0,80	--	--	--	--
Schuur	0,80	--	--	--	--
Schuur	0,80	--	--	--	--
Stallen	0,80	--	--	--	--

Akoestisch onderzoek industriewelwaai
Zandstraat 99-101, Someren

M&A Milieuviesbureau BV
Februari 2008

Model: Langtijdgemiddelde geluidniveaus - wet milieubeheer aanvraag februari 2008 - Zandstraat 99, Someren
Groep: hoofdgroep
Lijst van Gebouwen, voor rekenmethode Industrielawaai - II

Id	Groep	item ID	Vorm
Woning		1	Polygoon
Woning		2	Polygoon
Woning		3	Polygoon
Woning		4	Polygoon
Woningen		5	Polygoon
Woningen		6	Polygoon
Woningen		7	Polygoon
Woningen		8	Polygoon
Woningen		9	Polygoon
Woningen		10	Polygoon
Woningen		11	Polygoon
Stallen		12	Polygoon
Stallen		13	Polygoon
Schuur		14	Polygoon
Schuur		17	Polygoon
Stallen		43	Polygoon

Akoestisch onderzoek industrielaawaai
Zandstraat 99-101, Someren

M&A Milieudadviesbureau BV
Februari 2008

Model: Langtijdgemiddelde geluidniveaus - Wet milieubeheer aanvraag februari 2008 - Zandstraat 99, Someren
Groep: hoofdgroep

Lijst van Schermen, voor rekenmethode Industrielawaai - IL

Id	Omschrijving	ISO H	ISO meavelchoogte	HDef.	Cp	Ref.L.L 31	Ref.L.L 63	Ref.L.L 125	Ref.L.L 250	Ref.L.L 500	Ref.L.L 1k
Nok stal 1	Nok stal 1	6,45	0,00	Relatief	2 dB	0,00	0,00	0,00	0,00	0,00	0,00
Nok stal 2	Nok stal 2	6,45	0,00	Relatief	2 dB	0,00	0,00	0,00	0,00	0,00	0,00
Nok stal 3	Nok stal 3	6,45	0,00	Relatief	2 dB	0,00	0,00	0,00	0,00	0,00	0,00
Nok stal 4	Nok stal 4	6,45	0,00	Relatief	2 dB	0,00	0,00	0,00	0,00	0,00	0,00
Nok stal 5	Nok stal 5	6,45	0,00	Relatief	2 dB	0,00	0,00	0,00	0,00	0,00	0,00
Nok stal 6	Nok stal 6	6,45	0,00	Relatief	2 dB	0,00	0,00	0,00	0,00	0,00	0,00
Nok stal 7	Nok stal 7	6,45	0,00	Relatief	2 dB	0,00	0,00	0,00	0,00	0,00	0,00
Midden7a	Middenlijn stal 7	4,80	0,00	Relatief	2 dB	0,00	0,00	0,00	0,00	0,00	0,00
Midden7b	Middenlijn stal 7	4,80	0,00	Relatief	2 dB	0,00	0,00	0,00	0,00	0,00	0,00
Midden6b	Middenlijn stal 6	4,80	0,00	Relatief	2 dB	0,00	0,00	0,00	0,00	0,00	0,00
Midden6a	Middenlijn stal 6	4,80	0,00	Relatief	2 dB	0,00	0,00	0,00	0,00	0,00	0,00
Midden5b	Middenlijn stal 5	4,80	0,00	Relatief	2 dB	0,00	0,00	0,00	0,00	0,00	0,00
Midden5a	Middenlijn stal 5	4,80	0,00	Relatief	2 dB	0,00	0,00	0,00	0,00	0,00	0,00
Midden4b	Middenlijn stal 4	4,80	0,00	Relatief	2 dB	0,00	0,00	0,00	0,00	0,00	0,00
Midden4a	Middenlijn stal 4	4,80	0,00	Relatief	2 dB	0,00	0,00	0,00	0,00	0,00	0,00
Midden3b	Middenlijn stal 3	4,80	0,00	Relatief	2 dB	0,00	0,00	0,00	0,00	0,00	0,00
Midden3a	Middenlijn stal 3	4,80	0,00	Relatief	2 dB	0,00	0,00	0,00	0,00	0,00	0,00
Midden2b	Middenlijn stal 2	4,80	0,00	Relatief	2 dB	0,00	0,00	0,00	0,00	0,00	0,00
Midden2a	Middenlijn stal 2	4,80	0,00	Relatief	2 dB	0,00	0,00	0,00	0,00	0,00	0,00
Midden1b	Middenlijn stal 1	4,80	0,00	Relatief	2 dB	0,00	0,00	0,00	0,00	0,00	0,00
Midden1a	Middenlijn stal 1	4,80	0,00	Relatief	2 dB	0,00	0,00	0,00	0,00	0,00	0,00
Nok schuur	Nok schuur	4,70	0,00	Relatief	2 dB	0,00	0,00	0,00	0,00	0,00	0,00

Akoestisch onderzoek industrielaawai
Zandstraat 99-101, Someren

M&A Milieuvdiesbureau BV
Februari 2008

Model: Langtijdgemiddelde geluidniveaus - Wet milieubeheer aanvraag februari 2008 - Zandstraat 99, Someren
Groep: hoofdgroep
Lijst van Schermen, voor rekenmethode Industrielawaai - II

Id	Refl.L 2k	Refl.L 4k	Refl.L 8k	Refl.R 31	Refl.R 63	Refl.R 125	Refl.R 250	Refl.R 500	Refl.R 1k	Refl.R 2k	Refl.R 4k	Refl.R 8k	lengte	X-1
Nok stal 1	0,00	0,00	0,00	0,00	0,00	0,00	0,00	0,00	0,00	0,00	0,00	0,00	63,35	176755,73
Nok stal 2	0,00	0,00	0,00	0,00	0,00	0,00	0,00	0,00	0,00	0,00	0,00	0,00	63,71	176771,28
Nok stal 3	0,00	0,00	0,00	0,00	0,00	0,00	0,00	0,00	0,00	0,00	0,00	0,00	63,70	176786,35
Nok stal 4	0,00	0,00	0,00	0,00	0,00	0,00	0,00	0,00	0,00	0,00	0,00	0,00	63,79	176802,42
Nok stal 5	0,00	0,00	0,00	0,00	0,00	0,00	0,00	0,00	0,00	0,00	0,00	0,00	63,61	176817,56
Nok stal 6	0,00	0,00	0,00	0,00	0,00	0,00	0,00	0,00	0,00	0,00	0,00	0,00	63,63	176832,15
Nok stal 7	0,00	0,00	0,00	0,00	0,00	0,00	0,00	0,00	0,00	0,00	0,00	0,00	63,37	176847,31
Midden7a	0,00	0,00	0,00	0,00	0,00	0,00	0,00	0,00	0,00	0,00	0,00	0,00	63,88	176843,59
Midden7b	0,00	0,00	0,00	0,00	0,00	0,00	0,00	0,00	0,00	0,00	0,00	0,00	63,53	176850,69
Midden6b	0,00	0,00	0,00	0,00	0,00	0,00	0,00	0,00	0,00	0,00	0,00	0,00	63,81	176835,58
Midden6a	0,00	0,00	0,00	0,00	0,00	0,00	0,00	0,00	0,00	0,00	0,00	0,00	63,72	176828,49
Midden5b	0,00	0,00	0,00	0,00	0,00	0,00	0,00	0,00	0,00	0,00	0,00	0,00	63,70	176821,13
Midden5a	0,00	0,00	0,00	0,00	0,00	0,00	0,00	0,00	0,00	0,00	0,00	0,00	63,67	176814,38
Midden4b	0,00	0,00	0,00	0,00	0,00	0,00	0,00	0,00	0,00	0,00	0,00	0,00	63,54	176805,85
Midden4a	0,00	0,00	0,00	0,00	0,00	0,00	0,00	0,00	0,00	0,00	0,00	0,00	63,53	176799,07
Midden3b	0,00	0,00	0,00	0,00	0,00	0,00	0,00	0,00	0,00	0,00	0,00	0,00	63,62	176790,06
Midden3a	0,00	0,00	0,00	0,00	0,00	0,00	0,00	0,00	0,00	0,00	0,00	0,00	63,67	176782,82
Midden2b	0,00	0,00	0,00	0,00	0,00	0,00	0,00	0,00	0,00	0,00	0,00	0,00	63,36	176774,75
Midden2a	0,00	0,00	0,00	0,00	0,00	0,00	0,00	0,00	0,00	0,00	0,00	0,00	63,62	176767,51
Midden1b	0,00	0,00	0,00	0,00	0,00	0,00	0,00	0,00	0,00	0,00	0,00	0,00	63,66	176758,60
Midden1a	0,00	0,00	0,00	0,00	0,00	0,00	0,00	0,00	0,00	0,00	0,00	0,00	63,55	176751,98
Nok schuur	0,00	0,00	0,00	0,00	0,00	0,00	0,00	0,00	0,00	0,00	0,00	0,00	26,28	176765,61

Akoestisch onderzoek industrielawaai
Zandstraat 99-101, Someren

M&A Milieuvadvisiebureau BV
Februari 2008

Model: Langtijdgemiddelde geluidniveaus - Wet milieubeheer aanvraag februari 2008 - Zandstraat 99, Someren
Groep: hoofdgroep
Lijst van Schermen, voor rekenmethode Industrielawaai - IL

Id	Y-1	X-n	Y-n	H-1	H-n	M-1	M-n	Min.RH	Max.RH	Nodes
Nok stal 1	374886,46	176803,16	374828,45	6,45	6,45	0,00	0,00	6,45	6,45	2
Nok stal 2	374869,51	176819,34	374911,34	6,45	6,45	0,00	0,00	6,45	6,45	2
Nok stal 3	374853,20	176835,34	374893,91	6,45	6,45	0,00	0,00	6,45	6,45	2
Nok stal 4	374835,88	176852,04	374875,97	6,45	6,45	0,00	0,00	6,45	6,45	2
Nok stal 5	374819,66	176867,33	374859,28	6,45	6,45	0,00	0,00	6,45	6,45	2
Nok stal 6	374804,12	176881,37	374844,44	6,45	6,45	0,00	0,00	6,45	6,45	2
Nok stal 7	374788,03	176896,21	374828,34	6,45	6,45	0,00	0,00	6,45	6,45	2
Midden7a	374791,63	176893,11	374831,99	4,80	4,80	0,00	0,00	4,80	4,80	2
Midden7b	374784,07	176899,76	374824,42	4,80	4,80	0,00	0,00	4,80	4,80	2
Midden6b	374800,12	176885,13	374840,33	4,80	4,80	0,00	0,00	4,80	4,80	2
Midden6a	374808,05	176878,03	374848,13	4,80	4,80	0,00	0,00	4,80	4,80	2
Midden5b	374815,88	176870,88	374855,67	4,80	4,80	0,00	0,00	4,80	4,80	2
Midden5a	374823,34	176863,89	374863,37	4,80	4,80	0,00	0,00	4,80	4,80	2
Midden4b	374832,58	176855,48	374872,25	4,80	4,80	0,00	0,00	4,80	4,80	2
Midden4a	374839,93	176848,54	374879,79	4,80	4,80	0,00	0,00	4,80	4,80	2
Midden3b	374849,42	176839,17	374889,87	4,80	4,80	0,00	0,00	4,80	4,80	2
Midden3a	374857,01	176831,69	374897,82	4,80	4,80	0,00	0,00	4,80	4,80	2
Midden2b	374865,91	176822,31	374907,77	4,80	4,80	0,00	0,00	4,80	4,80	2
Midden2a	374873,54	176815,99	374914,73	4,80	4,80	0,00	0,00	4,80	4,80	2
Midden1b	374882,72	176806,67	374924,45	4,80	4,80	0,00	0,00	4,80	4,80	2
Midden1a	374890,15	176799,79	374932,01	4,80	4,80	0,00	0,00	4,80	4,80	2
Nok schuur	374920,92	176784,64	374939,05	4,70	4,70	0,00	0,00	4,70	4,70	2

Akoestisch onderzoek industrielawaai
Zandstraat 99-101, Someren

M&A Milieuvadvisiebureau BV
Februari 2008

Model: Langtijdgemiddelde geluidniveaus - Wet milieubeheer aanvraag februari 2008 - Zandstraat 99, Someren
Groep: hoofdgroep
Lijst van Ontvangers, voor rekenmethode Industrielawaai - IL

Id	Omschrijving	Maaiveld	Hoogte definitie	Hoogte A	Hoogte B	Hoogte C	Hoogte D	Hoogte E	Hoogte F	Gevel
W1	Kerkdijk 47	0,00	Relatief	1,50	4,50	--	--	--	--	Woningen
W2	Zandstraat 97a	0,00	Relatief	1,50	4,50	--	--	--	--	Woning
W3	Kerkdijk 68	0,00	Relatief	1,50	4,50	--	--	--	--	Woningen
W4	Kerkdijk 49a	0,00	Relatief	1,50	4,50	--	--	--	--	Woningen
W5	Ref.punt op 50 m zuidwestelijk	0,00	Relatief	1,50	4,50	--	--	--	--	--
W6	Ref.punt op 50 m zuidoostelijk	0,00	Relatief	1,50	4,50	--	--	--	--	--

Akoestisch onderzoek industrielawaai
Zandstraat 99-101, Someren

M&A Milieudadviesbureau BV
Februari 2008

Model: Langtijdgemiddelde geluidniveaus - Met milieubeheer aanvraag februari 2008 - Zandstraat 99, Someren
Groep: Hoofdgroep
Lijst van Ontvangers, voor rekenmethode Industrielawaai - IL

Id	Geen reflectie item - omschrijving	X	Y
W1	Kerkendijk 47	176668,94	374951,15
W2	Zandstraat 97a	176776,07	374977,86
W3	Kerkendijk 68	176651,68	375063,77
W4	Kerkendijk 49a	176690,41	374767,45
W5	--	176738,28	374813,41
W6	--	176997,92	374664,17

Akoestisch onderzoek industrielaawaai
Zandstraat 99-101, Someren

M&A Milieuvdadviesbureau BV
Februari 2008

Model: Langtijdgemiddelde geluidniveaus - Wet milieubeheer aanvraag februari 2008 - Zandstraat 99, Someren
Groep: hoofdgroep
Lijst van Mobiele bron, voor rekenmethode Industrielawaai - II

Id	Omschrijving	ISO H	ISO	H	maai	hoogte	HDef.	Aantal (D)	Aantal (A)	Aantal (N)	Gem. snelhe	Cb (D)	Cb (A)	Cb (N)
V1	Vrachtwagenbeweging diversen	1,20	0,00	Relatief	10	27,80	10	10	27,80	10	27,80	10	27,80	10
P1	Personenautobewegingen	0,75	0,00	Relatief	10	27,48	10	10	27,48	10	27,48	10	27,48	10
V2	Vrachtwagenbeweging voor	1,20	0,00	Relatief	1	36,99	10	10	36,99	10	36,99	10	36,99	10

Akoestisch onderzoek industrielaawaai
Zandstraat 99-101, Someren

M&A Milieuvadvisiebureau BV
Februari 2008

Model: Langtijdgemiddelde geluidniveaus - Wet milieubeheer aanvraag februari 2008 - Zandstraat 99, Someren
Groep: hoofdgroep
Lijst van Mobiele bron, voor rekenmethode Industrielawaai - IL

Id	Aant.puntb	Lwr 31	Lwr 63	Lwr 125	Lwr 250	Lwr 500	Lwr 1k	Lwr 2k	Lwr 4k	Lwr 8k	Lwr Totaal
V1	27	66,00	71,00	80,00	88,00	95,00	97,00	98,00	96,00	89,00	103,01
P1	4	53,00	58,00	67,00	75,00	82,00	84,00	85,00	83,00	76,00	90,01
V2	8	66,00	71,00	80,00	88,00	95,00	97,00	98,00	96,00	89,00	103,01

Akoestisch onderzoek industrielaawaai
Zandstraat 99-101, Someren

M&A Milieuadviesbureau BV
Februari 2008

Model: Langtijdgemiddelde geluidniveaus - Wet milieubeheer aanvraag februari 2008 - Zandstraat 99, Someren
Groep: hoofdgroep
Lijst van Puntenbronnen, voor rekenmethode Industrielawaai - II

Id	Omschrijving	Hoogte	Maaiveld	Hoogte definitie	Brontype	Richt.	Hoek	Gevel
Kadaver	Kadaverkoeling	1,50	0,00	Relatief	Normaal	0,00	360,00	--
Laden	Pluimvee laden	1,20	0,00	Relatief	Normaal	0,00	360,00	--
Silo's	Silo's vullen	1,20	0,00	Relatief	Normaal	0,00	360,00	--
Mest1	Mest laden uit stallen	1,20	0,00	Relatief	Normaal	0,00	360,00	--
Mest2	Mest laden uit stallen	1,50	0,00	Relatief	Normaal	0,00	360,00	--
Mest3	Mest laden uit stallen	1,50	0,00	Relatief	Normaal	0,00	360,00	--
V1	Ventilator v1	4,00	3,00	Relatief aan onderliggend item	Normaal	0,00	360,00	--
V29	Ventilator v1	4,00	3,00	Relatief aan onderliggend item	Normaal	0,00	360,00	--
V13	Ventilator v1	4,00	3,00	Relatief aan onderliggend item	Normaal	0,00	360,00	--
V5	Ventilator v1	4,00	3,00	Relatief aan onderliggend item	Normaal	0,00	360,00	--
V21	Ventilator v1	4,00	3,00	Relatief aan onderliggend item	Normaal	0,00	360,00	--
V2	Ventilator v1	4,00	3,00	Relatief aan onderliggend item	Normaal	0,00	360,00	--
V3	Ventilator v1	4,00	3,00	Relatief aan onderliggend item	Normaal	0,00	360,00	--
V4	Ventilator v1	4,00	3,00	Relatief aan onderliggend item	Normaal	0,00	360,00	--
V6	Ventilator v1	4,00	3,00	Relatief aan onderliggend item	Normaal	0,00	360,00	--
V7	Ventilator v1	4,00	3,00	Relatief aan onderliggend item	Normaal	0,00	360,00	--
V8	Ventilator v1	4,00	3,00	Relatief aan onderliggend item	Normaal	0,00	360,00	--
V9	Ventilator v1	4,00	3,00	Relatief aan onderliggend item	Normaal	0,00	360,00	--
V10	Ventilator v1	4,00	3,00	Relatief aan onderliggend item	Normaal	0,00	360,00	--
V11	Ventilator v1	4,00	3,00	Relatief aan onderliggend item	Normaal	0,00	360,00	--
V12	Ventilator v1	4,00	3,00	Relatief aan onderliggend item	Normaal	0,00	360,00	--
V14	Ventilator v1	4,00	3,00	Relatief aan onderliggend item	Normaal	0,00	360,00	--
V15	Ventilator v1	4,00	3,00	Relatief aan onderliggend item	Normaal	0,00	360,00	--
V16	Ventilator v1	4,00	3,00	Relatief aan onderliggend item	Normaal	0,00	360,00	--
V17	Ventilator v1	4,00	3,00	Relatief aan onderliggend item	Normaal	0,00	360,00	--
V18	Ventilator v1	4,00	3,00	Relatief aan onderliggend item	Normaal	0,00	360,00	--
V19	Ventilator v1	4,00	3,00	Relatief aan onderliggend item	Normaal	0,00	360,00	--
V20	Ventilator v1	4,00	3,00	Relatief aan onderliggend item	Normaal	0,00	360,00	--
V22	Ventilator v1	4,00	3,00	Relatief aan onderliggend item	Normaal	0,00	360,00	--
V23	Ventilator v1	4,00	3,00	Relatief aan onderliggend item	Normaal	0,00	360,00	--
V24	Ventilator v1	4,00	3,00	Relatief aan onderliggend item	Normaal	0,00	360,00	--
V25	Ventilator v1	4,00	3,00	Relatief aan onderliggend item	Normaal	0,00	360,00	--
V26	Ventilator v1	4,00	3,00	Relatief aan onderliggend item	Normaal	0,00	360,00	--
V27	Ventilator v1	4,00	3,00	Relatief aan onderliggend item	Normaal	0,00	360,00	--
V28	Ventilator v1	4,00	3,00	Relatief aan onderliggend item	Normaal	0,00	360,00	--
V30	Ventilator v1	4,00	3,00	Relatief aan onderliggend item	Normaal	0,00	360,00	--
V31	Ventilator v1	4,00	3,00	Relatief aan onderliggend item	Normaal	0,00	360,00	--

Akoestisch onderzoek industrielaawaai
Zandstraat 99-101, Someren

M&A Milieuaadviesbureau BV
Februari 2008

Model: Langtijdgemiddelde geluidniveaus - wet milieubeheer aanvraag februari 2008 - Zandstraat 99, Someren
Groep: hoofdgroep
Lijst van Puntbronnen, voor rekenmethode Industrielawaai - IL

Id	Omschrijving	Hoogte	Meaiveld	Hoogte definitie	Brontype	Richt.	Hoek	Gevel
V32	Ventilator v1	4,00	3,00	Relatief aan onderliggend item	Normaal	0,00	360,00	--
V33	Ventilator v1	4,00	3,00	Relatief aan onderliggend item	Normaal	0,00	360,00	--
V34	Ventilator v1	4,00	3,00	Relatief aan onderliggend item	Normaal	0,00	360,00	--
V35	Ventilator v1	4,00	3,00	Relatief aan onderliggend item	Normaal	0,00	360,00	--
V36	Ventilator v1	4,00	3,00	Relatief aan onderliggend item	Normaal	0,00	360,00	--
Mest4	Mest laden uit stallen	1,20	0,00	Relatief	Normaal	0,00	360,00	--
Mest5	Mest laden uit stallen	1,20	0,00	Relatief	Normaal	0,00	360,00	--
Afval	Afvalcontainer legen	1,20	0,00	Relatief	Normaal	0,00	360,00	--
V37	Ventilator v1	4,00	3,00	Relatief aan onderliggend item	Normaal	0,00	360,00	--
V38	Ventilator v1	4,00	3,00	Relatief aan onderliggend item	Normaal	0,00	360,00	--
V39	Ventilator v1	4,00	3,00	Relatief aan onderliggend item	Normaal	0,00	360,00	--
V40	Ventilator v1	4,00	3,00	Relatief aan onderliggend item	Normaal	0,00	360,00	--
V41	Ventilator v1	4,00	3,00	Relatief aan onderliggend item	Normaal	0,00	360,00	--
V42	Ventilator v1	4,00	3,00	Relatief aan onderliggend item	Normaal	0,00	360,00	--
V43	Ventilator v1	4,00	3,00	Relatief aan onderliggend item	Normaal	0,00	360,00	--
V44	Ventilator v1	4,00	3,00	Relatief aan onderliggend item	Normaal	0,00	360,00	--
V45	Ventilator v1	4,00	3,00	Relatief aan onderliggend item	Normaal	0,00	360,00	--
V46	Ventilator v1	4,00	3,00	Relatief aan onderliggend item	Normaal	0,00	360,00	--
V47	Ventilator v1	4,00	3,00	Relatief aan onderliggend item	Normaal	0,00	360,00	--
V48	Ventilator v1	4,00	3,00	Relatief aan onderliggend item	Normaal	0,00	360,00	--
V49	Ventilator v1	4,00	3,00	Relatief aan onderliggend item	Normaal	0,00	360,00	--
V50	Ventilator v1	4,00	3,00	Relatief aan onderliggend item	Normaal	0,00	360,00	--
V51	Ventilator v1	4,00	3,00	Relatief aan onderliggend item	Normaal	0,00	360,00	--
V52	Ventilator v1	4,00	3,00	Relatief aan onderliggend item	Normaal	0,00	360,00	--
V53	Ventilator v1	4,00	3,00	Relatief aan onderliggend item	Normaal	0,00	360,00	--
V54	Ventilator v1	4,00	3,00	Relatief aan onderliggend item	Normaal	0,00	360,00	--
Mest6	Mest laden uit stallen	1,20	0,00	Relatief	Normaal	0,00	360,00	--
Mest7	Mest laden uit stallen	1,20	0,00	Relatief	Normaal	0,00	360,00	--

Akoestisch onderzoek industrielawaai
Zandstraat 99-101, Someren

M&A Milieuvadvisiebureau BV
Februari 2008

Model: Langtijdgemiddelde geluidniveaus - Wet milieubeheer aanvraag februari 2008 - Zandstraat 99, Someren
Groep: hoofdgroep
Lijst van Punthorren, voor rekenmethode Industrielawaai - IL

Id	Geen reflectie item - omschrijving	Demp. ID	Megeer demping - omschrijving	X	Y	Pb(u) (D)	Pb(u) (A)	Pb(u) (N)	Pb (%) (D)
Kadaver	--	--	--	176801,55	374932,06	12,000	4,000	8,000	100,000
Laden	--	--	--	176785,97	374848,68	3,000	--	--	25,003
Silo's	--	--	--	176781,20	374924,62	0,500	--	--	4,169
Mest1	--	--	--	176754,22	374884,68	0,600	--	--	5,000
Mest2	--	--	--	176769,43	374868,02	0,600	--	--	5,000
Mest3	--	--	--	176785,17	374851,41	0,600	--	--	5,000
V1	--	--	--	176757,70	374889,52	12,000	0,960	1,919	100,000
V29	--	--	--	176819,81	374823,08	12,000	0,960	1,919	100,000
V13	--	--	--	176788,71	374856,73	12,000	0,960	1,919	100,000
V5	--	--	--	176773,54	374872,53	12,000	0,960	1,919	100,000
V21	--	--	--	176804,25	374838,90	12,000	0,960	1,919	100,000
V2	--	--	--	176765,97	374893,77	12,000	0,960	1,919	100,000
V3	--	--	--	176770,67	374901,05	12,000	0,960	1,919	100,000
V4	--	--	--	176777,44	374903,99	12,000	0,960	1,919	100,000
V6	--	--	--	176781,03	374876,20	12,000	0,960	1,919	100,000
V7	--	--	--	176785,91	374883,40	12,000	0,960	1,919	100,000
V8	--	--	--	176793,68	374887,29	12,000	0,960	1,919	100,000
V9	--	--	--	176798,26	374894,74	12,000	0,960	1,919	100,000
V10	--	--	--	176806,71	374898,87	12,000	0,960	1,919	100,000
V11	--	--	--	176810,52	374905,61	12,000	0,960	1,919	100,000
V12	--	--	--	176817,53	374908,25	12,000	0,960	1,919	100,000
V14	--	--	--	176796,40	374859,80	12,000	0,960	1,919	100,000
V15	--	--	--	176800,98	374866,92	12,000	0,960	1,919	100,000
V16	--	--	--	176809,01	374870,39	12,000	0,960	1,919	100,000
V17	--	--	--	176814,50	374877,92	12,000	0,960	1,919	100,000
V18	--	--	--	176821,72	374881,08	12,000	0,960	1,919	100,000
V19	--	--	--	176825,71	374887,77	12,000	0,960	1,919	100,000
V20	--	--	--	176832,94	374889,98	12,000	0,960	1,919	100,000
V22	--	--	--	176811,26	374841,60	12,000	0,960	1,919	100,000
V23	--	--	--	176817,75	374849,25	12,000	0,960	1,919	100,000
V24	--	--	--	176825,33	374852,97	12,000	0,960	1,919	100,000
V25	--	--	--	176830,73	374859,78	12,000	0,960	1,919	100,000
V26	--	--	--	176838,06	374863,35	12,000	0,960	1,919	100,000
V27	--	--	--	176842,87	374870,16	12,000	0,960	1,919	100,000
V28	--	--	--	176849,61	374872,29	12,000	0,960	1,919	100,000
V30	--	--	--	176826,66	374825,72	12,000	0,960	1,919	100,000
V31	--	--	--	176832,46	374833,20	12,000	0,960	1,919	100,000

Akoestisch onderzoek industrielawaai
Zandstraat 99-101, Someren

M&A Milieuadviesbureau BV
Februari 2008

Model: Langtijdgemiddelde geluidniveaus - Wet milieubeheer aanvraag februari 2008 - Zandstraat 99, Someren
Groep: hoofdgroep
Lijst van Puntenbronnen, voor rekenmethode Industrielawaai - IL

Id	Geen reflectie item - omschrijving	Demp. ID	Negeer demping - omschrijving	X	Y	Pb(u) (D)	Pb(u) (A)	Pb(u) (N)	Pb(%) (D)
V32	--	--	--	176841,15	374837,35	12,000	0,960	1,919	100,000
V33	--	--	--	176845,88	374843,53	12,000	0,960	1,919	100,000
V34	--	--	--	176851,87	374845,58	12,000	0,960	1,919	100,000
V35	--	--	--	176857,56	374852,93	12,000	0,960	1,919	100,000
V36	--	--	--	176864,30	374855,75	12,000	0,960	1,919	100,000
Mest4	--	--	--	176801,37	374834,17	0,600	--	--	5,000
Mest5	--	--	--	176815,85	374818,06	0,600	--	--	5,000
Afval	--	--	--	176786,91	374829,76	0,017	--	--	0,142
V37	--	--	--	176834,31	374807,20	12,000	0,960	1,919	100,000
V38	--	--	--	176841,44	374810,56	12,000	0,960	1,919	100,000
V39	--	--	--	176846,81	374817,61	12,000	0,960	1,919	100,000
V40	--	--	--	176854,77	374821,17	12,000	0,960	1,919	100,000
V41	--	--	--	176859,07	374827,35	12,000	0,960	1,919	100,000
V42	--	--	--	176866,08	374830,71	12,000	0,960	1,919	100,000
V43	--	--	--	176871,19	374837,62	12,000	0,960	1,919	100,000
V44	--	--	--	176878,65	374841,03	12,000	0,960	1,919	100,000
V45	--	--	--	176850,65	374789,87	12,000	0,960	1,919	100,000
V46	--	--	--	176854,44	374795,42	12,000	0,960	1,919	100,000
V47	--	--	--	176863,14	374799,85	12,000	0,960	1,919	100,000
V48	--	--	--	176869,07	374807,77	12,000	0,960	1,919	100,000
V49	--	--	--	176876,85	374811,20	12,000	0,960	1,919	100,000
V50	--	--	--	176881,10	374818,04	12,000	0,960	1,919	100,000
V51	--	--	--	176888,39	374820,45	12,000	0,960	1,919	100,000
V52	--	--	--	176893,09	374826,91	12,000	0,960	1,919	100,000
V53	--	--	--	176781,07	374910,19	12,000	0,960	1,919	100,000
V54	--	--	--	176787,24	374913,13	12,000	0,960	1,919	100,000
Mest6	--	--	--	176829,68	374803,08	0,600	--	--	5,000
Mest7	--	--	--	176845,53	374786,94	0,600	--	--	5,000

Akoestisch onderzoek industrielaawaai
Zandstraat 99-101, Someren

M&A Milieudadviesbureau BV
Februari 2008

Model: Langtijdgemiddelde geluidniveaus - Wet milieubeheer aanvraag februari 2008 - Zandstraat 99, Someren
Groep: hoofdgroep
Lijst van Functies, voor rekenmethode Industrielawaai - IL

Id	Pb(%) (A)	Pb(%) (N)	Cb(D)	Cb(A)	Cb(N)	Lwr 31	Lwr 63	Lwr 125	Lwr 250	Lwr 500	Lwr 1k	Lwr 2k	Lwr 4k	Lwr 8k	Lwr Totaal
Kadaver	100,000	100,000	0,00	0,00	0,00	49,40	54,70	58,70	58,90	60,50	55,10	47,70	40,10	30,00	65,33
Laden	--	--	6,02	--	--	52,00	57,00	68,00	76,00	80,00	84,00	85,00	84,00	75,00	89,99
Silo's	--	--	13,80	--	--	68,00	73,00	82,00	90,00	97,00	99,00	100,00	98,00	89,00	105,01
Mest1	--	--	13,01	--	--	66,00	71,00	80,00	88,00	95,00	97,00	98,00	96,00	89,00	103,01
Mest2	--	--	13,01	--	--	66,00	71,00	80,00	88,00	95,00	97,00	98,00	96,00	89,00	103,01
Mest3	--	--	13,01	--	--	66,00	71,00	80,00	88,00	95,00	97,00	98,00	96,00	89,00	103,01
V1	23,988	23,988	0,00	6,20	6,20	46,90	55,50	63,20	68,80	74,40	73,00	75,10	73,80	70,80	81,00
V29	23,988	23,988	0,00	6,20	6,20	46,90	55,50	63,20	68,80	74,40	73,00	75,10	73,80	70,80	81,00
V13	23,988	23,988	0,00	6,20	6,20	46,90	55,50	63,20	68,80	74,40	73,00	75,10	73,80	70,80	81,00
V5	23,988	23,988	0,00	6,20	6,20	46,90	55,50	63,20	68,80	74,40	73,00	75,10	73,80	70,80	81,00
V21	23,988	23,988	0,00	6,20	6,20	46,90	55,50	63,20	68,80	74,40	73,00	75,10	73,80	70,80	81,00
V2	23,988	23,988	0,00	6,20	6,20	46,90	55,50	63,20	68,80	74,40	73,00	75,10	73,80	70,80	81,00
V3	23,988	23,988	0,00	6,20	6,20	46,90	55,50	63,20	68,80	74,40	73,00	75,10	73,80	70,80	81,00
V4	23,988	23,988	0,00	6,20	6,20	46,90	55,50	63,20	68,80	74,40	73,00	75,10	73,80	70,80	81,00
V6	23,988	23,988	0,00	6,20	6,20	46,90	55,50	63,20	68,80	74,40	73,00	75,10	73,80	70,80	81,00
V7	23,988	23,988	0,00	6,20	6,20	46,90	55,50	63,20	68,80	74,40	73,00	75,10	73,80	70,80	81,00
V8	23,988	23,988	0,00	6,20	6,20	46,90	55,50	63,20	68,80	74,40	73,00	75,10	73,80	70,80	81,00
V9	23,988	23,988	0,00	6,20	6,20	46,90	55,50	63,20	68,80	74,40	73,00	75,10	73,80	70,80	81,00
V10	23,988	23,988	0,00	6,20	6,20	46,90	55,50	63,20	68,80	74,40	73,00	75,10	73,80	70,80	81,00
V11	23,988	23,988	0,00	6,20	6,20	46,90	55,50	63,20	68,80	74,40	73,00	75,10	73,80	70,80	81,00
V12	23,988	23,988	0,00	6,20	6,20	46,90	55,50	63,20	68,80	74,40	73,00	75,10	73,80	70,80	81,00
V14	23,988	23,988	0,00	6,20	6,20	46,90	55,50	63,20	68,80	74,40	73,00	75,10	73,80	70,80	81,00
V15	23,988	23,988	0,00	6,20	6,20	46,90	55,50	63,20	68,80	74,40	73,00	75,10	73,80	70,80	81,00
V16	23,988	23,988	0,00	6,20	6,20	46,90	55,50	63,20	68,80	74,40	73,00	75,10	73,80	70,80	81,00
V17	23,988	23,988	0,00	6,20	6,20	46,90	55,50	63,20	68,80	74,40	73,00	75,10	73,80	70,80	81,00
V18	23,988	23,988	0,00	6,20	6,20	46,90	55,50	63,20	68,80	74,40	73,00	75,10	73,80	70,80	81,00
V19	23,988	23,988	0,00	6,20	6,20	46,90	55,50	63,20	68,80	74,40	73,00	75,10	73,80	70,80	81,00
V20	23,988	23,988	0,00	6,20	6,20	46,90	55,50	63,20	68,80	74,40	73,00	75,10	73,80	70,80	81,00
V22	23,988	23,988	0,00	6,20	6,20	46,90	55,50	63,20	68,80	74,40	73,00	75,10	73,80	70,80	81,00
V23	23,988	23,988	0,00	6,20	6,20	46,90	55,50	63,20	68,80	74,40	73,00	75,10	73,80	70,80	81,00
V24	23,988	23,988	0,00	6,20	6,20	46,90	55,50	63,20	68,80	74,40	73,00	75,10	73,80	70,80	81,00
V25	23,988	23,988	0,00	6,20	6,20	46,90	55,50	63,20	68,80	74,40	73,00	75,10	73,80	70,80	81,00
V26	23,988	23,988	0,00	6,20	6,20	46,90	55,50	63,20	68,80	74,40	73,00	75,10	73,80	70,80	81,00
V27	23,988	23,988	0,00	6,20	6,20	46,90	55,50	63,20	68,80	74,40	73,00	75,10	73,80	70,80	81,00
V28	23,988	23,988	0,00	6,20	6,20	46,90	55,50	63,20	68,80	74,40	73,00	75,10	73,80	70,80	81,00
V30	23,988	23,988	0,00	6,20	6,20	46,90	55,50	63,20	68,80	74,40	73,00	75,10	73,80	70,80	81,00
V31	23,988	23,988	0,00	6,20	6,20	46,90	55,50	63,20	68,80	74,40	73,00	75,10	73,80	70,80	81,00

Akoestisch onderzoek industrielawaai
Zandstraat 99-101, Someren

M&A Milieuvadvisbureau BV
Februari 2008

Model: Langtijdgemiddelde geluidniveaus - Wet milieubeheer aanvraag februari 2008 - Zandstraat 99, Someren
Groep: hoofdgroep
Lijst van Puntbronnen, voor rekenmethode Industrielawaai - II

Id	Pb(%) (A)	Pb(%) (N)	Cb(D)	Cb(A)	Cb(N)	Lwr 31	Lwr 63	Lwr 125	Lwr 250	Lwr 500	Lwr 1k	Lwr 2k	Lwr 4k	Lwr 8k	Lwr Totaal
V32	23,988	23,988	0,00	6,20	6,20	46,90	55,50	63,20	68,80	74,40	73,00	75,10	73,80	70,80	81,00
V33	23,988	23,988	0,00	6,20	6,20	46,90	55,50	63,20	68,80	74,40	73,00	75,10	73,80	70,80	81,00
V34	23,988	23,988	0,00	6,20	6,20	46,90	55,50	63,20	68,80	74,40	73,00	75,10	73,80	70,80	81,00
V35	23,988	23,988	0,00	6,20	6,20	46,90	55,50	63,20	68,80	74,40	73,00	75,10	73,80	70,80	81,00
V36	23,988	23,988	0,00	6,20	6,20	46,90	55,50	63,20	68,80	74,40	73,00	75,10	73,80	70,80	81,00
Mest4	--	--	13,01	--	--	66,00	71,00	80,00	88,00	95,00	97,00	98,00	96,00	89,00	103,01
Mest5	--	--	13,01	--	--	66,00	71,00	80,00	88,00	95,00	97,00	98,00	96,00	89,00	103,01
Afv1	--	--	28,49	--	--	66,00	71,00	80,00	88,00	95,00	97,00	98,00	96,00	89,00	103,01
V37	23,988	23,988	0,00	6,20	6,20	46,90	55,50	63,20	68,80	74,40	73,00	75,10	73,80	70,80	81,00
V38	23,988	23,988	0,00	6,20	6,20	46,90	55,50	63,20	68,80	74,40	73,00	75,10	73,80	70,80	81,00
V39	23,988	23,988	0,00	6,20	6,20	46,90	55,50	63,20	68,80	74,40	73,00	75,10	73,80	70,80	81,00
V40	23,988	23,988	0,00	6,20	6,20	46,90	55,50	63,20	68,80	74,40	73,00	75,10	73,80	70,80	81,00
V41	23,988	23,988	0,00	6,20	6,20	46,90	55,50	63,20	68,80	74,40	73,00	75,10	73,80	70,80	81,00
V42	23,988	23,988	0,00	6,20	6,20	46,90	55,50	63,20	68,80	74,40	73,00	75,10	73,80	70,80	81,00
V43	23,988	23,988	0,00	6,20	6,20	46,90	55,50	63,20	68,80	74,40	73,00	75,10	73,80	70,80	81,00
V44	23,988	23,988	0,00	6,20	6,20	46,90	55,50	63,20	68,80	74,40	73,00	75,10	73,80	70,80	81,00
V45	23,988	23,988	0,00	6,20	6,20	46,90	55,50	63,20	68,80	74,40	73,00	75,10	73,80	70,80	81,00
V46	23,988	23,988	0,00	6,20	6,20	46,90	55,50	63,20	68,80	74,40	73,00	75,10	73,80	70,80	81,00
V47	23,988	23,988	0,00	6,20	6,20	46,90	55,50	63,20	68,80	74,40	73,00	75,10	73,80	70,80	81,00
V48	23,988	23,988	0,00	6,20	6,20	46,90	55,50	63,20	68,80	74,40	73,00	75,10	73,80	70,80	81,00
V49	23,988	23,988	0,00	6,20	6,20	46,90	55,50	63,20	68,80	74,40	73,00	75,10	73,80	70,80	81,00
V50	23,988	23,988	0,00	6,20	6,20	46,90	55,50	63,20	68,80	74,40	73,00	75,10	73,80	70,80	81,00
V51	23,988	23,988	0,00	6,20	6,20	46,90	55,50	63,20	68,80	74,40	73,00	75,10	73,80	70,80	81,00
V52	23,988	23,988	0,00	6,20	6,20	46,90	55,50	63,20	68,80	74,40	73,00	75,10	73,80	70,80	81,00
V53	23,988	23,988	0,00	6,20	6,20	46,90	55,50	63,20	68,80	74,40	73,00	75,10	73,80	70,80	81,00
V54	23,988	23,988	0,00	6,20	6,20	46,90	55,50	63,20	68,80	74,40	73,00	75,10	73,80	70,80	81,00
Mest6	--	--	13,01	--	--	66,00	71,00	80,00	88,00	95,00	97,00	98,00	96,00	89,00	103,01
Mest7	--	--	13,01	--	--	66,00	71,00	80,00	88,00	95,00	97,00	98,00	96,00	89,00	103,01

Bijlage 2b : Invoergegevens indirecte hinder

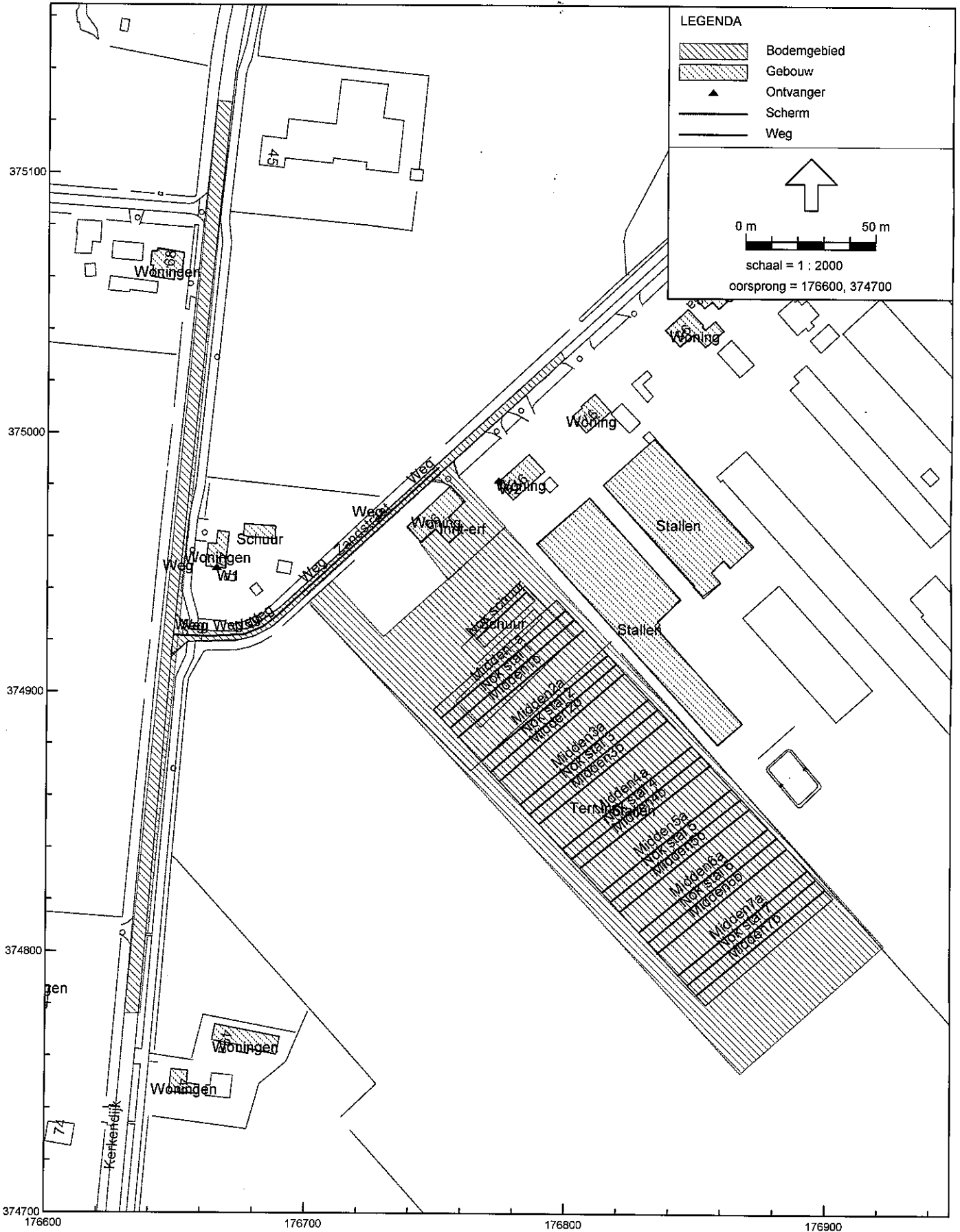

Model: Indirecte hinder
Lijst van model eigenschappen

Model eigenschap

Omschrijving	Indirecte hinder
Verantwoordelijke	Wil
Rekenmethode	RMW-2006
Modelgrenzen	(176547,08, 374702,26) - (176934,02, 375221,56)
Aangemaakt door	Wil op 25-10-2005
Laatst ingezien door	Wil op 10-2-2008
Model aangemaakt met	Geonoise V5.13
Originele database	Niet van toepassing
Originele omschrijving	Niet van toepassing
Geïmporteerd door	Niet van toepassing
Definitief	Niet van toepassing
Definitief verklaard door	Niet van toepassing
Standaard bodemfactor	0,90
Zichthoek	2
Maximum aantal reflecties	1
Luchtdemping	Standard RMV-2006, SRM II
Luchtdemping [dB/km]	0,00; 0,00; 1,00; 2,00; 4,00; 10,00; 23,00; 58,00
Meteorologische correctie	Standard RMV-2006, SRM II
C0 waarde	3,50
Detailniveau resultaten ontvangers	Bronresultaten
Detailniveau resultaten grids	Groepsresultaten
Rekenoptimalisatie aan	Nee

Alle getoonde dB-waarden zijn A-gewogen

Akcestisch onderzoek industrielaawaai
Zandstraat 99-101, Someren; indirecte hinder

M&A Milieuadviesbureau BV
Februari 2008

Model: Indirecte hinder - Wet milieubeheer aanvraag februari 2008 - Zandstraat 99, Someren
Groep: hoofdgroep
Lijst van Bodengebieden, voor rekenmethode Wegverkeerslaawaai - RWV-2006

Id	Omschrijving	Bf	Oppervlak	Omtrek
Weg	Zandstraat	0,00	695,46	405,62
Weg	Kerkendijk	0,00	1999,02	716,75
Terr.inr.	Terrein inrichting	0,00	16531,80	641,64
Inrit-erf	Zandstraat 99	0,00	614,64	130,87

Koestisch onderzoek industrielawaai
Zandstraat 99-101, Someren; indirecte hinder

M&A Milieuvadvisiebureau BV
Februari 2008

Model: Indirecte hinder - Wet milieubeheer aanvraag februari 2008 - Zandstraat 99, Someren
Groep: hoofdgroep
Lijst van Gebouwen, voor rekenmethode Wegverkeerslawaai - RMW-2006

Id	Omschrijving	Hoogte	Maaiveld	HDef.	Oppervlak	Cp	Refl. lk	Omtrek	Vorm
Woning	Zandstraat 99	7,00	0,00	Relatief	232,35	0 dB	0,80	75,26	Polygoon
Woning	Zandstraat 97a	7,00	0,00	Relatief	145,23	0 dB	0,80	50,47	Polygoon
Woning	Zandstraat 97	7,00	0,00	Relatief	108,66	0 dB	0,80	43,00	Polygoon
Woning	Zandstraat 95	7,00	0,00	Relatief	157,43	0 dB	0,80	63,47	Polygoon
Woningen	Zandstraat 93/93a	7,00	0,00	Relatief	199,66	0 dB	0,80	69,75	Polygoon
Woningen	Kerkendijk 49a	7,00	0,00	Relatief	173,46	0 dB	0,80	67,43	Polygoon
Woningen	Kerkendijk 49	7,00	0,00	Relatief	73,21	0 dB	0,80	39,47	Polygoon
Woningen	Kerkendijk 72	7,00	0,00	Relatief	159,33	0 dB	0,80	65,22	Polygoon
Woningen	Kerkendijk 47	7,00	0,00	Relatief	90,28	0 dB	0,80	43,02	Polygoon
Woningen	Kerkendijk 66	7,00	0,00	Relatief	135,90	0 dB	0,80	60,59	Polygoon
Woningen	Kerkendijk 68	7,00	0,00	Relatief	121,80	0 dB	0,80	46,60	Polygoon
Stallen	Zandstraat 97a	5,00	0,00	Relatief	2079,04	2 dB	0,80	260,93	Polygoon
Stallen	Zandstraat 97	5,00	0,00	Relatief	1515,93	2 dB	0,80	177,08	Polygoon
Schuur	Kerkendijk 47	4,00	0,00	Relatief	58,04	0 dB	0,80	33,79	Polygoon
Schuur	Opslagschuur Zandstraat 99	2,15	0,00	Relatief	232,46	0 dB	0,80	70,35	Polygoon
Stallen	Pluimveestallen (7x) Zandstraat 99	3,00	0,00	Relatief	9900,71	0 dB	0,80	438,55	Polygoon

Akoestisch onderzoek industrielawaai
Zandstraat 99-101, Someren; indirecte hinder

M&A Milieuanviesbureau BV
Februari 2008

Model: Indirecte hinder - Wet milieubeheer aanvraag februari 2008 - Zandstraat 99, Someren
Groep: hoofdgroep
Lijst van Schermen, voor rekenmethode Wegverkeerslawaaï - RMW-2006

Id	Omschrijving	ISO H	ISO maaiveldhoogte	HDef.	Cp	RefL.L 63	RefL.L 125	RefL.L 250	RefL.L 500	RefL.L 1k	RefL.L 2k
Nok stal 1	Nok stal 1	6,45	0,00	Relatief	2 dB	0,00	0,00	0,00	0,00	0,00	0,00
Nok stal 2	Nok stal 2	6,45	0,00	Relatief	2 dB	0,00	0,00	0,00	0,00	0,00	0,00
Nok stal 3	Nok stal 3	6,45	0,00	Relatief	2 dB	0,00	0,00	0,00	0,00	0,00	0,00
Nok stal 4	Nok stal 4	6,45	0,00	Relatief	2 dB	0,00	0,00	0,00	0,00	0,00	0,00
Nok stal 5	Nok stal 5	6,45	0,00	Relatief	2 dB	0,00	0,00	0,00	0,00	0,00	0,00
Nok stal 6	Nok stal 6	6,45	0,00	Relatief	2 dB	0,00	0,00	0,00	0,00	0,00	0,00
Nok stal 7	Nok stal 7	6,45	0,00	Relatief	2 dB	0,00	0,00	0,00	0,00	0,00	0,00
Midden7a	Middenlijn stal 7	4,80	0,00	Relatief	2 dB	0,00	0,00	0,00	0,00	0,00	0,00
Midden7b	Middenlijn stal 7	4,80	0,00	Relatief	2 dB	0,00	0,00	0,00	0,00	0,00	0,00
Midden6b	Middenlijn stal 6	4,80	0,00	Relatief	2 dB	0,00	0,00	0,00	0,00	0,00	0,00
Midden6a	Middenlijn stal 6	4,80	0,00	Relatief	2 dB	0,00	0,00	0,00	0,00	0,00	0,00
Midden5b	Middenlijn stal 5	4,80	0,00	Relatief	2 dB	0,00	0,00	0,00	0,00	0,00	0,00
Midden5a	Middenlijn stal 5	4,80	0,00	Relatief	2 dB	0,00	0,00	0,00	0,00	0,00	0,00
Midden4b	Middenlijn stal 4	4,80	0,00	Relatief	2 dB	0,00	0,00	0,00	0,00	0,00	0,00
Midden4a	Middenlijn stal 4	4,80	0,00	Relatief	2 dB	0,00	0,00	0,00	0,00	0,00	0,00
Midden3b	Middenlijn stal 3	4,80	0,00	Relatief	2 dB	0,00	0,00	0,00	0,00	0,00	0,00
Midden3a	Middenlijn stal 3	4,80	0,00	Relatief	2 dB	0,00	0,00	0,00	0,00	0,00	0,00
Midden2b	Middenlijn stal 2	4,80	0,00	Relatief	2 dB	0,00	0,00	0,00	0,00	0,00	0,00
Midden2a	Middenlijn stal 2	4,80	0,00	Relatief	2 dB	0,00	0,00	0,00	0,00	0,00	0,00
Midden1b	Middenlijn stal 1	4,80	0,00	Relatief	2 dB	0,00	0,00	0,00	0,00	0,00	0,00
Midden1a	Middenlijn stal 1	4,80	0,00	Relatief	2 dB	0,00	0,00	0,00	0,00	0,00	0,00
Nok schuur	Nok schuur	4,70	0,00	Relatief	2 dB	0,00	0,00	0,00	0,00	0,00	0,00

Akoestisch onderzoek industrielawaai
Zandstraat 99-101, Someren; indirecte hinder

M&A Milieuaadviesbureau BV
Februari 2008

Model: Indirecte hinder - Wet milieubeheer aanvraag februari 2008 - Zandstraat 99, Someren
Groep: hoofdgroep
Lijst van Schermen, voor rekenmethode Wegverkeerslawaai - RMW-2006

Id	Refl.L 4k	Refl.L 8k	Refl.R 63	Refl.R 125	Refl.R 250	Refl.R 500	Refl.R 1k	Refl.R 2k	Refl.R 4k	Refl.R 8k	Lengte
Nok stal 1	0,00	0,00	0,00	0,00	0,00	0,00	0,00	0,00	0,00	0,00	63,35
Nok stal 2	0,00	0,00	0,00	0,00	0,00	0,00	0,00	0,00	0,00	0,00	63,71
Nok stal 3	0,00	0,00	0,00	0,00	0,00	0,00	0,00	0,00	0,00	0,00	63,70
Nok stal 4	0,00	0,00	0,00	0,00	0,00	0,00	0,00	0,00	0,00	0,00	63,79
Nok stal 5	0,00	0,00	0,00	0,00	0,00	0,00	0,00	0,00	0,00	0,00	63,61
Nok stal 6	0,00	0,00	0,00	0,00	0,00	0,00	0,00	0,00	0,00	0,00	63,63
Nok stal 7	0,00	0,00	0,00	0,00	0,00	0,00	0,00	0,00	0,00	0,00	63,37
Midden7a	0,00	0,00	0,00	0,00	0,00	0,00	0,00	0,00	0,00	0,00	63,88
Midden7b	0,00	0,00	0,00	0,00	0,00	0,00	0,00	0,00	0,00	0,00	63,53
Midden6b	0,00	0,00	0,00	0,00	0,00	0,00	0,00	0,00	0,00	0,00	63,81
Midden6a	0,00	0,00	0,00	0,00	0,00	0,00	0,00	0,00	0,00	0,00	63,72
Midden5b	0,00	0,00	0,00	0,00	0,00	0,00	0,00	0,00	0,00	0,00	63,70
Midden5a	0,00	0,00	0,00	0,00	0,00	0,00	0,00	0,00	0,00	0,00	63,67
Midden4b	0,00	0,00	0,00	0,00	0,00	0,00	0,00	0,00	0,00	0,00	63,54
Midden4a	0,00	0,00	0,00	0,00	0,00	0,00	0,00	0,00	0,00	0,00	63,53
Midden3b	0,00	0,00	0,00	0,00	0,00	0,00	0,00	0,00	0,00	0,00	63,62
Midden3a	0,00	0,00	0,00	0,00	0,00	0,00	0,00	0,00	0,00	0,00	63,67
Midden2b	0,00	0,00	0,00	0,00	0,00	0,00	0,00	0,00	0,00	0,00	63,36
Midden2a	0,00	0,00	0,00	0,00	0,00	0,00	0,00	0,00	0,00	0,00	63,62
Midden1b	0,00	0,00	0,00	0,00	0,00	0,00	0,00	0,00	0,00	0,00	63,66
Midden1a	0,00	0,00	0,00	0,00	0,00	0,00	0,00	0,00	0,00	0,00	63,55
Nok schuur	0,00	0,00	0,00	0,00	0,00	0,00	0,00	0,00	0,00	0,00	26,28

Akoestisch onderzoek industriewelawaai
 Zandstraat 99-101, Someren; indirecte hinder

M&A Milieuvadvisiebureau BV
 Februari 2008

Model: Indirecte hinder - Wet milieubeheer aanvraag februari 2008 - Zandstraat 99, Someren
 Groep: hoofdgroep
 Lijst van Ontvangers, voor rekenmethode Wegverkeerslawaaai - RMM-2006

Id	Omschrijving	Maaiveld	Hoogte definitie	Hoogte A	Hoogte B	Hoogte C	Hoogte D	Hoogte E	Hoogte F	X
W1	Woning Kerkendijk 47	0,00	Relatief	2,00	5,00	--	--	--	--	176665,34
W2	Woning Zandstraat 97a	0,00	Relatief	2,00	5,00	--	--	--	--	176773,83

Akoeestisch onderzoek industrielawaai
Zandstraat 99-101, Someren; indirecte hinder

M&A Milieuvadvisiebureau BV
Februari 2008

Model: Indirecte hinder - Met milieubeheer aanvraag februari 2008 - Zandstraat 99, Someren
Groep: hoofdgroep
Lijst van Ontvangers, voor rekenmethode Wegverkeerslawaai - RMW-2006

Id	y	Gevel	Geen reflectie item - omschrijving
W1	374948,00	Woningen	Kerkdijk 47
W2	374981,83	Woning	Zandstraat 97a

Akoestisch onderzoek industrielawaai
 Zandstraat 99-101, Someren; indirecte hinder

M&A Milieuaadviesbureau BV
 Februari 2008

Model: Indirecte hinder - Wet milieubeheer aanvraag februari 2008 - Zandstraat 99, Someren
 Groep: hoofdgroep
 Lijst van Wegen, voor rekenmethode Wegverkeerslawaaï - RMW-2006

Id	Omschrijving	ISO H	ISO H ISO	msaiveldhoogte	HDef.	Invoertype	Hbron	Ch V (MR)	V (LV)	V (MW)	V (ZV)	Intensiteit %Int. (D)
Weg	Zandstraat	0,00	0,00	Relatief	0,00	Intensiteit	0,75	0,00	80	80	80	0,00

Akoestisch onderzoek industrielawaai
 Zandstraat 99-101, Someren; indirecte hinder

M&A Milieuanviesbureau BV
 Februari 2008

Model: Indirecte hinder - Wet milieubeheer aanvraag februari 2008 - Zandstraat 99, Someren
 Groep: hoofdgroep
 Lijst van Wegen, voor rekenmethode Wegverkeerslawaai - RMW-2006

Id	%Int. (A)	%Int. (N)	Wegdek omschrijving	Wegdek	%MR (D)	%MR (A)	%MR (N)	%LV (D)	%LV (A)	%LV (N)	%MV (D)	%MV (A)	%MV (N)	%ZV (D)	%ZV (A)
Weg	--	--	-- Fijn asfalt (dab 0/16 - referentiewegdek)	Fijn	--	--	--	--	--	--	--	--	--	--	--

Akoestisch onderzoek industrielawaai
 Zandstraat 99-101, Someren; indirecte hinder

M&A Milieuvadviesbureau BV
 Februari 2008

Model: Indirecte hinder - Wet milieubeheer aanvraag februari 2008 - Zandstraat 99, Someren
 Groep: hoofdgroep
 Lijst van Wegen, voor rekenmethode Wegverkeerslawaai - RMW-2006

Id	%ZV(N)	MR(D)	MR(A)	MR(N)	LV(D)	LV(A)	LV(N)	MV(D)	MV(A)	MV(N)	ZV(D)	ZV(A)	ZV(N)
Weg					0,83								1,67

Bijlage 3a : Rekenresultaten $L_{Ar, LT}$

Model: Langtijdgemiddelde geluidniveaus - Wet milieubeheer aanvraag februari 2008 - Zandstraat 99, Someren
Bijdrage van hoofdgroep op alle ontvangerpunten
Rekenmethode Industrielawaai - IL; Periode: Alle perioden

Id	Omschrijving	Hoogte	Dag	Avond	Nacht	Etmaal	Li
W1_A	Kerkendijk 47	1,5	45,4	33,6	33,6	45,4	69,6
W1_B	Kerkendijk 47	4,5	45,8	34,4	34,4	45,8	68,9
W2_A	Zandstraat 97a	1,5	43,9	36,2	36,2	46,2	72,2
W2_B	Zandstraat 97a	4,5	46,9	39,5	39,5	49,5	72,3
W3_A	Kerkendijk 68	1,5	34,5	27,1	27,1	37,1	58,8
W3_B	Kerkendijk 68	4,5	36,0	28,6	28,6	38,6	59,2
W4_A	Kerkendijk 49a	1,5	43,3	31,3	31,3	43,3	64,5
W4_B	Kerkendijk 49a	4,5	45,0	33,4	33,4	45,0	64,9
W5_A	Ref.punt op 50 m zuidwestelijk	1,5	50,0	37,5	37,5	50,0	70,1
W5_B	Ref.punt op 50 m zuidwestelijk	4,5	52,7	40,2	40,2	52,7	70,6
W6_A	Ref.punt op 50 m zuidoostelijk	1,5	35,4	27,2	27,2	37,2	57,7
W6_B	Ref.punt op 50 m zuidoostelijk	4,5	37,3	29,1	29,1	39,1	58,7

Alle getoonde dB-waarden zijn A-gewogen

Model: Langtijdgemiddelde geluidniveaus - Wet milieubeheer aanvraag februari 2008 - Zandstraat 99, Someren
Bijdrage van hoofdgroep op ontvangerpunt W1_A - Kerkendijk 47
Rekenmethode Industrielawaai - IL; Periode: Alle perioden

Id	Omschrijving	Hoogte	Dag	Avond	Nacht	Etmaal	Li	Cm
V1	Vrachtwagenbeweging diversen	1,2	36,9	--	--	36,9	67,7	3,0
Mest1	Mest laden uit stallen	1,2	36,7	--	--	36,7	53,4	3,8
Mest2	Mest laden uit stallen	1,5	36,5	--	--	36,5	53,4	3,9
Mest3	Mest laden uit stallen	1,5	35,1	--	--	35,1	52,1	4,0
Mest4	Mest laden uit stallen	1,2	33,8	--	--	33,8	51,0	4,2
Mest5	Mest laden uit stallen	1,2	32,6	--	--	32,6	50,0	4,3
Mest6	Mest laden uit stallen	1,2	31,7	--	--	31,7	49,1	4,4
V1	Ventilator v1	4,0	27,7	21,5	21,5	31,5	30,2	2,5
V3	Ventilator v1	4,0	27,5	21,3	21,3	31,3	30,0	2,6
V2	Ventilator v1	4,0	27,3	21,1	21,1	31,1	29,9	2,6
Mest7	Mest laden uit stallen	1,2	30,7	--	--	30,7	48,2	4,4
V5	Ventilator v1	4,0	25,5	19,3	19,3	29,3	28,4	2,9
V7	Ventilator v1	4,0	25,3	19,1	19,1	29,1	28,3	3,0
V6	Ventilator v1	4,0	25,2	19,0	19,0	29,0	28,2	3,0
Laden	Pluimvee laden	1,2	29,0	--	--	29,0	39,1	4,1
V8	Ventilator v1	4,0	25,1	18,9	18,9	28,9	28,1	3,0
V4	Ventilator v1	4,0	24,8	18,6	18,6	28,6	27,5	2,7
V53	Ventilator v1	4,0	24,6	18,4	18,4	28,4	27,3	2,7
V54	Ventilator v1	4,0	24,1	17,9	17,9	27,9	26,9	2,8
V13	Ventilator v1	4,0	23,8	17,6	17,6	27,6	27,0	3,2
V15	Ventilator v1	4,0	23,6	17,4	17,4	27,4	26,9	3,2
V14	Ventilator v1	4,0	23,6	17,4	17,4	27,4	26,8	3,3
V16	Ventilator v1	4,0	23,4	17,2	17,2	27,2	26,7	3,3
V9	Ventilator v1	4,0	22,8	16,6	16,6	26,6	25,9	3,1
V21	Ventilator v1	4,0	22,4	16,2	16,2	26,2	25,9	3,4
V23	Ventilator v1	4,0	22,3	16,1	16,1	26,1	25,8	3,5
V10	Ventilator v1	4,0	22,3	16,1	16,1	26,1	25,4	3,1
V22	Ventilator v1	4,0	22,3	16,1	16,1	26,1	25,7	3,5
V25	Ventilator v1	4,0	22,1	15,9	15,9	25,9	25,6	3,5
V11	Ventilator v1	4,0	22,1	15,9	15,9	25,9	25,2	3,2
V24	Ventilator v1	4,0	22,1	15,9	15,9	25,9	25,6	3,5
V12	Ventilator v1	4,0	21,6	15,4	15,4	25,4	24,8	3,2
V17	Ventilator v1	4,0	21,4	15,2	15,2	25,2	24,7	3,3
V29	Ventilator v1	4,0	21,3	15,1	15,1	25,1	24,9	3,6
V31	Ventilator v1	4,0	21,3	15,1	15,1	25,1	24,9	3,6
V30	Ventilator v1	4,0	21,2	15,0	15,0	25,0	24,8	3,6
V32	Ventilator v1	4,0	21,1	14,9	14,9	24,9	24,8	3,7
V33	Ventilator v1	4,0	21,1	14,9	14,9	24,9	24,7	3,7
V18	Ventilator v1	4,0	21,0	14,8	14,8	24,8	24,4	3,4
V34	Ventilator v1	4,0	21,0	14,8	14,8	24,8	24,7	3,7
V19	Ventilator v1	4,0	20,8	14,6	14,6	24,6	24,2	3,4
V20	Ventilator v1	4,0	20,5	14,3	14,3	24,3	23,9	3,4
V39	Ventilator v1	4,0	20,3	14,1	14,1	24,1	24,1	3,8
V37	Ventilator v1	4,0	20,3	14,1	14,1	24,1	24,0	3,8
V38	Ventilator v1	4,0	20,2	14,0	14,0	24,0	24,0	3,8
V40	Ventilator v1	4,0	20,2	14,0	14,0	24,0	24,0	3,8
V41	Ventilator v1	4,0	20,2	14,0	14,0	24,0	24,0	3,8
V43	Ventilator v1	4,0	20,2	14,0	14,0	24,0	24,0	3,8
V42	Ventilator v1	4,0	20,1	13,9	13,9	23,9	23,9	3,8
V2	Vrachtwagenbeweging voer	1,2	23,8	--	--	23,8	63,7	2,9
V26	Ventilator v1	4,0	20,0	13,8	13,8	23,8	23,5	3,6
V27	Ventilator v1	4,0	19,8	13,6	13,6	23,6	23,4	3,6
Silo's	Silo's vullen	1,2	23,5	--	--	23,5	41,1	3,8
V28	Ventilator v1	4,0	19,5	13,3	13,3	23,3	23,1	3,6
V48	Ventilator v1	4,0	19,5	13,3	13,3	23,3	23,3	3,9
V46	Ventilator v1	4,0	19,4	13,2	13,2	23,2	23,3	3,9
V47	Ventilator v1	4,0	19,4	13,2	13,2	23,2	23,3	3,9
V45	Ventilator v1	4,0	19,3	13,1	13,1	23,1	23,2	3,9
V49	Ventilator v1	4,0	19,3	13,1	13,1	23,1	23,2	3,9
V50	Ventilator v1	4,0	19,3	13,1	13,1	23,1	23,2	3,9
V51	Ventilator v1	4,0	19,2	13,0	13,0	23,0	23,1	3,9
V35	Ventilator v1	4,0	19,0	12,8	12,8	22,8	22,7	3,7
V36	Ventilator v1	4,0	18,8	12,6	12,6	22,6	22,5	3,7

Alle getoonde dB-waarden zijn A-gewogen

Model: Langtijdgemiddelde geluidniveaus - Wet milieubeheer aanvraag februari 2008 - Zandstraat 99, Someren
Bijdrage van hoofdgroep op ontvangerpunt W1_A - Kerkendijk 47
Rekenmethode Industrielawaai - IL; Periode: Alle perioden

Id	Omschrijving	Hoogte	Dag	Avond	Nacht	Etmaal	Li	Cm
V44	Ventilator v1	4,0	18,0	11,8	11,8	21,8	21,8	3,8
V52	Ventilator v1	4,0	17,1	10,9	10,9	20,9	21,0	3,9
Kadaver	Kadaverkoeling	1,5	8,6	8,6	8,6	18,6	12,5	3,9
AFval	Afvalcontainer legen	1,2	12,0	--	--	12,0	44,3	3,9
P1	Personenautobewegingen	0,7	8,5	--	--	8,5	40,0	4,0
Totalen			45,4	33,6	33,6	45,4	69,6	

Alle getoonde dB-waarden zijn A-gewogen

Model: Langtijdgemiddelde geluidniveaus - Wet milieubeheer aanvraag februari 2008 - Zandstraat 99, Someren
Bijdrage van hoofdgroep op ontvangerpunt W1_B - Kerkendijk 47
Rekenmethode Industrielawaai - IL; Periode: Alle perioden

Id	Omschrijving	Hoogte	Dag	Avond	Nacht	Etmaal	Li	Cm
V1	Vrachtwagenbeweging diversen	1,2	38,1	--	--	38,1	66,8	0,9
Mest2	Mest laden uit stallen	1,5	36,9	--	--	36,9	52,6	2,7
Mest1	Mest laden uit stallen	1,2	36,4	--	--	36,4	51,7	2,4
Mest3	Mest laden uit stallen	1,5	35,0	--	--	35,0	51,1	3,0
Mest4	Mest laden uit stallen	1,2	33,3	--	--	33,3	49,7	3,4
Mest5	Mest laden uit stallen	1,2	32,2	--	--	32,2	48,8	3,6
V1	Ventilator v1	4,0	28,3	22,1	22,1	32,1	29,4	1,1
V3	Ventilator v1	4,0	28,1	21,9	21,9	31,9	29,3	1,3
V2	Ventilator v1	4,0	28,0	21,8	21,8	31,8	29,2	1,2
Mest6	Mest laden uit stallen	1,2	31,2	--	--	31,2	48,0	3,7
V4	Ventilator v1	4,0	27,4	21,2	21,2	31,2	28,8	1,4
V53	Ventilator v1	4,0	27,1	20,9	20,9	30,9	28,5	1,4
V54	Ventilator v1	4,0	26,5	20,3	20,3	30,3	28,1	1,6
Mest7	Mest laden uit stallen	1,2	30,3	--	--	30,3	47,1	3,8
V5	Ventilator v1	4,0	25,8	19,6	19,6	29,6	27,6	1,8
V7	Ventilator v1	4,0	25,8	19,6	19,6	29,6	27,7	1,9
V6	Ventilator v1	4,0	25,7	19,5	19,5	29,5	27,5	1,9
V8	Ventilator v1	4,0	25,5	19,3	19,3	29,3	27,4	2,0
V9	Ventilator v1	4,0	25,2	19,0	19,0	29,0	27,2	2,0
Laden	Pluimvee laden	1,2	28,6	--	--	28,6	37,8	3,2
V10	Ventilator v1	4,0	24,6	18,4	18,4	28,4	26,7	2,1
V11	Ventilator v1	4,0	24,4	18,2	18,2	28,2	26,5	2,1
V15	Ventilator v1	4,0	24,0	17,8	17,8	27,8	26,3	2,3
V13	Ventilator v1	4,0	23,9	17,7	17,7	27,7	26,1	2,2
V12	Ventilator v1	4,0	23,9	17,7	17,7	27,7	26,1	2,3
V14	Ventilator v1	4,0	23,8	17,6	17,6	27,6	26,1	2,3
V16	Ventilator v1	4,0	23,7	17,5	17,5	27,5	26,1	2,4
V17	Ventilator v1	4,0	23,7	17,5	17,5	27,5	26,1	2,4
V18	Ventilator v1	4,0	23,2	17,0	17,0	27,0	25,7	2,5
V19	Ventilator v1	4,0	23,0	16,8	16,8	26,8	25,5	2,5
V20	Ventilator v1	4,0	22,6	16,4	16,4	26,4	25,1	2,6
Silo's	Silo's vullen	1,2	26,3	--	--	26,3	42,6	2,5
V23	Ventilator v1	4,0	22,3	16,1	16,1	26,1	25,0	2,6
V22	Ventilator v1	4,0	22,2	16,0	16,0	26,0	24,8	2,6
V21	Ventilator v1	4,0	22,1	15,9	15,9	25,9	24,7	2,6
V24	Ventilator v1	4,0	22,1	15,9	15,9	25,9	24,8	2,7
V25	Ventilator v1	4,0	22,1	15,9	15,9	25,9	24,8	2,7
V26	Ventilator v1	4,0	21,8	15,6	15,6	25,6	24,6	2,8
V2	Vrachtwagenbeweging voer	1,2	25,5	--	--	25,5	63,4	0,9
V27	Ventilator v1	4,0	21,7	15,5	15,5	25,5	24,5	2,8
V28	Ventilator v1	4,0	21,3	15,1	15,1	25,1	24,2	2,8
V31	Ventilator v1	4,0	20,9	14,7	14,7	24,7	23,8	2,9
V30	Ventilator v1	4,0	20,8	14,6	14,6	24,6	23,7	2,9
V29	Ventilator v1	4,0	20,8	14,6	14,6	24,6	23,6	2,9
V32	Ventilator v1	4,0	20,7	14,5	14,5	24,5	23,7	2,9
V33	Ventilator v1	4,0	20,7	14,5	14,5	24,5	23,7	3,0
V34	Ventilator v1	4,0	20,5	14,3	14,3	24,3	23,5	3,0
V35	Ventilator v1	4,0	20,5	14,3	14,3	24,3	23,5	3,0
V36	Ventilator v1	4,0	20,2	14,0	14,0	24,0	23,3	3,1
V39	Ventilator v1	4,0	19,7	13,5	13,5	23,5	22,8	3,1
V41	Ventilator v1	4,0	19,6	13,4	13,4	23,4	22,7	3,1
V38	Ventilator v1	4,0	19,6	13,4	13,4	23,4	22,7	3,1
V40	Ventilator v1	4,0	19,6	13,4	13,4	23,4	22,7	3,1
V37	Ventilator v1	4,0	19,6	13,4	13,4	23,4	22,6	3,1
V42	Ventilator v1	4,0	19,4	13,2	13,2	23,2	22,6	3,2
V43	Ventilator v1	4,0	19,4	13,2	13,2	23,2	22,6	3,2
V44	Ventilator v1	4,0	19,2	13,0	13,0	23,0	22,4	3,2
V48	Ventilator v1	4,0	18,6	12,4	12,4	22,4	21,8	3,3
V46	Ventilator v1	4,0	18,5	12,3	12,3	22,3	21,8	3,3
V47	Ventilator v1	4,0	18,5	12,3	12,3	22,3	21,7	3,3
V50	Ventilator v1	4,0	18,5	12,3	12,3	22,3	21,8	3,3
V49	Ventilator v1	4,0	18,4	12,2	12,2	22,2	21,7	3,3
V45	Ventilator v1	4,0	18,4	12,2	12,2	22,2	21,6	3,3

Alle getoonde dB-waarden zijn A-gewogen

Akoestisch onderzoek industrielawaai
Zandstraat 99-101, Someren

M&A Milieuadviesbureau BV
Februari 2008

Model: Langtijdgemiddelde geluidniveaus - Wet milieubeheer aanvraag februari 2008 - Zandstraat 99, Someren
Bijdrage van hoofdgroep op ontvangerpunt W1_B - Kerkendijk 47
Rekenmethode Industrielawaai - IL; Periode: Alle perioden

Id	Omschrijving	Hoogte	Dag	Avond	Nacht	Etmaal	Li	Cm
V52	Ventilator v1	4,0	18,3	12,1	12,1	22,1	21,6	3,3
V51	Ventilator v1	4,0	18,3	12,1	12,1	22,1	21,6	3,3
KaGaver	Kadaverkoeling	1,5	9,8	9,8	9,8	19,8	12,6	2,8
Afval	Afvalcontainer legen	1,2	14,0	--	--	14,0	45,1	2,6
Pl	Personenautobewegingen	0,7	10,2	--	--	10,2	40,4	2,8
Totalen			45,8	34,4	34,4	45,8	68,9	

Alle getoonde dB-waarden zijn A-gewogen

Model: Langtijdgemiddelde geluidniveaus - Wet milieubeheer aanvraag februari 2008 - Zandstraat 99, Someren
Bijdrage van hoofdgroep op ontvangerpunt W2_A - Zandstraat 97a
Rekenmethode Industrielawaai - IL; Periode: Alle perioden

I4	Omschrijving	Hoogte	Dag	Avond	Nacht	Etmaal	Li	Cm
V54	Ventilator v1	4,0	33,1	26,9	26,9	36,9	33,9	0,8
V53	Ventilator v1	4,0	32,8	26,6	26,6	36,6	33,7	1,0
V4	Ventilator v1	4,0	31,7	25,5	25,5	35,5	33,0	1,3
V3	Ventilator v1	4,0	31,2	25,0	25,0	35,0	32,7	1,4
V2	Vrachtwagenbeweging voer	1,2	34,2	--	--	34,2	71,4	0,3
V2	Ventilator v1	4,0	30,1	23,9	23,9	33,9	31,8	1,8
Silo's	Silo's vullen	1,2	33,4	--	--	33,4	49,7	2,5
V1	Ventilator v1	4,0	29,4	23,2	23,2	33,2	31,3	2,0
V12	Ventilator v1	4,0	28,9	22,7	22,7	32,7	30,5	1,6
V9	Ventilator v1	4,0	28,1	21,9	21,9	31,9	29,9	1,8
V7	Ventilator v1	4,0	27,8	21,6	21,6	31,6	29,9	2,1
P1	Personenautobewegingen	0,7	31,5	--	--	31,5	59,1	0,1
V8	Ventilator v1	4,0	27,4	21,2	21,2	31,2	29,4	2,0
V11	Ventilator v1	4,0	27,4	21,2	21,2	31,2	28,9	1,6
V6	Ventilator v1	4,0	27,1	20,9	20,9	30,9	29,4	2,3
V5	Ventilator v1	4,0	27,0	20,8	20,8	30,8	29,3	2,4
V10	Ventilator v1	4,0	26,5	20,3	20,3	30,3	28,3	1,8
V1	Vrachtwagenbeweging diversen	1,2	30,2	--	--	30,2	61,5	3,4
Kadaver	Kadaverkoeling	1,5	20,2	20,2	20,2	30,2	22,4	2,1
V19	Ventilator v1	4,0	26,1	19,9	19,9	29,9	28,4	2,3
V20	Ventilator v1	4,0	23,2	17,0	17,0	27,0	25,6	2,4
V13	Ventilator v1	4,0	22,5	16,3	16,3	26,3	25,3	2,7
V26	Ventilator v1	4,0	22,3	16,1	16,1	26,1	25,2	2,9
V27	Ventilator v1	4,0	22,3	16,1	16,1	26,1	25,1	2,8
V15	Ventilator v1	4,0	21,9	15,7	15,7	25,7	24,5	2,6
V14	Ventilator v1	4,0	21,7	15,5	15,5	25,5	24,4	2,7
V17	Ventilator v1	4,0	21,6	15,4	15,4	25,4	24,1	2,4
V18	Ventilator v1	4,0	21,6	15,4	15,4	25,4	24,1	2,4
V34	Ventilator v1	4,0	21,5	15,3	15,3	25,3	24,7	3,2
V16	Ventilator v1	4,0	21,3	15,1	15,1	25,1	23,9	2,5
V41	Ventilator v1	4,0	20,4	14,2	14,2	24,2	23,8	3,4
V42	Ventilator v1	4,0	19,3	13,1	13,1	23,1	22,7	3,4
V33	Ventilator v1	4,0	19,3	13,1	13,1	23,1	22,4	3,2
V35	Ventilator v1	4,0	19,2	13,0	13,0	23,0	22,4	3,2
V49	Ventilator v1	4,0	19,2	13,0	13,0	23,0	22,8	3,6
V25	Ventilator v1	4,0	18,9	12,7	12,7	22,7	21,8	2,9
V28	Ventilator v1	4,0	18,8	12,6	12,6	22,6	21,7	2,9
V21	Ventilator v1	4,0	18,8	12,6	12,6	22,6	21,9	3,1
V48	Ventilator v1	4,0	18,6	12,4	12,4	22,4	22,2	3,6
V23	Ventilator v1	4,0	18,6	12,4	12,4	22,4	21,5	3,0
V22	Ventilator v1	4,0	18,5	12,3	12,3	22,3	21,5	3,1
V24	Ventilator v1	4,0	18,3	12,1	12,1	22,1	21,3	3,0
AFval	Afvalcontainer legen	1,2	21,8	--	--	21,8	52,5	2,3
V32	Ventilator v1	4,0	16,9	10,7	10,7	20,7	20,2	3,2
V40	Ventilator v1	4,0	16,9	10,7	10,7	20,7	20,3	3,4
V43	Ventilator v1	4,0	16,9	10,7	10,7	20,7	20,2	3,4
V50	Ventilator v1	4,0	16,8	10,6	10,6	20,6	20,3	3,6
V31	Ventilator v1	4,0	16,7	10,4	10,4	20,5	19,9	3,2
V29	Ventilator v1	4,0	16,5	10,3	10,3	20,3	19,8	3,3
Mest1	Mest laden uit stallen	1,2	20,3	--	--	20,3	36,9	3,6
V36	Ventilator v1	4,0	16,4	10,2	10,2	20,2	19,6	3,2
V30	Ventilator v1	4,0	16,4	10,2	10,2	20,2	19,6	3,3
V39	Ventilator v1	4,0	15,4	9,2	9,2	19,2	18,8	3,4
V47	Ventilator v1	4,0	15,4	9,2	9,2	19,2	19,0	3,6
V37	Ventilator v1	4,0	15,1	8,9	8,9	18,9	18,6	3,5
V38	Ventilator v1	4,0	14,9	8,7	8,7	18,7	18,4	3,5
V44	Ventilator v1	4,0	14,4	8,2	8,2	18,2	17,8	3,4
V51	Ventilator v1	4,0	14,4	8,2	8,2	18,2	18,0	3,6
V46	Ventilator v1	4,0	14,2	8,0	8,0	18,0	17,8	3,6
V45	Ventilator v1	4,0	13,9	7,7	7,7	17,7	17,5	3,6
Mest2	Mest laden uit stallen	1,5	17,3	--	--	17,3	34,0	3,6
V52	Ventilator v1	4,0	12,8	6,6	6,6	16,6	16,3	3,6
Mest3	Mest laden uit stallen	1,5	15,7	--	--	15,7	32,5	3,8

Alle getoonde dB-waarden zijn A-gewogen

Model: Langtijdgemiddelde geluidniveaus - Wet milieubeheer aanvraag februari 2008 - Zandstraat 99, Someren
Bijdrage van hoofdgroep op ontvangerpunt W2_A - Zandstraat 97a
Rekenmethode Industrielawaai - IL; Periode: Alle perioden

Id	Omschrijving	Hoogte	Dag	Avond	Nacht	Etmaal	Li	Cm
Mest4	Mest laden uit stallen	1,2	13,9	--	--	13,9	31,0	4,1
Mest5	Mest laden uit stallen	1,2	12,7	--	--	12,7	29,9	4,2
Mest6	Mest laden uit stallen	1,2	11,7	--	--	11,7	28,9	4,3
Mest7	Mest laden uit stallen	1,2	10,3	--	--	10,3	27,6	4,3
Laden	Pluimvee laden	1,2	10,0	--	--	10,0	20,0	4,0
Totalen			43,9	36,2	36,2	46,2	72,2	

Alle getoonde dB-waarden zijn A-gewogen

Model: Langtijdgemiddelde geluidniveaus - Wet milieubeheer aanvraag februari 2008 - Zandstraat 99, Someren
Bijdrage van hoofdgroep op ontvangerpunt W2_B - Zandstraat 97a
Rekenmethode Industrielawaai - IL; Periode: Alle perioden

Id	Omschrijving	Hoogte	Dag	Avond	Nacht	Etmaal	Li	Cm
V54	Ventilator vl	4,0	34,5	28,3	28,3	38,3	34,5	0,0
V53	Ventilator vl	4,0	34,3	28,1	28,1	38,1	34,3	0,0
V4	Ventilator vl	4,0	33,5	27,3	27,3	37,3	33,5	0,0
Silo's	Silo's vullen	1,2	37,1	--	--	37,1	50,9	0,0
V3	Ventilator vl	4,0	33,2	27,0	27,0	37,0	33,2	0,0
V11	Ventilator vl	4,0	32,3	26,1	26,1	36,1	32,3	0,0
V2	Ventilator vl	4,0	32,3	26,1	26,1	36,1	32,3	0,0
V10	Ventilator vl	4,0	31,9	25,7	25,7	35,7	31,9	0,0
V12	Ventilator vl	4,0	31,9	25,7	25,7	35,7	31,9	0,0
V9	Ventilator vl	4,0	31,8	25,6	25,6	35,6	31,9	0,1
V1	Ventilator vl	4,0	31,5	25,3	25,3	35,3	31,8	0,3
V8	Ventilator vl	4,0	30,9	24,7	24,7	34,7	31,3	0,4
V2	Vrachtwagenbeweging voer	1,2	34,4	--	--	34,4	71,5	0,1
V7	Ventilator vl	4,0	30,6	24,4	24,4	34,4	31,1	0,5
V6	Ventilator vl	4,0	29,7	23,5	23,5	33,5	30,5	0,8
V5	Ventilator vl	4,0	29,3	23,1	23,1	33,1	30,2	1,0
Kadaver	Kadaverkoeling	1,5	22,9	22,9	22,9	32,9	22,9	0,0
V19	Ventilator vl	4,0	29,1	22,9	22,9	32,9	29,9	0,9
V17	Ventilator vl	4,0	28,8	22,6	22,6	32,6	29,8	1,0
V18	Ventilator vl	4,0	28,7	22,5	22,5	32,5	29,7	1,0
V20	Ventilator vl	4,0	28,6	22,4	22,4	32,4	29,6	0,9
V1	Vrachtwagenbeweging diversen	1,2	32,1	--	--	32,1	61,5	1,7
V16	Ventilator vl	4,0	28,3	22,1	22,1	32,1	29,5	1,2
V15	Ventilator vl	4,0	28,1	21,9	21,9	31,9	29,4	1,3
P1	Personenautobewegingen	0,7	31,6	--	--	31,6	59,1	0,0
V14	Ventilator vl	4,0	27,5	21,3	21,3	31,3	29,0	1,5
V13	Ventilator vl	4,0	27,3	21,1	21,1	31,1	28,9	1,5
V27	Ventilator vl	4,0	26,3	20,1	20,1	30,1	28,0	1,7
V25	Ventilator vl	4,0	26,3	20,1	20,1	30,1	28,0	1,7
V26	Ventilator vl	4,0	26,2	20,0	20,0	30,0	27,9	1,7
V24	Ventilator vl	4,0	26,0	19,8	19,8	29,8	27,9	1,8
V23	Ventilator vl	4,0	26,0	19,8	19,8	29,8	27,9	1,9
V28	Ventilator vl	4,0	25,9	19,7	19,7	29,7	27,6	1,7
V32	Ventilator vl	4,0	25,6	19,4	19,4	29,4	27,6	2,0
V21	Ventilator vl	4,0	25,5	19,3	19,3	29,3	27,5	2,0
V33	Ventilator vl	4,0	24,5	18,3	18,3	28,3	26,7	2,2
V45	Ventilator vl	4,0	24,3	18,1	18,1	28,1	26,5	2,2
V34	Ventilator vl	4,0	24,3	18,1	18,1	28,1	26,5	2,2
V31	Ventilator vl	4,0	24,3	18,1	18,1	28,1	26,6	2,3
V32	Ventilator vl	4,0	24,3	18,1	18,1	28,1	26,6	2,3
V30	Ventilator vl	4,0	23,9	17,7	17,7	27,7	26,3	2,4
V36	Ventilator vl	4,0	23,9	17,7	17,7	27,7	26,1	2,2
V29	Ventilator vl	4,0	23,9	17,7	17,7	27,7	26,3	2,4
Afval	Afvalcontainer legen	1,2	26,9	--	--	26,9	55,3	0,0
V41	Ventilator vl	4,0	23,0	16,8	16,8	26,8	25,5	2,5
V42	Ventilator vl	4,0	22,8	16,6	16,6	26,6	25,4	2,5
V43	Ventilator vl	4,0	22,8	16,6	16,6	26,6	25,3	2,5
V39	Ventilator vl	4,0	22,8	16,6	16,6	26,6	25,4	2,6
V40	Ventilator vl	4,0	22,8	16,6	16,6	26,6	25,3	2,6
V38	Ventilator vl	4,0	22,5	16,3	16,3	26,3	25,2	2,6
V37	Ventilator vl	4,0	22,5	16,3	16,3	26,3	25,1	2,6
V44	Ventilator vl	4,0	22,3	16,1	16,1	26,1	24,8	2,5
V50	Ventilator vl	4,0	21,5	15,3	15,3	25,3	24,3	2,8
V48	Ventilator vl	4,0	21,5	15,3	15,3	25,3	24,3	2,8
V49	Ventilator vl	4,0	21,4	15,2	15,2	25,2	24,2	2,8
V46	Ventilator vl	4,0	21,3	15,1	15,1	25,1	24,2	2,9
V51	Ventilator vl	4,0	21,3	15,1	15,1	25,1	24,1	2,8
V47	Ventilator vl	4,0	21,3	15,1	15,1	25,1	24,2	2,9
V45	Ventilator vl	4,0	21,1	14,9	14,9	24,9	24,0	2,9
V52	Ventilator vl	4,0	20,8	14,6	14,6	24,6	23,6	2,8
Mest1	Mest laden uit stallen	1,2	22,2	--	--	22,2	37,3	2,0
Mest2	Mest laden uit stallen	1,5	19,3	--	--	19,3	34,6	2,3
Mest3	Mest laden uit stallen	1,5	17,0	--	--	17,0	32,7	2,6

Alle getoonde dB-waarden zijn A-gewogen

Akoestisch onderzoek industrielawaai
Zandstraat 99-101, Someren

M&A Milieuadviesbureau BV
Februari 2008

Model: Langtijdgemiddelde geluidniveaus - Wet milieubeheer aanvraag februari 2008 - Zandstraat 99, Someren
Bijdrage van hoofdgroep op ontvangerpunt W2_B - Zandstraat 97a
Rekenmethode Industrielawaai - IL; Periode: Alle perioden

Id	Omschrijving	Hoogte	Dag	Avond	Nacht	Etmaal	Li	Cm
Mest4	Mest laden uit stallen	1,2	14,6	--	--	14,6	30,7	3,1
Mest5	Mest laden uit stallen	1,2	13,6	--	--	13,6	29,9	3,3
Mest6	Mest laden uit stallen	1,2	12,8	--	--	12,8	29,3	3,4
Mest7	Mest laden uit stallen	1,2	11,3	--	--	11,3	27,9	3,6
Laden	Pluimvee laden	1,2	11,1	--	--	11,1	19,9	2,8
Totalen			46,9	39,5	39,5	49,5	72,3	

Alle getoonde dB-waarden zijn A-gewogen

Model: Langtijdgemiddelde geluidniveaus - Wet milieubeheer aanvraag februari 2008 - Zandstraat 99, Someren
Bijdrage van hoofdgroep op ontvangerpunt W3 A - Kerkendijk 68
Rekenmethode Industrielawaai - IL; Periode: Alle perioden

Id	Omschrijving	Hoogte	Dag	Avond	Nacht	Etmaal	Li	Cm
V1	Vrachtwagenbeweging diversen	1,2	24,2	--	--	24,2	56,2	4,2
Mest1	Mest laden uit stallen	1,2	22,9	--	--	22,9	40,2	4,3
V3	Ventilator vl	4,0	18,4	12,2	12,2	22,2	22,1	3,6
V52	Ventilator vl	4,0	18,4	12,2	12,2	22,2	22,0	3,6
V54	Ventilator vl	4,0	18,4	12,2	12,2	22,2	22,0	3,6
V4	Ventilator vl	4,0	18,3	12,1	12,1	22,1	21,9	3,7
V2	Ventilator vl	4,0	18,3	12,1	12,1	22,1	21,9	3,7
V1	Ventilator vl	4,0	18,2	12,0	12,0	22,0	21,8	3,7
V9	Ventilator vl	4,0	17,4	11,2	11,2	21,2	21,2	3,8
V11	Ventilator vl	4,0	17,4	11,2	11,2	21,2	21,2	3,8
V10	Ventilator vl	4,0	17,3	11,1	11,1	21,1	21,1	3,8
V7	Ventilator vl	4,0	17,3	11,1	11,1	21,1	21,1	3,8
V12	Ventilator vl	4,0	17,3	11,1	11,1	21,1	21,1	3,8
V6	Ventilator vl	4,0	17,2	11,0	11,0	21,0	21,0	3,8
V8	Ventilator vl	4,0	17,2	11,0	11,0	21,0	21,0	3,8
V5	Ventilator vl	4,0	17,1	10,9	10,9	20,9	20,9	3,8
V17	Ventilator vl	4,0	16,5	10,3	10,3	20,3	20,4	3,9
V19	Ventilator vl	4,0	16,5	10,3	10,3	20,3	20,4	3,9
V15	Ventilator vl	4,0	16,4	10,2	10,2	20,2	20,3	3,9
V18	Ventilator vl	4,0	16,4	10,2	10,2	20,2	20,3	3,9
V20	Ventilator vl	4,0	16,4	10,2	10,2	20,2	20,3	3,9
V14	Ventilator vl	4,0	16,4	10,2	10,2	20,2	20,3	3,9
V16	Ventilator vl	4,0	16,3	10,1	10,1	20,1	20,2	3,9
V13	Ventilator vl	4,0	16,3	10,1	10,1	20,1	20,1	3,9
V25	Ventilator vl	4,0	15,7	9,5	9,5	19,5	19,7	4,0
V27	Ventilator vl	4,0	15,7	9,4	9,4	19,5	19,6	4,0
V21	Ventilator vl	4,0	15,6	9,4	9,4	19,4	19,6	4,0
V26	Ventilator vl	4,0	15,6	9,4	9,4	19,4	19,6	4,0
V23	Ventilator vl	4,0	15,6	9,4	9,4	19,4	19,6	4,0
V28	Ventilator vl	4,0	15,6	9,4	9,4	19,4	19,6	4,0
V22	Ventilator vl	4,0	15,6	9,4	9,4	19,4	19,5	4,0
V24	Ventilator vl	4,0	15,5	9,3	9,3	19,3	19,5	4,0
V33	Ventilator vl	4,0	15,0	8,8	8,8	18,8	19,1	4,1
V29	Ventilator vl	4,0	15,0	8,8	8,8	18,8	19,0	4,1
V35	Ventilator vl	4,0	15,0	8,8	8,8	18,8	19,0	4,1
V34	Ventilator vl	4,0	14,9	8,7	8,7	18,7	19,0	4,1
V31	Ventilator vl	4,0	14,9	8,7	8,7	18,7	19,0	4,1
V36	Ventilator vl	4,0	14,9	8,7	8,7	18,7	19,0	4,1
V30	Ventilator vl	4,0	14,9	8,7	8,7	18,7	18,9	4,1
V32	Ventilator vl	4,0	14,8	8,6	8,6	18,6	18,9	4,1
Mest2	Mest laden uit stallen	1,5	18,5	--	--	18,5	35,9	4,3
V41	Ventilator vl	4,0	14,4	8,2	8,2	18,2	18,5	4,1
V37	Ventilator vl	4,0	14,4	8,2	8,2	18,2	18,5	4,1
V43	Ventilator vl	4,0	14,4	8,2	8,2	18,2	18,5	4,1
V42	Ventilator vl	4,0	14,3	8,1	8,1	18,1	18,5	4,1
V44	Ventilator vl	4,0	14,3	8,1	8,1	18,1	18,4	4,1
V39	Ventilator vl	4,0	14,3	8,1	8,1	18,1	18,4	4,1
V38	Ventilator vl	4,0	14,3	8,1	8,1	18,1	18,4	4,1
V40	Ventilator vl	4,0	14,2	8,0	8,0	18,0	18,3	4,1
V50	Ventilator vl	4,0	13,8	7,6	7,6	17,6	18,0	4,2
V52	Ventilator vl	4,0	13,8	7,6	7,6	17,6	17,9	4,2
V49	Ventilator vl	4,0	13,7	7,5	7,5	17,5	17,9	4,2
V46	Ventilator vl	4,0	13,7	7,5	7,5	17,5	17,9	4,2
V45	Ventilator vl	4,0	13,7	7,5	7,5	17,5	17,9	4,2
V51	Ventilator vl	4,0	13,7	7,5	7,5	17,5	17,9	4,2
V48	Ventilator vl	4,0	13,7	7,5	7,5	17,5	17,9	4,2
V47	Ventilator vl	4,0	13,6	7,4	7,4	17,4	17,8	4,2
Mest3	Mest laden uit stallen	1,5	16,2	--	--	16,2	33,6	4,4
Silo's	Silo's vullen	1,2	16,1	--	--	16,1	34,2	4,3
V2	Vrachtwagenbeweging voer	1,2	13,6	--	--	13,6	54,7	4,2
Mest4	Mest laden uit stallen	1,2	11,5	--	--	11,5	29,1	4,5
Mest5	Mest laden uit stallen	1,2	11,3	--	--	11,3	28,9	4,5
Kadaver	Kadaverkoeling	1,5	1,1	1,1	1,1	11,1	5,3	4,3

Alle getoonde dB-waarden zijn A-gewogen

Model: Langtijdgemiddelde geluidniveaus - Wet milieubeheer aanvraag februari 2008 - Zandstraat 99, Someren
Bijdrage van hoofdgroep op ontvangerpunt W3_A - Kerkendijk 68
Rekenmethode Industrielawaai - IL; Periode: Alle perioden

Id	Omschrijving	Hoogte	Dag	Avond	Nacht	Etmaal	Li	Cm
Mest6	Mest laden uit stallen	1,2	10,8	--	--	10,8	28,4	4,6
Laden	Pluimvee laden	1,2	9,9	--	--	9,9	20,4	4,5
Mest7	Mest laden uit stallen	1,2	8,8	--	--	8,8	26,4	4,6
P1	Personenautobewegingen	0,7	4,1	--	--	4,1	35,8	4,2
Afval	Afvalcontainer legen	1,2	-0,4	--	--	-0,4	32,4	4,3
Totalen			34,5	27,1	27,1	37,1	58,8	

Alle getoonde dB-waarden zijn A-gewogen

Model: Langtijdgemiddelde geluidniveaus - Wet milieubeheer aanvraag februari 2008 - Zandstraat 99, Someren
Bijdrage van hoofdgroep op ontvangerpunt W3_B - Kerkendijk 68
Rekenmethode Industrielawaai - IL; Periode: Alle perioden

Id	Omschrijving	Hoogte	Dag	Avond	Nacht	Etmaal	Li	Cm
V1	Vrachtwagenbeweging diversen	1,2	25,5	--	--	25,5	56,7	3,4
Mest1	Mest laden uit stallen	1,2	24,3	--	--	24,3	40,9	3,6
V54	Ventilator vl	4,0	20,1	13,9	13,9	23,9	23,0	2,9
V53	Ventilator vl	4,0	20,1	13,9	13,9	23,9	23,0	2,9
V3	Ventilator vl	4,0	20,1	13,9	13,9	23,9	22,9	2,9
V4	Ventilator vl	4,0	19,9	13,7	13,7	23,7	22,8	2,9
V2	Ventilator vl	4,0	19,9	13,7	13,7	23,7	22,8	2,9
V1	Ventilator vl	4,0	19,8	13,6	13,6	23,6	22,7	2,9
V9	Ventilator vl	4,0	19,0	12,8	12,8	22,8	22,1	3,1
V11	Ventilator vl	4,0	19,0	12,8	12,8	22,8	22,1	3,1
V10	Ventilator vl	4,0	18,9	12,7	12,7	22,7	22,0	3,1
V12	Ventilator vl	4,0	18,9	12,7	12,7	22,7	22,0	3,1
V7	Ventilator vl	4,0	18,9	12,7	12,7	22,7	22,0	3,1
V8	Ventilator vl	4,0	18,8	12,6	12,6	22,6	21,9	3,1
V6	Ventilator vl	4,0	18,8	12,6	12,6	22,6	21,9	3,1
V5	Ventilator vl	4,0	18,7	12,5	12,5	22,5	21,8	3,1
V17	Ventilator vl	4,0	18,0	11,8	11,8	21,8	21,3	3,3
V19	Ventilator vl	4,0	18,0	11,8	11,8	21,8	21,3	3,3
V18	Ventilator vl	4,0	18,0	11,8	11,8	21,8	21,3	3,3
V20	Ventilator vl	4,0	17,9	11,7	11,7	21,7	21,2	3,3
V15	Ventilator vl	4,0	17,9	11,7	11,7	21,7	21,2	3,3
V16	Ventilator vl	4,0	17,8	11,6	11,6	21,6	21,1	3,3
V14	Ventilator vl	4,0	17,8	11,6	11,6	21,6	21,1	3,3
V13	Ventilator vl	4,0	17,7	11,5	11,5	21,5	21,0	3,3
V25	Ventilator vl	4,0	17,2	11,0	11,0	21,0	20,6	3,4
V27	Ventilator vl	4,0	17,2	11,0	11,0	21,0	20,6	3,4
V26	Ventilator vl	4,0	17,1	10,9	10,9	20,9	20,6	3,5
V28	Ventilator vl	4,0	17,1	10,9	10,9	20,9	20,6	3,5
V21	Ventilator vl	4,0	17,1	10,9	10,9	20,9	20,5	3,4
V23	Ventilator vl	4,0	17,1	10,9	10,9	20,9	20,5	3,4
V22	Ventilator vl	4,0	17,0	10,8	10,8	20,8	20,5	3,5
V24	Ventilator vl	4,0	17,0	10,8	10,8	20,8	20,4	3,4
V33	Ventilator vl	4,0	16,5	10,3	10,3	20,3	20,1	3,6
V35	Ventilator vl	4,0	16,5	10,3	10,3	20,3	20,0	3,6
V34	Ventilator vl	4,0	16,4	10,2	10,2	20,2	20,0	3,6
V36	Ventilator vl	4,0	16,4	10,2	10,2	20,2	20,0	3,6
V29	Ventilator vl	4,0	16,4	10,2	10,2	20,2	20,0	3,6
V31	Ventilator vl	4,0	16,4	10,2	10,2	20,2	19,9	3,6
V30	Ventilator vl	4,0	16,3	10,1	10,1	20,1	19,9	3,6
V32	Ventilator vl	4,0	16,3	10,1	10,1	20,1	19,9	3,6
Mest2	Mest laden uit stallen	1,5	19,7	--	--	19,7	36,4	3,7
V41	Ventilator vl	4,0	15,9	9,7	9,7	19,7	19,5	3,7
V43	Ventilator vl	4,0	15,9	9,7	9,7	19,7	19,5	3,7
V42	Ventilator vl	4,0	15,8	9,6	9,6	19,6	19,5	3,7
V44	Ventilator vl	4,0	15,8	9,6	9,6	19,6	19,5	3,7
V47	Ventilator vl	4,0	15,8	9,6	9,6	19,6	19,4	3,7
V39	Ventilator vl	4,0	15,8	9,6	9,6	19,6	19,4	3,7
V38	Ventilator vl	4,0	15,7	9,5	9,5	19,5	19,4	3,7
V40	Ventilator vl	4,0	15,7	9,5	9,5	19,5	19,4	3,7
V50	Ventilator vl	4,0	15,3	9,1	9,1	19,1	19,0	3,7
V52	Ventilator vl	4,0	15,3	9,1	9,1	19,1	19,0	3,7
V49	Ventilator vl	4,0	15,2	9,0	9,0	19,0	19,0	3,7
V51	Ventilator vl	4,0	15,2	9,0	9,0	19,0	19,0	3,8
V46	Ventilator vl	4,0	15,2	9,0	9,0	19,0	18,9	3,7
V45	Ventilator vl	4,0	15,2	9,0	9,0	19,0	18,9	3,7
V48	Ventilator vl	4,0	15,2	9,0	9,0	19,0	18,9	3,7
V47	Ventilator vl	4,0	15,1	8,9	8,9	18,9	18,9	3,7
Mest3	Mest laden uit stallen	1,5	17,9	--	--	17,9	34,7	3,8
Silo's	Silo's vullen	1,2	17,3	--	--	17,3	34,6	3,5
V2	Vrachtwagenbeweging voer	1,2	14,8	--	--	14,8	55,1	3,3
Mest6	Mest laden uit stallen	1,2	13,7	--	--	13,7	30,8	4,1
Mest5	Mest laden uit stallen	1,2	13,6	--	--	13,6	30,7	4,0
Mest4	Mest laden uit stallen	1,2	13,3	--	--	13,3	30,3	4,0

Alle getoonde dB-waarden zijn A-gewogen

Model: Langtijdgemiddelde geluidniveaus - Wet milieubeheer aanvraag Februari 2008 - Zandstraat 99, Someren
Bijdrage van hoofdgroep op ontvangerpunt W3_B - Kerkendijk 68
Rekenmethode Industrielawaai - IL; Periode: Alle perioden

Id	Omschrijving	Hoogte	Dag	Avond	Nacht	Etmaal	Li	Cm
Mest7	Mest laden uit stallen	1,2	11,7	--	--	11,7	28,9	4,2
Laden	Pluimvee laden	1,2	11,6	--	--	11,6	21,5	3,9
Kadaver	Kadaverkoeling	1,5	1,5	1,5	1,5	11,5	5,0	3,5
Pl	Personenautobewegingen	0,7	5,4	--	--	5,4	36,0	3,2
Afval	Afvalcontainer legen	1,2	0,9	--	--	0,9	32,9	3,5
Totalen			36,0	28,6	28,6	38,6	59,2	

Alle getoonde dB-waarden zijn A-gewogen

Model: Langtijdgemiddelde geluidniveaus - Wet milieubeheer aanvraag februari 2008 - Zandstraat 99, Someren
Bijdrage van hoofdgroep op ontvangerpunt W4_A - Kerkendijk 49a
Rekenmethode Industrielawaai - IL; Periode: Alle perioden

Id	Omschrijving	Hoogte	Dag	Avond	Nacht	Etmaal	Li	Cm
Mest3	Mest laden uit stallen	1,5	33,8	--	--	33,8	50,6	3,8
Mest2	Mest laden uit stallen	1,5	33,7	--	--	33,7	50,5	3,8
Mest4	Mest laden uit stallen	1,2	33,3	--	--	33,3	50,3	4,0
Mest1	Mest laden uit stallen	1,2	33,0	--	--	33,0	50,0	4,0
Mest5	Mest laden uit stallen	1,2	32,9	--	--	32,9	49,9	4,0
Mest6	Mest laden uit stallen	1,2	32,3	--	--	32,3	49,3	4,1
Mest7	Mest laden uit stallen	1,2	31,4	--	--	31,4	48,6	4,1
V1	Vrachtwagenbeweging diversen	1,2	31,0	--	--	31,0	62,9	4,0
Laden	Pluimvee laden	1,2	27,7	--	--	27,7	37,7	3,9
V13	Ventilator v1	4,0	22,5	16,3	16,3	26,3	25,4	2,9
V5	Ventilator v1	4,0	22,3	16,1	16,1	26,1	25,3	3,0
V21	Ventilator v1	4,0	22,3	16,1	16,1	26,1	25,3	3,0
V1	Ventilator v1	4,0	21,9	15,7	15,7	25,7	24,9	3,0
V14	Ventilator v1	4,0	21,8	15,6	15,6	25,6	24,9	3,0
V29	Ventilator v1	4,0	21,8	15,6	15,6	25,6	24,8	3,1
V6	Ventilator v1	4,0	21,8	15,6	15,6	25,6	24,8	3,1
V22	Ventilator v1	4,0	21,7	15,5	15,5	25,5	24,8	3,1
V2	Ventilator v1	4,0	21,3	15,1	15,1	25,1	24,4	3,1
V15	Ventilator v1	4,0	21,2	15,0	15,0	25,0	24,4	3,2
V30	Ventilator v1	4,0	21,2	15,0	15,0	25,0	24,3	3,1
V37	Ventilator v1	4,0	21,1	14,9	14,9	24,9	24,2	3,2
V7	Ventilator v1	4,0	21,1	14,9	14,9	24,9	24,2	3,2
V23	Ventilator v1	4,0	21,0	14,8	14,8	24,8	24,2	3,2
V3	Ventilator v1	4,0	20,6	14,4	14,4	24,4	23,9	3,2
V31	Ventilator v1	4,0	20,6	14,4	14,4	24,4	23,9	3,2
V16	Ventilator v1	4,0	20,6	14,4	14,4	24,4	23,9	3,3
V8	Ventilator v1	4,0	20,6	14,4	14,4	24,4	23,8	3,3
V32	Ventilator v1	4,0	20,5	14,3	14,3	24,3	23,8	3,3
V24	Ventilator v1	4,0	20,4	14,2	14,2	24,2	23,7	3,3
V4	Ventilator v1	4,0	20,3	14,1	14,1	24,1	23,6	3,3
V45	Ventilator v1	4,0	20,1	13,9	13,9	23,9	23,4	3,3
V19	Ventilator v1	4,0	20,1	13,9	13,9	23,9	23,4	3,3
V17	Ventilator v1	4,0	20,1	13,9	13,9	23,9	23,4	3,3
V42	Ventilator v1	4,0	20,0	13,8	13,8	23,8	23,3	3,3
V25	Ventilator v1	4,0	19,9	13,7	13,7	23,7	23,3	3,4
V9	Ventilator v1	4,0	19,9	13,7	13,7	23,7	23,2	3,4
V46	Ventilator v1	4,0	19,9	13,7	13,7	23,7	23,2	3,4
V53	Ventilator v1	4,0	19,8	13,6	13,6	23,6	23,2	3,4
V33	Ventilator v1	4,0	19,6	13,4	13,4	23,4	23,0	3,4
V18	Ventilator v1	4,0	19,6	13,4	13,4	23,4	23,0	3,4
V10	Ventilator v1	4,0	19,5	13,3	13,3	23,3	23,0	3,4
V54	Ventilator v1	4,0	19,5	13,3	13,3	23,3	23,0	3,4
V40	Ventilator v1	4,0	19,5	13,3	13,3	23,3	22,9	3,4
V26	Ventilator v1	4,0	19,4	13,2	13,2	23,2	22,8	3,4
V47	Ventilator v1	4,0	19,3	13,1	13,1	23,1	22,7	3,4
V41	Ventilator v1	4,0	19,2	13,0	13,0	23,0	22,7	3,5
V19	Ventilator v1	4,0	19,2	13,0	13,0	23,0	22,7	3,5
V14	Ventilator v1	4,0	19,1	12,9	12,9	22,9	22,6	3,5
V27	Ventilator v1	4,0	19,1	12,9	12,9	22,9	22,6	3,5
V11	Ventilator v1	4,0	19,0	12,8	12,8	22,8	22,5	3,5
V18	Ventilator v1	4,0	19,0	12,8	12,8	22,8	22,5	3,5
Silo's	Silo's vullen	1,2	22,7	--	--	22,7	40,7	4,3
V35	Ventilator v1	4,0	18,8	12,6	12,6	22,6	22,4	3,5
V20	Ventilator v1	4,0	18,8	12,6	12,6	22,6	22,3	3,5
V12	Ventilator v1	4,0	18,8	12,6	12,6	22,6	22,3	3,6
V42	Ventilator v1	4,0	18,8	12,6	12,6	22,6	22,3	3,5
V28	Ventilator v1	4,0	18,7	12,5	12,5	22,5	22,2	3,6
V43	Ventilator v1	4,0	18,5	12,3	12,3	22,3	22,1	3,6
V49	Ventilator v1	4,0	18,5	12,3	12,3	22,3	22,0	3,6
V36	Ventilator v1	4,0	18,4	12,2	12,2	22,2	22,0	3,6
V50	Ventilator v1	4,0	18,3	12,1	12,1	22,1	21,9	3,6
V14	Ventilator v1	4,0	18,0	11,8	11,8	21,8	21,6	3,6
V51	Ventilator v1	4,0	17,8	11,6	11,6	21,6	21,5	3,7

Alle getoonde dB-waarden zijn A-gewogen

Model: Langtijdgemiddelde geluidniveaus - Wet milieubeheer aanvraag februari 2008 - Zandstraat 99, Someren
Bijdrage van hoofdgroep op ontvangerpunt W4 A - Kerkendijk 49a
Rekenmethode Industrielawaai - IL; Periode: Alle perioden

Id	Omschrijving	Hoogte	Dag	Avond	Nacht	Etmaal	Li	Cm
V52	Ventilator vl	4,0	17,6	11,4	11,4	21,4	21,3	3,7
Kadaver	Kadaverkoeling	1,5	3,6	3,6	3,6	13,6	7,9	4,2
V2	Vrachtwagenbeweging voer	1,2	11,5	--	--	11,5	52,6	4,2
Afval	Afvalcontainer legen	1,2	5,5	--	--	5,5	38,3	4,3
P1	Personenautobewegingen	0,7	3,6	--	--	3,6	35,6	4,5
Totalen			43,3	31,3	31,3	43,3	64,5	

Alle getoonde dB-waarden zijn A-gewogen

Model: Langtijdgemiddelde geluidniveaus - Wet milieubeheer aanvraag februari 2008 - Zandstraat 99, Someren
Bijdrage van hoofdgroep op ontvangerpunt W4_B - Kerkendijk 49a
Rekenmethode Industrielawaai - IL; Periode: Alle perioden

Id	Omschrijving	Hoogte	Dag	Avond	Nacht	Etmaal	Li	Cm
Mest3	Mest laden uit stallen	1,5	35,4	--	--	35,4	51,1	2,6
Mest2	Mest laden uit stallen	1,5	35,3	--	--	35,3	51,0	2,7
Mest4	Mest laden uit stallen	1,2	34,8	--	--	34,8	50,7	2,8
Mest1	Mest laden uit stallen	1,2	34,5	--	--	34,5	50,3	2,9
Mest5	Mest laden uit stallen	1,2	34,3	--	--	34,3	50,2	2,9
Mest6	Mest laden uit stallen	1,2	33,6	--	--	33,6	49,6	3,0
Mest7	Mest laden uit stallen	1,2	32,7	--	--	32,7	48,9	3,2
V1	Vrachtwagenbeweging diversen	1,2	32,5	--	--	32,5	63,2	2,9
Laden	Pluimvee laden	1,2	29,2	--	--	29,2	37,9	2,7
V13	Ventilator v1	4,0	24,8	18,6	18,6	28,6	26,6	1,8
V5	Ventilator v1	4,0	24,7	18,5	18,5	28,5	26,5	1,8
V21	Ventilator v1	4,0	24,6	18,4	18,4	28,4	26,5	1,8
V14	Ventilator v1	4,0	24,1	17,9	17,9	27,9	26,1	2,0
V1	Ventilator v1	4,0	24,1	17,9	17,9	27,9	26,1	2,0
V6	Ventilator v1	4,0	24,0	17,8	17,8	27,8	26,0	2,0
V22	Ventilator v1	4,0	24,0	17,8	17,8	27,8	26,0	2,0
V29	Ventilator v1	4,0	24,0	17,8	17,8	27,8	26,0	2,0
V2	Ventilator v1	4,0	23,5	17,3	17,3	27,3	25,6	2,1
V15	Ventilator v1	4,0	23,5	17,3	17,3	27,3	25,6	2,1
V30	Ventilator v1	4,0	23,4	17,2	17,2	27,2	25,5	2,1
V7	Ventilator v1	4,0	23,3	17,1	17,1	27,1	25,5	2,2
V23	Ventilator v1	4,0	23,3	17,1	17,1	27,1	25,5	2,2
V37	Ventilator v1	4,0	23,2	17,0	17,0	27,0	25,4	2,2
V16	Ventilator v1	4,0	22,9	16,7	16,7	26,7	25,2	2,3
V3	Ventilator v1	4,0	22,8	16,6	16,6	26,6	25,1	2,3
V31	Ventilator v1	4,0	22,8	16,6	16,6	26,6	25,1	2,3
V8	Ventilator v1	4,0	22,8	16,6	16,6	26,6	25,1	2,3
V24	Ventilator v1	4,0	22,7	16,5	16,5	26,5	25,0	2,3
V36	Ventilator v1	4,0	22,6	16,4	16,4	26,4	24,9	2,3
V4	Ventilator v1	4,0	22,5	16,3	16,3	26,3	24,9	2,4
V17	Ventilator v1	4,0	22,3	16,1	16,1	26,1	24,7	2,4
V45	Ventilator v1	4,0	22,2	16,0	16,0	26,0	24,6	2,4
V39	Ventilator v1	4,0	22,2	16,0	16,0	26,0	24,6	2,4
V9	Ventilator v1	4,0	22,1	15,9	15,9	25,9	24,6	2,5
V32	Ventilator v1	4,0	22,1	15,9	15,9	25,9	24,6	2,4
V25	Ventilator v1	4,0	22,1	15,9	15,9	25,9	24,6	2,5
V46	Ventilator v1	4,0	22,0	15,8	15,8	25,8	24,4	2,5
V53	Ventilator v1	4,0	21,9	15,7	15,7	25,7	24,4	2,5
V15	Ventilator v1	4,0	21,8	15,6	15,6	25,6	24,3	2,5
V33	Ventilator v1	4,0	21,7	15,5	15,5	25,5	24,3	2,5
V10	Ventilator v1	4,0	21,7	15,5	15,5	25,5	24,2	2,6
V34	Ventilator v1	4,0	21,6	15,4	15,4	25,4	24,2	2,6
V40	Ventilator v1	4,0	21,6	15,4	15,4	25,4	24,1	2,5
V26	Ventilator v1	4,0	21,6	15,4	15,4	25,4	24,2	2,6
Silo's	Silo's vullen	1,2	25,3	--	--	25,3	42,5	3,4
V47	Ventilator v1	4,0	21,3	15,1	15,1	25,1	23,9	2,6
V19	Ventilator v1	4,0	21,3	15,1	15,1	25,1	24,0	2,7
V41	Ventilator v1	4,0	21,3	15,1	15,1	25,1	23,9	2,6
V34	Ventilator v1	4,0	21,3	15,1	15,1	25,1	23,9	2,6
V27	Ventilator v1	4,0	21,2	15,0	15,0	25,0	23,8	2,7
V11	Ventilator v1	4,0	21,1	14,9	14,9	24,9	23,8	2,7
V48	Ventilator v1	4,0	21,0	14,8	14,8	24,8	23,6	2,7
V20	Ventilator v1	4,0	20,9	14,7	14,7	24,7	23,7	2,7
V35	Ventilator v1	4,0	20,9	14,7	14,7	24,7	23,6	2,7
V12	Ventilator v1	4,0	20,8	14,6	14,6	24,6	23,6	2,8
V42	Ventilator v1	4,0	20,8	14,6	14,6	24,6	23,5	2,7
V38	Ventilator v1	4,0	20,7	14,5	14,5	24,5	23,5	2,8
V43	Ventilator v1	4,0	20,5	14,3	14,3	24,3	23,3	2,8
V49	Ventilator v1	4,0	20,5	14,3	14,3	24,3	23,2	2,8
V36	Ventilator v1	4,0	20,4	14,2	14,2	24,2	23,2	2,8
V50	Ventilator v1	4,0	20,2	14,0	14,0	24,0	23,1	2,9
V44	Ventilator v1	4,0	20,0	13,8	13,8	23,8	22,9	2,9
V51	Ventilator v1	4,0	19,8	13,6	13,6	23,6	22,7	2,9

Aile getoonde dB-waarden zijn A-gewogen

Model: Langtijdgemiddelde geluidniveaus - Wet milieubeheer aanvraag februari 2008 - Zandstraat 99, Someren
Bijdrage van hoofdgroep op ontvangerpunt W4_B - Kerkendijk 49a
Rekenmethode Industrielawaai - IL; Periode: Alle perioden

Id	Omschrijving	Hoogte	Dag	Avond	Nacht	Etmaal	Li	Cm
V52	Ventilator vl	4,0	19,5	13,3	13,3	23,3	22,5	3,0
Kadaver	Kadaverkoeling	1,5	4,6	4,6	4,6	14,6	8,0	3,5
V2	Vrachtwagenbeweging voer	1,2	13,1	--	--	13,1	53,3	3,2
Afval	Afvalcontainer legen	1,2	9,1	--	--	9,1	41,1	3,5
Pl	Personenautobewegingen	0,7	5,3	--	--	5,3	36,5	3,7
Totalen			45,0	33,4	33,4	45,0	64,9	

Alle getoonde dB-waarden zijn A-gewogen

Model: Langtijdgemiddelde geluidniveaus - Wet milieubeheer aanvraag februari 2008 - Zandstraat 99, Someren
Bijdrage van hoofdgroep op ontvangerpunt W5_A - Ref.punt op 50 m zuidwestelijk
Rekenmethode Industrielawaai - IL; Periode: Alle perioden

id	Omschrijving	Hoogte	Dag	Avond	Nacht	Etmaal	Li	Cm
Mest3	Mest laden uit stallen	1,5	42,0	--	--	42,0	57,6	2,5
Mest2	Mest laden uit stallen	1,5	41,6	--	--	41,6	57,2	2,6
Mest4	Mest laden uit stallen	1,2	40,7	--	--	40,7	56,6	3,0
Mest1	Mest laden uit stallen	1,2	39,6	--	--	39,6	55,8	3,2
Mest5	Mest laden uit stallen	1,2	38,9	--	--	38,9	55,2	3,3
V1	Vrachtwagenbeweging diversen	1,2	37,5	--	--	37,5	68,4	3,1
Mest6	Mest laden uit stallen	1,2	37,2	--	--	37,2	53,7	3,5
Laden	Pluimvee laden	1,2	35,9	--	--	35,9	44,6	2,7
Mest7	Mest laden uit stallen	1,2	35,4	--	--	35,4	52,1	3,8
V13	Ventilator vl	4,0	31,4	25,2	25,2	35,2	32,2	0,9
V5	Ventilator vl	4,0	30,9	24,7	24,7	34,7	31,9	1,0
V21	Ventilator vl	4,0	30,5	24,3	24,3	34,3	31,6	1,1
V14	Ventilator vl	4,0	29,9	23,7	23,7	33,7	31,2	1,3
V6	Ventilator vl	4,0	29,7	23,5	23,5	33,5	31,0	1,4
V22	Ventilator vl	4,0	29,1	22,9	22,9	32,9	30,6	1,5
V1	Ventilator vl	4,0	29,1	22,9	22,9	32,9	30,6	1,5
V15	Ventilator vl	4,0	28,6	22,4	22,4	32,4	30,3	1,7
V29	Ventilator vl	4,0	28,5	22,3	22,3	32,3	30,2	1,7
V2	Ventilator vl	4,0	28,2	22,0	22,0	32,0	29,9	1,8
V7	Ventilator vl	4,0	28,2	22,0	22,0	32,0	29,9	1,8
V23	Ventilator vl	4,0	27,9	21,7	21,7	31,7	29,8	1,9
V30	Ventilator vl	4,0	27,5	21,3	21,3	31,3	29,4	1,9
V16	Ventilator vl	4,0	27,4	21,2	21,2	31,2	29,4	2,0
V8	Ventilator vl	4,0	27,2	21,0	21,0	31,0	29,3	2,0
V3	Ventilator vl	4,0	27,0	20,8	20,8	30,8	29,0	2,1
V31	Ventilator vl	4,0	26,7	20,5	20,5	30,5	28,8	2,1
V24	Ventilator vl	4,0	26,6	20,4	20,4	30,4	28,7	2,1
V37	Ventilator vl	4,0	26,5	20,3	20,3	30,3	28,6	2,1
V4	Ventilator vl	4,0	26,4	20,2	20,2	30,2	28,6	2,2
V17	Ventilator vl	4,0	26,2	20,0	20,0	30,0	28,5	2,3
V9	Ventilator vl	4,0	25,9	19,7	19,7	29,7	28,2	2,3
V25	Ventilator vl	4,0	25,9	19,7	19,7	29,7	28,2	2,3
V38	Ventilator vl	4,0	25,7	19,5	19,5	29,5	28,0	2,3
V32	Ventilator vl	4,0	25,5	19,3	19,3	29,3	27,9	2,4
V53	Ventilator vl	4,0	25,5	19,3	19,3	29,3	27,9	2,4
V18	Ventilator vl	4,0	25,4	19,2	19,2	29,2	27,8	2,4
V10	Ventilator vl	4,0	25,2	19,0	19,0	29,0	27,7	2,5
V39	Ventilator vl	4,0	25,1	18,9	18,9	28,9	27,6	2,5
V54	Ventilator vl	4,0	25,0	18,8	18,8	28,8	27,5	2,5
V33	Ventilator vl	4,0	24,8	18,6	18,6	28,6	27,4	2,5
V26	Ventilator vl	4,0	24,7	18,5	18,5	28,5	27,3	2,5
V19	Ventilator vl	4,0	24,6	18,4	18,4	28,4	27,2	2,6
V45	Ventilator vl	4,0	24,3	18,1	18,1	28,1	26,9	2,6
V40	Ventilator vl	4,0	24,3	18,1	18,1	28,1	26,9	2,6
V27	Ventilator vl	4,0	24,2	18,0	18,0	28,0	26,9	2,7
V34	Ventilator vl	4,0	24,2	18,0	18,0	28,0	26,8	2,7
V11	Ventilator vl	4,0	24,1	17,9	17,9	27,9	26,8	2,7
V46	Ventilator vl	4,0	24,1	17,9	17,9	27,9	26,7	2,7
V20	Ventilator vl	4,0	23,9	17,7	17,7	27,7	26,6	2,7
V41	Ventilator vl	4,0	23,8	17,6	17,6	27,6	26,6	2,7
V12	Ventilator vl	4,0	23,8	17,6	17,6	27,6	26,5	2,8
V35	Ventilator vl	4,0	23,6	17,4	17,4	27,4	26,4	2,8
V47	Ventilator vl	4,0	23,4	17,2	17,2	27,2	26,2	2,8
V28	Ventilator vl	4,0	23,3	17,1	17,1	27,1	26,1	2,8
V42	Ventilator vl	4,0	23,2	17,0	17,0	27,0	26,0	2,9
V48	Ventilator vl	4,0	22,9	16,7	16,7	26,7	25,8	2,9
V36	Ventilator vl	4,0	22,9	16,7	16,7	26,7	25,8	2,9
V43	Ventilator vl	4,0	22,7	16,5	16,5	26,5	25,6	3,0
V49	Ventilator vl	4,0	22,3	16,1	16,1	26,1	25,3	3,0
V44	Ventilator vl	4,0	22,0	15,8	15,8	25,8	25,1	3,1
V50	Ventilator vl	4,0	22,0	15,8	15,8	25,8	25,1	3,1
V51	Ventilator vl	4,0	21,5	15,3	15,3	25,3	24,6	3,2
V52	Ventilator vl	4,0	21,2	15,0	15,0	25,0	24,4	3,2

Alle getoonde dB-waarden zijn A-gewogen

Model: Langtijdgemiddelde geluidniveaus - Wet milieubeheer aanvraag februari 2008 - Zandstraat 99, Someren
Bijdrage van hoofdgroep op ontvangerpunt W5_A - Ref.punt op 50 m zuidwestelijk
Rekenmethode Industrielawaai - IL; Periode: Alle perioden

Id	Omschrijving	Hoogte	Dag	Avond	Nacht	Etmaal	Li	Cm
Silo's	Silo's vullen	1,2	24,3	--	--	24,3	42,0	3,9
V2	Vrachtwagenbeweging voer	1,2	16,4	--	--	16,4	57,1	3,7
Kadaver	Kadaverkoeling	1,5	2,6	2,6	2,6	12,6	6,5	3,9
Afval	Afvalcontainer legen	1,2	6,9	--	--	6,9	39,3	3,9
Pl	Personenautobewegingen	0,7	1,3	--	--	1,3	33,0	4,2
Totalen			50,0	37,5	37,5	50,0	70,1	

Alle getoonde dB-waarden zijn A-gewogen

Model: Langtijdgemiddelde geluidniveaus - Wet milieubeheer aanvraag februari 2008 - Zandstraat 99, Someren
Bijdrage van hoofdgroep op ontvangerpunt W5_B - Ref.punt op 50 m zuidwestelijk
Rekenmethode Industrielawaai - IL; Periode: Alle perioden

Id	Omschrijving	Hoogte	Dag	Avond	Nacht	Etmaal	Li	Cm
Mest3	Mest laden uit stallen	1,5	45,0	--	--	45,0	58,1	0,0
Mest2	Mest laden uit stallen	1,5	44,4	--	--	44,4	57,7	0,2
Mest4	Mest laden uit stallen	1,2	43,4	--	--	43,4	57,1	0,7
Mest1	Mest laden uit stallen	1,2	42,1	--	--	42,1	56,2	1,1
Mest5	Mest laden uit stallen	1,2	41,3	--	--	41,3	55,7	1,3
V1	Vrachtwagenbeweging diversen	1,2	40,1	--	--	40,1	68,9	0,9
Mest6	Mest laden uit stallen	1,2	39,3	--	--	39,3	54,2	1,9
Laden	Pluimvee laden	1,2	38,8	--	--	38,8	45,0	0,2
Mest7	Mest laden uit stallen	1,2	37,2	--	--	37,2	52,6	2,4
V13	Ventilator vl	4,0	33,3	27,1	27,1	37,1	33,3	0,0
V5	Ventilator vl	4,0	32,9	26,7	26,7	36,7	32,9	0,0
V21	Ventilator vl	4,0	32,7	26,5	26,5	36,5	32,7	0,0
V14	Ventilator vl	4,0	32,4	26,2	26,2	36,2	32,4	0,0
V6	Ventilator vl	4,0	32,2	26,0	26,0	36,0	32,2	0,0
V22	Ventilator vl	4,0	31,9	25,7	25,7	35,7	31,9	0,0
V1	Ventilator vl	4,0	31,7	25,5	25,5	35,5	31,7	0,0
V15	Ventilator vl	4,0	31,6	25,4	25,4	35,4	31,6	0,0
V29	Ventilator vl	4,0	31,3	25,1	25,1	35,1	31,3	0,0
V7	Ventilator vl	4,0	31,3	25,1	25,1	35,1	31,3	0,0
V2	Ventilator vl	4,0	31,2	25,0	25,0	35,0	31,2	0,0
V23	Ventilator vl	4,0	30,9	24,7	24,7	34,7	31,1	0,1
V16	Ventilator vl	4,0	30,5	24,3	24,3	34,3	30,8	0,3
V30	Ventilator vl	4,0	30,4	24,2	24,2	34,2	30,7	0,2
V8	Ventilator vl	4,0	30,2	24,0	24,0	34,0	30,6	0,4
V3	Ventilator vl	4,0	29,9	23,7	23,7	33,7	30,4	0,5
V24	Ventilator vl	4,0	29,7	23,5	23,5	33,5	30,2	0,6
V31	Ventilator vl	4,0	29,5	23,3	23,3	33,3	30,1	0,6
V4	Ventilator vl	4,0	29,3	23,1	23,1	33,1	30,0	0,7
V17	Ventilator vl	4,0	29,2	23,0	23,0	33,0	30,0	0,7
V37	Ventilator vl	4,0	29,2	23,0	23,0	33,0	29,8	0,6
V9	Ventilator vl	4,0	28,9	22,7	22,7	32,7	29,7	0,8
V25	Ventilator vl	4,0	28,8	22,6	22,6	32,6	29,7	0,9
V35	Ventilator vl	4,0	28,4	22,2	22,2	32,2	29,3	0,9
V53	Ventilator vl	4,0	28,4	22,2	22,2	32,2	29,4	1,0
V32	Ventilator vl	4,0	28,4	22,2	22,2	32,2	29,3	1,0
V18	Ventilator vl	4,0	28,3	22,1	22,1	32,1	29,4	1,0
V10	Ventilator vl	4,0	28,1	21,9	21,9	31,9	29,2	1,1
V39	Ventilator vl	4,0	27,9	21,7	21,7	31,7	29,0	1,1
V54	Ventilator vl	4,0	27,9	21,7	21,7	31,7	29,0	1,2
V26	Ventilator vl	4,0	27,7	21,5	21,5	31,5	28,9	1,2
V33	Ventilator vl	4,0	27,7	21,5	21,5	31,5	28,9	1,2
V19	Ventilator vl	4,0	27,5	21,3	21,3	31,3	28,8	1,3
V27	Ventilator vl	4,0	27,0	20,8	20,8	30,8	28,5	1,4
V40	Ventilator vl	4,0	27,0	20,8	20,8	30,8	28,4	1,4
V11	Ventilator vl	4,0	27,0	20,8	20,8	30,8	28,4	1,4
V34	Ventilator vl	4,0	27,0	20,8	20,8	30,8	28,4	1,4
V45	Ventilator vl	4,0	26,8	20,6	20,6	30,6	28,1	1,3
V20	Ventilator vl	4,0	26,8	20,6	20,6	30,6	28,3	1,5
V46	Ventilator vl	4,0	26,7	20,5	20,5	30,5	28,1	1,4
V12	Ventilator vl	4,0	26,6	20,4	20,4	30,4	28,2	1,6
V41	Ventilator vl	4,0	26,6	20,4	20,4	30,4	28,1	1,5
V35	Ventilator vl	4,0	26,4	20,2	20,2	30,2	28,0	1,6
V28	Ventilator vl	4,0	26,2	20,0	20,0	30,0	27,8	1,6
V47	Ventilator vl	4,0	26,0	19,8	19,8	29,8	27,6	1,6
V42	Ventilator vl	4,0	25,9	19,7	19,7	29,7	27,6	1,7
V36	Ventilator vl	4,0	25,7	19,5	19,5	29,5	27,5	1,8
V48	Ventilator vl	4,0	25,6	19,4	19,4	29,4	27,3	1,8
V43	Ventilator vl	4,0	25,4	19,2	19,2	29,2	27,3	1,9
V49	Ventilator vl	4,0	25,0	18,8	18,8	28,8	26,9	1,9
V44	Ventilator vl	4,0	24,8	18,6	18,6	28,6	26,8	2,0
V50	Ventilator vl	4,0	24,6	18,4	18,4	28,4	26,7	2,0
V51	Ventilator vl	4,0	24,1	17,9	17,9	27,9	26,3	2,2
V52	Ventilator vl	4,0	23,8	17,6	17,6	27,6	26,0	2,3

Alle getoonde dB-waarden zijn A-gewogen

Akoestisch onderzoek industrielawaai
Zandstraat 99-101, Someren

M&A Milieuadviesbureau BV
Februari 2008

Model: Langtijdgemiddelde geluidniveaus - Wet milieubeheer aanvraag februari 2008 - Zandstraat 99, Someren
Bijdrage van hoofdgroep op ontvangerpunt W5_B - Ref.punt op 50 m zuidwestelijk
Rekenmethode Industrielawaai - IL; Periode: Alle perioden

Id	Omschrijving	Hoogte	Dag	Avond	Nacht	Etmaal	Li	Cm
Silo's	Silo's vullen	1,2	27,3	--	--	27,3	43,7	2,6
V2	Vrachtwagenbeweging voer	1,2	18,4	--	--	18,4	57,7	2,3
Kadaver	Kadaverkoeling	1,5	8,0	8,0	8,0	18,0	10,8	2,8
Afval	Afvalcontainer legen	1,2	10,0	--	--	10,0	41,2	2,7
P1	Personenautobewegingen	0,7	6,0	--	--	6,0	36,7	3,3
Totalen			52,7	40,2	40,2	52,7	70,6	

Alle getoonde dB-waarden zijn A-gewogen

Model: Langtijdgemiddelde geluidniveaus - Wet milieubeheer aanvraag februari 2008 - Zandstraat 99, Someren
Bijdrage van hoofdgroep op ontvangerpunt W6_A - Ref.punt op 50 m zuidoostelijk
Rekenmethode Industrielawaai - IL; Periode: Alle perioden

Id	Omschrijving	Hoogte	Dag	Avond	Nacht	Etmaal	Li	Cm
Mest7	Mest laden uit stallen	1,2	27,9	--	--	27,9	45,2	4,3
V1	Vrachtwagenbeweging diversen	1,2	24,9	--	--	24,9	57,0	4,3
V49	Ventilator vl	4,0	18,5	12,3	12,3	22,3	22,0	3,6
V51	Ventilator vl	4,0	18,4	12,2	12,2	22,2	22,0	3,6
V47	Ventilator vl	4,0	18,4	12,2	12,2	22,2	22,0	3,6
V48	Ventilator vl	4,0	18,3	12,1	12,1	22,1	21,9	3,6
V45	Ventilator vl	4,0	18,3	12,1	12,1	22,1	21,9	3,6
V52	Ventilator vl	4,0	18,3	12,1	12,1	22,1	21,9	3,6
V50	Ventilator vl	4,0	18,3	12,1	12,1	22,1	21,8	3,6
V46	Ventilator vl	4,0	18,2	12,0	12,0	22,0	21,8	3,6
V40	Ventilator vl	4,0	17,3	11,1	11,1	21,1	21,0	3,7
V42	Ventilator vl	4,0	17,3	11,1	11,1	21,1	21,0	3,7
V44	Ventilator vl	4,0	17,3	11,1	11,1	21,1	21,0	3,7
V38	Ventilator vl	4,0	17,2	11,0	11,0	21,0	21,0	3,7
V41	Ventilator vl	4,0	17,2	11,0	11,0	21,0	21,0	3,7
V43	Ventilator vl	4,0	17,2	11,0	11,0	21,0	20,9	3,7
V39	Ventilator vl	4,0	17,2	11,0	11,0	21,0	20,9	3,7
V37	Ventilator vl	4,0	17,1	10,9	10,9	20,9	20,9	3,7
V34	Ventilator vl	4,0	16,4	10,2	10,2	20,2	20,3	3,8
V36	Ventilator vl	4,0	16,4	10,2	10,2	20,2	20,3	3,8
V32	Ventilator vl	4,0	16,4	10,2	10,2	20,2	20,2	3,8
V33	Ventilator vl	4,0	16,4	10,2	10,2	20,2	20,2	3,8
V35	Ventilator vl	4,0	16,4	10,2	10,2	20,2	20,2	3,8
V30	Ventilator vl	4,0	16,3	10,1	10,1	20,1	20,2	3,8
V31	Ventilator vl	4,0	16,3	10,1	10,1	20,1	20,1	3,8
V29	Ventilator vl	4,0	16,2	10,0	10,0	20,0	20,1	3,9
Mest6	Mest laden uit stallen	1,2	20,0	--	--	20,0	37,4	4,4
V28	Ventilator vl	4,0	15,6	9,4	9,4	19,4	19,5	3,9
V26	Ventilator vl	4,0	15,6	9,4	9,4	19,4	19,5	3,9
V24	Ventilator vl	4,0	15,6	9,4	9,4	19,4	19,5	3,9
V22	Ventilator vl	4,0	15,5	9,3	9,3	19,3	19,5	3,9
V25	Ventilator vl	4,0	15,5	9,3	9,3	19,3	19,5	3,9
V27	Ventilator vl	4,0	15,5	9,3	9,3	19,3	19,4	3,9
V23	Ventilator vl	4,0	15,5	9,3	9,3	19,3	19,4	3,9
V21	Ventilator vl	4,0	15,4	9,2	9,2	19,2	19,4	4,0
Mest5	Mest laden uit stallen	1,2	19,1	--	--	19,1	36,6	4,4
V20	Ventilator vl	4,0	14,8	8,6	8,6	18,6	18,8	4,0
V18	Ventilator vl	4,0	14,8	8,6	8,6	18,6	18,8	4,0
V16	Ventilator vl	4,0	14,8	8,6	8,6	18,6	18,8	4,0
V14	Ventilator vl	4,0	14,8	8,6	8,6	18,6	18,8	4,0
V17	Ventilator vl	4,0	14,7	8,5	8,5	18,5	18,8	4,0
V19	Ventilator vl	4,0	14,7	8,5	8,5	18,5	18,8	4,0
V15	Ventilator vl	4,0	14,7	8,5	8,5	18,5	18,7	4,0
V13	Ventilator vl	4,0	14,7	8,5	8,5	18,5	18,7	4,0
V12	Ventilator vl	4,0	14,1	7,9	7,9	17,9	18,2	4,1
V8	Ventilator vl	4,0	14,1	7,9	7,9	17,9	18,2	4,1
V10	Ventilator vl	4,0	14,1	7,9	7,9	17,9	18,2	4,1
V6	Ventilator vl	4,0	14,1	7,9	7,9	17,9	18,2	4,1
V5	Ventilator vl	4,0	14,0	7,8	7,8	17,8	18,1	4,1
V7	Ventilator vl	4,0	14,0	7,8	7,8	17,8	18,1	4,1
V9	Ventilator vl	4,0	14,0	7,8	7,8	17,8	18,1	4,1
V11	Ventilator vl	4,0	14,0	7,8	7,8	17,8	18,1	4,1
Mest4	Mest laden uit stallen	1,2	17,8	--	--	17,8	35,2	4,5
Mest3	Mest laden uit stallen	1,5	17,7	--	--	17,7	35,2	4,5
V4	Ventilator vl	4,0	13,4	7,2	7,2	17,2	17,6	4,2
V54	Ventilator vl	4,0	13,4	7,2	7,2	17,2	17,6	4,2
V2	Ventilator vl	4,0	13,4	7,2	7,2	17,2	17,6	4,2
V1	Ventilator vl	4,0	13,4	7,2	7,2	17,2	17,6	4,2
V53	Ventilator vl	4,0	13,4	7,2	7,2	17,2	17,5	4,2
V3	Ventilator vl	4,0	13,4	7,2	7,2	17,2	17,5	4,2
Mest2	Mest laden uit stallen	1,5	14,6	--	--	14,6	32,1	4,5
Mest1	Mest laden uit stallen	1,2	13,4	--	--	13,4	31,0	4,6
Laden	Pluimvee laden	1,2	11,6	--	--	11,6	22,1	4,5

Aile getoonde dB-waarden zijn A-gewogen

Model: Langtijdgemiddelde geluidniveaus - Wet milieubeheer aanvraag februari 2008 - Zandstraat 99, Someren
Bijdrage van hoofdgroep op ontvangerpunt W6_A - Ref.punt op 50 m zuidoostelijk
Rekenmethode Industrielawaai - IL; Periode: Alle perioden

Id	Omschrijving	Hoogte	Dag	Avond	Nacht	Etmaal	Li	Cm
Silo's	Silo's vullen	1,2	10,3	--	--	10,3	28,7	4,6
Kadaver	Kadaverkoeling	1,5	-0,2	-0,2	-0,2	9,8	4,4	4,6
V2	Vrachtwagenbeweging voer	1,2	3,0	--	--	3,0	44,6	4,6
P1	Personenautobewegingen	0,7	-2,0	--	--	-2,0	30,2	4,7
Afval	Afvalcontainer legen	1,2	-7,8	--	--	-7,8	25,3	4,6
Totalen			35,4	27,2	27,2	37,2	57,7	

Alle getoonde dB-waarden zijn A-gewogen

Model: Langtijdgemiddelde geluidniveaus - Wet milieubeheer aanvraag februari 2008 - Zandstraat 99, Someren
Bijdrage van hoofdgroep op ontvangerpunt W6_B - Ref.punt op 50 m zuidoostelijk
Rekenmethode Industrielawaai - IL; Periode: Alle perioden

Id	Omschrijving	Hoogte	Dag	Avond	Nacht	Etmaal	Li	Cm
Mest7	Mest laden uit stallen	1,2	29,4	--	--	29,4	46,0	3,5
V1	Vrachtwagenbeweging diversen	1,2	26,5	--	--	26,5	57,8	3,5
V49	Ventilator vl	4,0	20,4	14,2	14,2	24,2	23,2	2,8
V51	Ventilator vl	4,0	20,4	14,2	14,2	24,2	23,2	2,8
V47	Ventilator vl	4,0	20,4	14,2	14,2	24,2	23,2	2,8
V48	Ventilator vl	4,0	20,3	14,1	14,1	24,1	23,1	2,8
V45	Ventilator vl	4,0	20,2	14,0	14,0	24,0	23,0	2,8
V50	Ventilator vl	4,0	20,2	14,0	14,0	24,0	23,0	2,8
V52	Ventilator vl	4,0	20,2	14,0	14,0	24,0	23,0	2,8
V16	Ventilator vl	4,0	20,2	14,0	14,0	24,0	23,0	2,8
Mest6	Mest laden uit stallen	1,2	23,7	--	--	23,7	40,4	3,7
V42	Ventilator vl	4,0	19,2	13,0	13,0	23,0	22,2	3,0
V40	Ventilator vl	4,0	19,2	13,0	13,0	23,0	22,2	3,0
V44	Ventilator vl	4,0	19,2	13,0	13,0	23,0	22,2	3,0
V38	Ventilator vl	4,0	19,1	12,9	12,9	22,9	22,1	3,0
V41	Ventilator vl	4,0	19,1	12,9	12,9	22,9	22,1	3,0
V43	Ventilator vl	4,0	19,1	12,9	12,9	22,9	22,1	3,0
V39	Ventilator vl	4,0	19,1	12,9	12,9	22,9	22,1	3,0
V37	Ventilator vl	4,0	19,0	12,8	12,8	22,8	22,1	3,0
V34	Ventilator vl	4,0	18,3	12,1	12,1	22,1	21,5	3,2
V36	Ventilator vl	4,0	18,3	12,1	12,1	22,1	21,5	3,2
V32	Ventilator vl	4,0	18,3	12,1	12,1	22,1	21,4	3,2
V33	Ventilator vl	4,0	18,2	12,0	12,0	22,0	21,4	3,2
V30	Ventilator vl	4,0	18,2	12,0	12,0	22,0	21,4	3,2
V35	Ventilator vl	4,0	18,2	12,0	12,0	22,0	21,4	3,2
V31	Ventilator vl	4,0	18,2	12,0	12,0	22,0	21,4	3,2
V29	Ventilator vl	4,0	18,1	11,9	11,9	21,9	21,3	3,2
V28	Ventilator vl	4,0	17,4	11,2	11,2	21,2	20,8	3,3
V26	Ventilator vl	4,0	17,4	11,2	11,2	21,2	20,7	3,3
V24	Ventilator vl	4,0	17,4	11,2	11,2	21,2	20,7	3,3
V25	Ventilator vl	4,0	17,3	11,1	11,1	21,1	20,7	3,4
V22	Ventilator vl	4,0	17,3	11,1	11,1	21,1	20,7	3,4
V27	Ventilator vl	4,0	17,3	11,1	11,1	21,1	20,7	3,4
V23	Ventilator vl	4,0	17,3	11,1	11,1	21,1	20,7	3,4
V21	Ventilator vl	4,0	17,3	11,1	11,1	21,1	20,6	3,4
Mest5	Mest laden uit stallen	1,2	20,6	--	--	20,6	37,5	3,8
V20	Ventilator vl	4,0	16,6	10,4	10,4	20,4	20,1	3,5
V16	Ventilator vl	4,0	16,6	10,4	10,4	20,4	20,1	3,5
V18	Ventilator vl	4,0	16,6	10,4	10,4	20,4	20,1	3,5
V14	Ventilator vl	4,0	16,6	10,4	10,4	20,4	20,1	3,5
V17	Ventilator vl	4,0	16,6	10,4	10,4	20,4	20,0	3,5
V19	Ventilator vl	4,0	16,5	10,3	10,3	20,3	20,0	3,5
V15	Ventilator vl	4,0	16,5	10,3	10,3	20,3	20,0	3,5
V13	Ventilator vl	4,0	16,5	10,3	10,3	20,3	20,0	3,5
Mest3	Mest laden uit stallen	1,5	19,8	--	--	19,8	36,8	3,9
Mest4	Mest laden uit stallen	1,2	19,8	--	--	19,8	36,7	3,9
V10	Ventilator vl	4,0	15,9	9,7	9,7	19,7	19,5	3,6
V12	Ventilator vl	4,0	15,9	9,7	9,7	19,7	19,5	3,6
V8	Ventilator vl	4,0	15,9	9,7	9,7	19,7	19,5	3,6
V6	Ventilator vl	4,0	15,9	9,7	9,7	19,7	19,5	3,6
V5	Ventilator vl	4,0	15,9	9,7	9,7	19,7	19,5	3,6
V7	Ventilator vl	4,0	15,9	9,7	9,7	19,7	19,5	3,6
V9	Ventilator vl	4,0	15,9	9,7	9,7	19,7	19,5	3,6
V11	Ventilator vl	4,0	15,8	9,6	9,6	19,6	19,5	3,6
Mest2	Mest laden uit stallen	1,5	19,6	--	--	19,6	36,6	4,0
V4	Ventilator vl	4,0	15,3	9,1	9,1	19,1	19,0	3,7
V2	Ventilator vl	4,0	15,2	9,0	9,0	19,0	18,9	3,7
V54	Ventilator vl	4,0	15,2	9,0	9,0	19,0	18,9	3,7
V1	Ventilator vl	4,0	15,2	9,0	9,0	19,0	18,9	3,7
V3	Ventilator vl	4,0	15,2	9,0	9,0	19,0	18,9	3,7
V53	Ventilator vl	4,0	15,2	9,0	9,0	19,0	18,9	3,7
Mest1	Mest laden uit stallen	1,2	18,8	--	--	18,8	36,0	4,1
Laden	Pluimvee laden	1,2	13,7	--	--	13,7	23,7	4,0

Alle getoonde dB-waarden zijn A-gewogen

Model: Langtijdgemiddelde geluidniveaus - Wet milieubeheer aanvraag februari 2008 - Zandstraat 99, Someren
Bijdrage van hoofdgroep op ontvangerpunt W6_B - Ref.punt op 50 m zuidoostelijk
Rekenmethode Industrielawaai - IL; Periode: Alle perioden

Id	Omschrijving	Hoogte	Dag	Avond	Nacht	Etmaal	Li	Cm
Silo's	Silo's vullen	1,2	12,9	--	--	12,9	30,9	4,2
Kadaver	Kadaverkoeling	1,5	2,4	2,4	2,4	12,4	6,5	4,1
V2	Vrachtwagenbeweging voer	1,2	5,7	--	--	5,7	46,9	4,2
PI	Personenautobewegingen	0,7	0,4	--	--	0,4	32,2	4,3
Afval	Afvalcontainer legen	1,2	-3,0	--	--	-3,0	29,7	4,2
Totalen			37,3	29,1	29,1	39,1	58,7	

Alle getoonde dB-waarden zijn A-gewogen

Bijlage 3b : Rekenresultaten $L_{Ar,LT}$ incl. uitsluitingen

Model: Langtijdgemiddelde geluidniveaus - Wet milieubeheer aanvraag februari 2008 - Zandstraat 99, Someren
Bijdrage van hoofdgroep op alle ontvangerpunten
Rekenmethode Industrielawaai - IL; Periode: Alle perioden

Id	Omschrijving	Hoogte	Dag	Avond	Nacht	Etmaal	Li
W1_A	Kerkendijk 47	1,5	45,2	33,6	35,3	45,3	69,6
W1_B	Kerkendijk 47	4,5	45,5	34,4	36,1	46,1	68,9
W2_A	Zandstraat 97a	1,5	43,8	36,2	36,3	46,3	72,2
W2_B	Zandstraat 97a	4,5	46,8	39,5	39,7	49,7	72,3
W3_A	Kerkendijk 68	1,5	34,3	27,1	27,4	37,4	58,8
W3_B	Kerkendijk 68	4,5	35,9	28,6	29,0	39,0	59,2
W4_A	Kerkendijk 49a	1,5	43,2	31,3	32,6	43,2	64,5
W4_B	Kerkendijk 49a	4,5	44,9	33,4	34,6	44,9	64,9
W5_A	Ref.punt op 50 m zuidwestelijk	1,5	49,9	37,5	39,3	49,9	70,1
W5_B	Ref.punt op 50 m zuidwestelijk	4,5	52,6	40,2	42,0	52,6	70,6
W6_A	Ref.punt op 50 m zuidoostelijk	1,5	35,3	27,2	27,6	37,6	57,7
W6_B	Ref.punt op 50 m zuidoostelijk	4,5	37,2	29,1	29,5	39,5	58,7

Alle getoonde dB-waarden zijn A-gewogen

Mogel: RBS zonder mest- en pluimvee-afvoer - Wet milieubeheer aanvraag februari 2008 - Zandstraat 99, Someren
Bijdrage van hoofdgroep op ontvangerpunt W1_A - Kerkendijk 47
Rekenmethode Industrielawaai - IL; Periode: Alle perioden

Id	Omschrijving	Hoogte	Dag	Avond	Nacht	Etmaal	Li	Cm
V1	Ventilator vl	4,0	27,7	21,5	21,5	31,5	30,2	2,5
V3	Ventilator vl	4,0	27,5	21,3	21,3	31,3	30,0	2,6
V2	Ventilator vl	4,0	27,3	21,1	21,1	31,1	29,9	2,6
V5	Ventilator vl	4,0	25,5	19,3	19,3	29,3	28,4	2,9
V7	Ventilator vl	4,0	25,3	19,1	19,1	29,1	28,3	3,0
V6	Ventilator vl	4,0	25,2	19,0	19,0	29,0	28,2	3,0
V8	Ventilator vl	4,0	25,1	18,9	18,9	28,9	28,1	3,0
V4	Ventilator vl	4,0	24,8	18,6	18,6	28,6	27,5	2,7
V53	Ventilator vl	4,0	24,6	18,4	18,4	28,4	27,3	2,7
V54	Ventilator vl	4,0	24,1	17,9	17,9	27,9	26,9	2,8
V13	Ventilator vl	4,0	23,8	17,6	17,6	27,6	27,0	3,2
V15	Ventilator vl	4,0	23,6	17,4	17,4	27,4	26,9	3,2
V14	Ventilator vl	4,0	23,6	17,4	17,4	27,4	26,8	3,3
V16	Ventilator vl	4,0	23,4	17,2	17,2	27,2	26,7	3,3
V9	Ventilator vl	4,0	22,8	16,6	16,6	26,6	25,9	3,1
V21	Ventilator vl	4,0	22,4	16,2	16,2	26,2	25,9	3,4
V23	Ventilator vl	4,0	22,3	16,1	16,1	26,1	25,8	3,5
V10	Ventilator vl	4,0	22,3	16,1	16,1	26,1	25,4	3,1
V22	Ventilator vl	4,0	22,3	16,1	16,1	26,1	25,7	3,5
V25	Ventilator vl	4,0	22,1	15,9	15,9	25,9	25,6	3,5
V11	Ventilator vl	4,0	22,1	15,9	15,9	25,9	25,2	3,2
V24	Ventilator vl	4,0	22,1	15,9	15,9	25,9	25,6	3,5
V12	Ventilator vl	4,0	21,6	15,4	15,4	25,4	24,8	3,2
V17	Ventilator vl	4,0	21,4	15,2	15,2	25,2	24,7	3,3
V29	Ventilator vl	4,0	21,3	15,1	15,1	25,1	24,9	3,6
V31	Ventilator vl	4,0	21,3	15,1	15,1	25,1	24,9	3,6
V30	Ventilator vl	4,0	21,2	15,0	15,0	25,0	24,8	3,6
V32	Ventilator vl	4,0	21,1	14,9	14,9	24,9	24,8	3,7
V33	Ventilator vl	4,0	21,1	14,9	14,9	24,9	24,7	3,7
V18	Ventilator vl	4,0	21,0	14,8	14,8	24,8	24,4	3,4
V34	Ventilator vl	4,0	21,0	14,8	14,8	24,8	24,7	3,7
V19	Ventilator vl	4,0	20,8	14,6	14,6	24,6	24,2	3,4
V30	Ventilator vl	4,0	20,5	14,3	14,3	24,3	23,9	3,4
V39	Ventilator vl	4,0	20,3	14,1	14,1	24,1	24,1	3,8
V37	Ventilator vl	4,0	20,3	14,1	14,1	24,1	24,0	3,8
V38	Ventilator vl	4,0	20,2	14,0	14,0	24,0	24,0	3,8
V40	Ventilator vl	4,0	20,2	14,0	14,0	24,0	24,0	3,8
V41	Ventilator vl	4,0	20,2	14,0	14,0	24,0	24,0	3,8
V42	Ventilator vl	4,0	20,2	14,0	14,0	24,0	24,0	3,8
V43	Ventilator vl	4,0	20,1	13,9	13,9	23,9	23,9	3,8
V2	Vrachtwagenbeweging voer	1,2	23,8	--	--	23,8	63,7	2,9
V26	Ventilator vl	4,0	20,0	13,8	13,8	23,8	23,5	3,6
V27	Ventilator vl	4,0	19,8	13,6	13,6	23,6	23,4	3,6
Silo's	Silo's vullen	1,2	23,5	--	--	23,5	41,1	3,8
V28	Ventilator vl	4,0	19,5	13,3	13,3	23,3	23,1	3,6
V48	Ventilator vl	4,0	19,5	13,3	13,3	23,3	23,3	3,9
V46	Ventilator vl	4,0	19,4	13,2	13,2	23,2	23,3	3,9
V47	Ventilator vl	4,0	19,4	13,2	13,2	23,2	23,3	3,9
V45	Ventilator vl	4,0	19,3	13,1	13,1	23,1	23,2	3,9
V49	Ventilator vl	4,0	19,3	13,1	13,1	23,1	23,2	3,9
V50	Ventilator vl	4,0	19,3	13,1	13,1	23,1	23,2	3,9
V51	Ventilator vl	4,0	19,2	13,0	13,0	23,0	23,1	3,9
V35	Ventilator vl	4,0	19,0	12,8	12,8	22,8	22,7	3,7
V36	Ventilator vl	4,0	18,8	12,6	12,6	22,6	22,5	3,7
V44	Ventilator vl	4,0	18,0	11,8	11,8	21,8	21,8	3,8
V52	Ventilator vl	4,0	17,1	10,9	10,9	20,9	21,0	3,9
Kadaver	Kadaverkoeling	1,5	8,6	8,6	8,6	18,6	12,5	3,9
Afval	Afvalcontainer legen	1,2	12,0	--	--	12,0	44,3	3,9
PI	Personenautobewegingen	0,7	8,5	--	--	8,5	40,0	4,0
Totalen			40,0	33,6	33,6	43,6	63,8	

Alle getoonde dB-waarden zijn A-gewogen

Model: RBS zonder mest- en pluimvee-afvoer - Wet milieubeheer aanvraag februari 2008 - Zandstraat 99, Someren
Bijdrage van hoofdgroep op ontvangerpunt W1 B - Kerkendijk 47
Rekenmethode Industrielawaai - IL; Periode: Alle perioden

Id	Omschrijving	Hoogte	Dag	Avond	Nacht	Etmaal	Li	Cm
V1	Ventilator vl	4,0	28,3	22,1	22,1	32,1	29,4	1,1
V3	Ventilator vl	4,0	28,1	21,9	21,9	31,9	29,3	1,3
V2	Ventilator vl	4,0	28,0	21,8	21,8	31,8	29,2	1,2
V4	Ventilator vl	4,0	27,4	21,2	21,2	31,2	28,8	1,4
V53	Ventilator vl	4,0	27,1	20,9	20,9	30,9	28,5	1,4
V54	Ventilator vl	4,0	26,5	20,3	20,3	30,3	28,1	1,6
V5	Ventilator vl	4,0	25,8	19,6	19,6	29,6	27,6	1,8
V7	Ventilator vl	4,0	25,8	19,6	19,6	29,6	27,7	1,9
V6	Ventilator vl	4,0	25,7	19,5	19,5	29,5	27,5	1,9
V8	Ventilator vl	4,0	25,5	19,3	19,3	29,3	27,4	2,0
V9	Ventilator vl	4,0	25,2	19,0	19,0	29,0	27,2	2,0
V10	Ventilator vl	4,0	24,6	18,4	18,4	28,4	26,7	2,1
V11	Ventilator vl	4,0	24,4	18,2	18,2	28,2	26,5	2,1
V15	Ventilator vl	4,0	24,0	17,8	17,8	27,8	26,3	2,3
V13	Ventilator vl	4,0	23,9	17,7	17,7	27,7	26,1	2,2
V12	Ventilator vl	4,0	23,9	17,7	17,7	27,7	26,1	2,3
V14	Ventilator vl	4,0	23,8	17,6	17,6	27,6	26,1	2,3
V16	Ventilator vl	4,0	23,7	17,5	17,5	27,5	26,1	2,4
V17	Ventilator vl	4,0	23,7	17,5	17,5	27,5	26,1	2,4
V18	Ventilator vl	4,0	23,2	17,0	17,0	27,0	25,7	2,5
V19	Ventilator vl	4,0	23,0	16,8	16,8	26,8	25,5	2,5
V20	Ventilator vl	4,0	22,6	16,4	16,4	26,4	25,1	2,6
Silo's	Silo's vullen	1,2	26,3	--	--	26,3	42,6	2,5
V23	Ventilator vl	4,0	22,3	16,1	16,1	26,1	25,0	2,6
V22	Ventilator vl	4,0	22,2	16,0	16,0	26,0	24,8	2,6
V21	Ventilator vl	4,0	22,1	15,9	15,9	25,9	24,7	2,6
V24	Ventilator vl	4,0	22,1	15,9	15,9	25,9	24,8	2,7
V25	Ventilator vl	4,0	22,1	15,9	15,9	25,9	24,8	2,7
V26	Ventilator vl	4,0	21,8	15,6	15,6	25,6	24,6	2,8
V2	Vrachtwagenbeweging voer	1,2	25,5	--	--	25,5	63,4	0,9
V27	Ventilator vl	4,0	21,7	15,5	15,5	25,5	24,5	2,8
V28	Ventilator vl	4,0	21,3	15,1	15,1	25,1	24,2	2,8
V31	Ventilator vl	4,0	20,9	14,7	14,7	24,7	23,8	2,9
V30	Ventilator vl	4,0	20,8	14,6	14,6	24,6	23,7	2,9
V32	Ventilator vl	4,0	20,8	14,6	14,6	24,6	23,6	2,9
V37	Ventilator vl	4,0	20,7	14,5	14,5	24,5	23,7	2,9
V33	Ventilator vl	4,0	20,7	14,5	14,5	24,5	23,7	3,0
V34	Ventilator vl	4,0	20,5	14,3	14,3	24,3	23,5	3,0
V35	Ventilator vl	4,0	20,5	14,3	14,3	24,3	23,5	3,0
V36	Ventilator vl	4,0	20,2	14,0	14,0	24,0	23,3	3,1
V39	Ventilator vl	4,0	19,7	13,5	13,5	23,5	22,8	3,1
V41	Ventilator vl	4,0	19,6	13,4	13,4	23,4	22,7	3,1
V38	Ventilator vl	4,0	19,6	13,4	13,4	23,4	22,7	3,1
V40	Ventilator vl	4,0	19,6	13,4	13,4	23,4	22,7	3,1
V39	Ventilator vl	4,0	19,6	13,4	13,4	23,4	22,6	3,1
V42	Ventilator vl	4,0	19,4	13,2	13,2	23,2	22,6	3,2
V43	Ventilator vl	4,0	19,4	13,2	13,2	23,2	22,6	3,2
V44	Ventilator vl	4,0	19,2	13,0	13,0	23,0	22,4	3,2
V48	Ventilator vl	4,0	18,6	12,4	12,4	22,4	21,8	3,3
V46	Ventilator vl	4,0	18,5	12,3	12,3	22,3	21,8	3,3
V47	Ventilator vl	4,0	18,5	12,3	12,3	22,3	21,7	3,3
V50	Ventilator vl	4,0	18,5	12,3	12,3	22,3	21,8	3,3
V49	Ventilator vl	4,0	18,4	12,2	12,2	22,2	21,7	3,3
V45	Ventilator vl	4,0	18,4	12,2	12,2	22,2	21,6	3,3
V52	Ventilator vl	4,0	18,3	12,1	12,1	22,1	21,6	3,3
V51	Ventilator vl	4,0	18,3	12,1	12,1	22,1	21,6	3,3
Kadaver	Kadaverkoeling	1,5	9,8	9,8	9,8	19,8	12,6	2,8
Afval	Afvalcontainer legen	1,2	14,0	--	--	14,0	45,1	2,6
P1	Personenautobewegingen	0,7	10,2	--	--	10,2	40,4	2,8
Totalen			40,9	34,4	34,4	44,4	63,5	

Alle getoonde dB-waarden zijn A-gewogen

Model: RBS zonder mest- en pluimvee-afvoer - Wet milieubeheer aanvraag februari 2008 - Zandstraat 99, Someren
Bijdrage van hoofdgroep op ontvangerpunt W2 A - Zandstraat 97a
Rekenmethode Industrielawaai - IL; Periode: Alle perioden

Id	Omschrijving	Hoogte	Dag	Avond	Nacht	Etmaal	Li	Cm
V54	Ventilator vl	4,0	33,1	26,9	26,9	36,9	33,9	0,8
V55	Ventilator vl	4,0	32,8	26,6	26,6	36,6	33,7	1,0
V4	Ventilator vl	4,0	31,7	25,5	25,5	35,5	33,0	1,3
V3	Ventilator vl	4,0	31,2	25,0	25,0	35,0	32,7	1,4
V1	Vrachtwagenbeweging voer	1,2	34,2	--	--	34,2	71,4	0,3
V2	Ventilator vl	4,0	30,1	23,9	23,9	33,9	31,8	1,8
Silo's	Silo's vullen	1,2	33,4	--	--	33,4	49,7	2,5
V1	Ventilator vl	4,0	29,4	23,2	23,2	33,2	31,3	2,0
V12	Ventilator vl	4,0	28,9	22,7	22,7	32,7	30,5	1,6
V9	Ventilator vl	4,0	28,1	21,9	21,9	31,9	29,9	1,8
V7	Ventilator vl	4,0	27,8	21,6	21,6	31,6	29,9	2,1
P1	Personenautobewegingen	0,7	31,5	--	--	31,5	59,1	0,1
V8	Ventilator vl	4,0	27,4	21,2	21,2	31,2	29,4	2,0
V11	Ventilator vl	4,0	27,4	21,2	21,2	31,2	28,9	1,6
V6	Ventilator vl	4,0	27,1	20,9	20,9	30,9	29,4	2,3
V5	Ventilator vl	4,0	27,0	20,8	20,8	30,8	29,3	2,4
V10	Ventilator vl	4,0	26,5	20,3	20,3	30,3	28,3	1,8
Kadaver	Kadaverkoeling	1,5	20,2	20,2	20,2	30,2	22,4	2,1
V19	Ventilator vl	4,0	26,1	19,9	19,9	29,9	28,4	2,3
V20	Ventilator vl	4,0	23,2	17,0	17,0	27,0	25,6	2,4
V13	Ventilator vl	4,0	22,5	16,3	16,3	26,3	25,3	2,7
V26	Ventilator vl	4,0	22,3	16,1	16,1	26,1	25,2	2,9
V27	Ventilator vl	4,0	22,3	16,1	16,1	26,1	25,1	2,8
V15	Ventilator vl	4,0	21,9	15,7	15,7	25,7	24,5	2,6
V14	Ventilator vl	4,0	21,7	15,5	15,5	25,5	24,4	2,7
V17	Ventilator vl	4,0	21,6	15,4	15,4	25,4	24,1	2,4
V18	Ventilator vl	4,0	21,6	15,4	15,4	25,4	24,1	2,4
V34	Ventilator vl	4,0	21,5	15,3	15,3	25,3	24,7	3,2
V16	Ventilator vl	4,0	21,3	15,1	15,1	25,1	23,9	2,5
V11	Ventilator vl	4,0	20,4	14,2	14,2	24,2	23,8	3,4
V42	Ventilator vl	4,0	19,3	13,1	13,1	23,1	22,7	3,4
V33	Ventilator vl	4,0	19,3	13,1	13,1	23,1	22,4	3,2
V35	Ventilator vl	4,0	19,2	13,0	13,0	23,0	22,4	3,2
V49	Ventilator vl	4,0	19,2	13,0	13,0	23,0	22,8	3,6
V25	Ventilator vl	4,0	18,9	12,7	12,7	22,7	21,8	2,9
V28	Ventilator vl	4,0	18,8	12,6	12,6	22,6	21,7	2,9
V21	Ventilator vl	4,0	18,8	12,6	12,6	22,6	21,9	3,1
V48	Ventilator vl	4,0	18,6	12,4	12,4	22,4	22,2	3,6
V23	Ventilator vl	4,0	18,6	12,4	12,4	22,4	21,5	3,0
V22	Ventilator vl	4,0	18,5	12,3	12,3	22,3	21,5	3,1
V24	Ventilator vl	4,0	18,3	12,1	12,1	22,1	21,3	3,0
Afval	Afvalcontainer legen	1,2	21,8	--	--	21,8	52,5	2,3
V32	Ventilator vl	4,0	16,9	10,7	10,7	20,7	20,2	3,2
V40	Ventilator vl	4,0	16,9	10,7	10,7	20,7	20,3	3,4
V43	Ventilator vl	4,0	16,9	10,7	10,7	20,7	20,2	3,4
V50	Ventilator vl	4,0	16,8	10,6	10,6	20,6	20,3	3,6
V31	Ventilator vl	4,0	16,7	10,4	10,4	20,5	19,9	3,2
V29	Ventilator vl	4,0	16,5	10,3	10,3	20,3	19,8	3,3
V36	Ventilator vl	4,0	16,4	10,2	10,2	20,2	19,6	3,2
V30	Ventilator vl	4,0	16,4	10,2	10,2	20,2	19,6	3,3
V39	Ventilator vl	4,0	15,4	9,2	9,2	19,2	18,8	3,4
V47	Ventilator vl	4,0	15,4	9,2	9,2	19,2	19,0	3,6
V37	Ventilator vl	4,0	15,1	8,9	8,9	18,9	18,6	3,5
V38	Ventilator vl	4,0	14,9	8,7	8,7	18,7	18,4	3,5
V44	Ventilator vl	4,0	14,4	8,2	8,2	18,2	17,8	3,4
V51	Ventilator vl	4,0	14,4	8,2	8,2	18,2	18,0	3,6
V46	Ventilator vl	4,0	14,2	8,0	8,0	18,0	17,8	3,6
V45	Ventilator vl	4,0	13,9	7,7	7,7	17,7	17,5	3,6
V35	Ventilator vl	4,0	12,8	6,6	6,6	16,6	16,3	3,6
Totalen			43,7	36,2	36,2	46,2	71,8	

Alle getoonde dB-waarden zijn A-gewogen

Model: RBS zonder mest- en pluimvee-afvoer - Wet milieubeheer aanvraag februari 2008 - Zandstraat 99, Someren
Bijdrage van hoofdgroep op ontvangerpunt W2 B - Zandstraat 97a
Rekenmethode Industrielawaai - IL; Periode: Alle perioden

Id	Omschrijving	Hoogte	Dag	Avond	Nacht	Etmaal	Li	Cm
V54	Ventilator vl	4,0	34,5	28,3	28,3	38,3	34,5	0,0
V57	Ventilator vl	4,0	34,3	28,1	28,1	38,1	34,3	0,0
V4	Ventilator vl	4,0	33,5	27,3	27,3	37,3	33,5	0,0
Silo's	Silo's vullen	1,2	37,1	--	--	37,1	50,9	0,0
V3	Ventilator vl	4,0	33,2	27,0	27,0	37,0	33,2	0,0
V11	Ventilator vl	4,0	32,3	26,1	26,1	36,1	32,3	0,0
V2	Ventilator vl	4,0	32,3	26,1	26,1	36,1	32,3	0,0
V10	Ventilator vl	4,0	31,9	25,7	25,7	35,7	31,9	0,0
V12	Ventilator vl	4,0	31,9	25,7	25,7	35,7	31,9	0,0
V9	Ventilator vl	4,0	31,8	25,6	25,6	35,6	31,9	0,1
V1	Ventilator vl	4,0	31,5	25,3	25,3	35,3	31,8	0,3
V8	Ventilator vl	4,0	30,9	24,7	24,7	34,7	31,3	0,4
V1	Vrachtwagenbeweging voer	1,2	34,4	--	--	34,4	71,5	0,1
V7	Ventilator vl	4,0	30,6	24,4	24,4	34,4	31,1	0,5
V6	Ventilator vl	4,0	29,7	23,5	23,5	33,5	30,5	0,8
V5	Ventilator vl	4,0	29,3	23,1	23,1	33,1	30,2	1,0
Kadaver	Kadaverkoeling	1,5	22,9	22,9	22,9	32,9	22,9	0,0
V19	Ventilator vl	4,0	29,1	22,9	22,9	32,9	29,9	0,9
V17	Ventilator vl	4,0	28,8	22,6	22,6	32,6	29,8	1,0
V18	Ventilator vl	4,0	28,7	22,5	22,5	32,5	29,7	1,0
V20	Ventilator vl	4,0	28,6	22,4	22,4	32,4	29,6	0,9
V16	Ventilator vl	4,0	28,3	22,1	22,1	32,1	29,5	1,2
V15	Ventilator vl	4,0	28,1	21,9	21,9	31,9	29,4	1,3
P1	Personenautobewegingen	0,7	31,6	--	--	31,6	59,1	0,0
V14	Ventilator vl	4,0	27,5	21,3	21,3	31,3	29,0	1,5
V13	Ventilator vl	4,0	27,3	21,1	21,1	31,1	28,9	1,5
V27	Ventilator vl	4,0	26,3	20,1	20,1	30,1	28,0	1,7
V25	Ventilator vl	4,0	26,3	20,1	20,1	30,1	28,0	1,7
V26	Ventilator vl	4,0	26,2	20,0	20,0	30,0	27,9	1,7
V24	Ventilator vl	4,0	26,0	19,8	19,8	29,8	27,9	1,8
V23	Ventilator vl	4,0	26,0	19,8	19,8	29,8	27,9	1,9
V28	Ventilator vl	4,0	25,9	19,7	19,7	29,7	27,6	1,7
V22	Ventilator vl	4,0	25,6	19,4	19,4	29,4	27,6	2,0
V21	Ventilator vl	4,0	25,5	19,3	19,3	29,3	27,5	2,0
V33	Ventilator vl	4,0	24,5	18,3	18,3	28,3	26,7	2,2
V35	Ventilator vl	4,0	24,3	18,1	18,1	28,1	26,5	2,2
V34	Ventilator vl	4,0	24,3	18,1	18,1	28,1	26,5	2,2
V31	Ventilator vl	4,0	24,3	18,1	18,1	28,1	26,6	2,3
V30	Ventilator vl	4,0	24,3	18,1	18,1	28,1	26,6	2,3
V30	Ventilator vl	4,0	23,9	17,7	17,7	27,7	26,3	2,4
V36	Ventilator vl	4,0	23,9	17,7	17,7	27,7	26,1	2,2
V29	Ventilator vl	4,0	23,9	17,7	17,7	27,7	26,3	2,4
Afval	Afvalcontainer legen	1,2	26,9	--	--	26,9	55,3	0,0
V41	Ventilator vl	4,0	23,0	16,8	16,8	26,8	25,5	2,5
V40	Ventilator vl	4,0	22,8	16,6	16,6	26,6	25,4	2,5
V43	Ventilator vl	4,0	22,8	16,6	16,6	26,6	25,3	2,5
V39	Ventilator vl	4,0	22,8	16,6	16,6	26,6	25,4	2,6
V40	Ventilator vl	4,0	22,8	16,6	16,6	26,6	25,3	2,6
V38	Ventilator vl	4,0	22,5	16,3	16,3	26,3	25,2	2,6
V37	Ventilator vl	4,0	22,5	16,3	16,3	26,3	25,1	2,6
V44	Ventilator vl	4,0	22,3	16,1	16,1	26,1	24,8	2,5
V56	Ventilator vl	4,0	21,5	15,3	15,3	25,3	24,3	2,8
V48	Ventilator vl	4,0	21,5	15,3	15,3	25,3	24,3	2,8
V49	Ventilator vl	4,0	21,4	15,2	15,2	25,2	24,2	2,8
V46	Ventilator vl	4,0	21,3	15,1	15,1	25,1	24,2	2,9
V51	Ventilator vl	4,0	21,3	15,1	15,1	25,1	24,1	2,8
V47	Ventilator vl	4,0	21,3	15,1	15,1	25,1	24,2	2,9
V45	Ventilator vl	4,0	21,1	14,9	14,9	24,9	24,0	2,9
V52	Ventilator vl	4,0	20,8	14,6	14,6	24,6	23,6	2,8
Totalen			46,7	39,5	39,5	49,5	71,9	

Alle getoonde dB-waarden zijn A-gewogen

Model: RBS zonder mest- en pluimvee-afvoer - Wet milieubeheer aanvraag februari 2008 - Zandstraat 99, Someren
Bijdrage van hoofdgroep op ontvangerpunt W3 A - Kerkendijk 68
Rekenmethode Industrielawaai - IL; Periode: Alle perioden

Id	Omschrijving	Hoogte	Dag	Avond	Nacht	Etmaal	Li	Cm
V3	Ventilator vl	4,0	18,4	12,2	12,2	22,2	22,1	3,6
V53	Ventilator vl	4,0	18,4	12,2	12,2	22,2	22,0	3,6
V34	Ventilator vl	4,0	18,4	12,2	12,2	22,2	22,0	3,6
V4	Ventilator vl	4,0	18,3	12,1	12,1	22,1	21,9	3,7
V2	Ventilator vl	4,0	18,3	12,1	12,1	22,1	21,9	3,7
V1	Ventilator vl	4,0	18,2	12,0	12,0	22,0	21,8	3,7
V9	Ventilator vl	4,0	17,4	11,2	11,2	21,2	21,2	3,8
V11	Ventilator vl	4,0	17,4	11,2	11,2	21,2	21,2	3,8
V10	Ventilator vl	4,0	17,3	11,1	11,1	21,1	21,1	3,8
V7	Ventilator vl	4,0	17,3	11,1	11,1	21,1	21,1	3,8
V12	Ventilator vl	4,0	17,3	11,1	11,1	21,1	21,1	3,8
V6	Ventilator vl	4,0	17,2	11,0	11,0	21,0	21,0	3,8
V3	Ventilator vl	4,0	17,2	11,0	11,0	21,0	21,0	3,8
V5	Ventilator vl	4,0	17,1	10,9	10,9	20,9	20,9	3,8
V17	Ventilator vl	4,0	16,5	10,3	10,3	20,3	20,4	3,9
V19	Ventilator vl	4,0	16,5	10,3	10,3	20,3	20,4	3,9
V15	Ventilator vl	4,0	16,4	10,2	10,2	20,2	20,3	3,9
V18	Ventilator vl	4,0	16,4	10,2	10,2	20,2	20,3	3,9
V20	Ventilator vl	4,0	16,4	10,2	10,2	20,2	20,3	3,9
V14	Ventilator vl	4,0	16,4	10,2	10,2	20,2	20,3	3,9
V16	Ventilator vl	4,0	16,3	10,1	10,1	20,1	20,2	3,9
V13	Ventilator vl	4,0	16,3	10,1	10,1	20,1	20,1	3,9
V25	Ventilator vl	4,0	15,7	9,5	9,5	19,5	19,7	4,0
V27	Ventilator vl	4,0	15,7	9,4	9,4	19,5	19,6	4,0
V21	Ventilator vl	4,0	15,6	9,4	9,4	19,4	19,6	4,0
V26	Ventilator vl	4,0	15,6	9,4	9,4	19,4	19,6	4,0
V18	Ventilator vl	4,0	15,6	9,4	9,4	19,4	19,6	4,0
V28	Ventilator vl	4,0	15,6	9,4	9,4	19,4	19,6	4,0
V27	Ventilator vl	4,0	15,6	9,4	9,4	19,4	19,5	4,0
V24	Ventilator vl	4,0	15,5	9,3	9,3	19,3	19,5	4,0
V33	Ventilator vl	4,0	15,0	8,8	8,8	18,8	19,1	4,1
V29	Ventilator vl	4,0	15,0	8,8	8,8	18,8	19,0	4,1
V25	Ventilator vl	4,0	15,0	8,8	8,8	18,8	19,0	4,1
V14	Ventilator vl	4,0	14,9	8,7	8,7	18,7	19,0	4,1
V31	Ventilator vl	4,0	14,9	8,7	8,7	18,7	19,0	4,1
V36	Ventilator vl	4,0	14,9	8,7	8,7	18,7	19,0	4,1
V30	Ventilator vl	4,0	14,9	8,7	8,7	18,7	18,9	4,1
V32	Ventilator vl	4,0	14,8	8,6	8,6	18,6	18,9	4,1
V41	Ventilator vl	4,0	14,4	8,2	8,2	18,2	18,5	4,1
V37	Ventilator vl	4,0	14,4	8,2	8,2	18,2	18,5	4,1
V43	Ventilator vl	4,0	14,4	8,2	8,2	18,2	18,5	4,1
V40	Ventilator vl	4,0	14,3	8,1	8,1	18,1	18,5	4,1
V44	Ventilator vl	4,0	14,3	8,1	8,1	18,1	18,4	4,1
V39	Ventilator vl	4,0	14,3	8,1	8,1	18,1	18,4	4,1
V38	Ventilator vl	4,0	14,3	8,1	8,1	18,1	18,4	4,1
V40	Ventilator vl	4,0	14,2	8,0	8,0	18,0	18,3	4,1
V50	Ventilator vl	4,0	13,8	7,6	7,6	17,6	18,0	4,2
V52	Ventilator vl	4,0	13,8	7,6	7,6	17,6	17,9	4,2
V49	Ventilator vl	4,0	13,7	7,5	7,5	17,5	17,9	4,2
V46	Ventilator vl	4,0	13,7	7,5	7,5	17,5	17,9	4,2
V45	Ventilator vl	4,0	13,7	7,5	7,5	17,5	17,9	4,2
V51	Ventilator vl	4,0	13,7	7,5	7,5	17,5	17,9	4,2
V48	Ventilator vl	4,0	13,7	7,5	7,5	17,5	17,9	4,2
V47	Ventilator vl	4,0	13,6	7,4	7,4	17,4	17,8	4,2
Silo's	Silo's vullen	1,2	16,1	--	--	16,1	34,2	4,3
V1	Vrachtwagenbeweging voer	1,2	13,6	--	--	13,6	54,7	4,2
Kadaver	Kadaverkoeling	1,5	1,1	1,1	1,1	11,1	5,3	4,3
P1	Personenautobewegingen	0,7	4,1	--	--	4,1	35,8	4,2
Afval	Afvalcontainer legen	1,2	-0,4	--	--	-0,4	32,4	4,3
Totaalen			33,4	27,1	27,1	37,1	54,9	

Alle getoonde dB-waarden zijn A-gewogen

Model: RBS zonder mest- en pluimvee-afvoer - Wet milieubeheer aanvraag februari 2008 - Zandstraat 99, Someren
Bijdrage van hoofdgroep op ontvangerpunt W3 B - Kerkendijk 68
Rekenmethode Industrielawaai - IL; Periode: Alle perioden

Id	Omschrijving	Hoogte	Dag	Avond	Nacht	Etmaal	Li	Cm
V54	Ventilator vl	4,0	20,1	13,9	13,9	23,9	23,0	2,9
V53	Ventilator vl	4,0	20,1	13,9	13,9	23,9	23,0	2,9
V3	Ventilator vl	4,0	20,1	13,9	13,9	23,9	22,9	2,9
V4	Ventilator vl	4,0	19,9	13,7	13,7	23,7	22,8	2,9
V2	Ventilator vl	4,0	19,9	13,7	13,7	23,7	22,8	2,9
V1	Ventilator vl	4,0	19,8	13,6	13,6	23,6	22,7	2,9
V9	Ventilator vl	4,0	19,0	12,8	12,8	22,8	22,1	3,1
V11	Ventilator vl	4,0	19,0	12,8	12,8	22,8	22,1	3,1
V10	Ventilator vl	4,0	18,9	12,7	12,7	22,7	22,0	3,1
V12	Ventilator vl	4,0	18,9	12,7	12,7	22,7	22,0	3,1
V7	Ventilator vl	4,0	18,9	12,7	12,7	22,7	22,0	3,1
V8	Ventilator vl	4,0	18,8	12,6	12,6	22,6	21,9	3,1
V6	Ventilator vl	4,0	18,8	12,6	12,6	22,6	21,9	3,1
V5	Ventilator vl	4,0	18,7	12,5	12,5	22,5	21,8	3,1
V17	Ventilator vl	4,0	18,0	11,8	11,8	21,8	21,3	3,3
V19	Ventilator vl	4,0	18,0	11,8	11,8	21,8	21,3	3,3
V18	Ventilator vl	4,0	18,0	11,8	11,8	21,8	21,3	3,3
V20	Ventilator vl	4,0	17,9	11,7	11,7	21,7	21,2	3,3
V15	Ventilator vl	4,0	17,9	11,7	11,7	21,7	21,2	3,3
V16	Ventilator vl	4,0	17,8	11,6	11,6	21,6	21,1	3,3
V14	Ventilator vl	4,0	17,8	11,6	11,6	21,6	21,1	3,3
V13	Ventilator vl	4,0	17,7	11,5	11,5	21,5	21,0	3,3
V25	Ventilator vl	4,0	17,2	11,0	11,0	21,0	20,6	3,4
V27	Ventilator vl	4,0	17,2	11,0	11,0	21,0	20,6	3,4
V28	Ventilator vl	4,0	17,1	10,9	10,9	20,9	20,6	3,5
V26	Ventilator vl	4,0	17,1	10,9	10,9	20,9	20,6	3,5
V21	Ventilator vl	4,0	17,1	10,9	10,9	20,9	20,5	3,4
V23	Ventilator vl	4,0	17,1	10,9	10,9	20,9	20,5	3,4
V22	Ventilator vl	4,0	17,0	10,8	10,8	20,8	20,5	3,5
V24	Ventilator vl	4,0	17,0	10,8	10,8	20,8	20,4	3,4
V35	Ventilator vl	4,0	16,5	10,3	10,3	20,3	20,1	3,6
V35	Ventilator vl	4,0	16,5	10,3	10,3	20,3	20,0	3,6
V34	Ventilator vl	4,0	16,4	10,2	10,2	20,2	20,0	3,6
V36	Ventilator vl	4,0	16,4	10,2	10,2	20,2	20,0	3,6
V39	Ventilator vl	4,0	16,4	10,2	10,2	20,2	20,0	3,6
V31	Ventilator vl	4,0	16,4	10,2	10,2	20,2	19,9	3,6
V30	Ventilator vl	4,0	16,3	10,1	10,1	20,1	19,9	3,6
V32	Ventilator vl	4,0	16,3	10,1	10,1	20,1	19,9	3,6
V41	Ventilator vl	4,0	15,9	9,7	9,7	19,7	19,5	3,7
V43	Ventilator vl	4,0	15,9	9,7	9,7	19,7	19,5	3,7
V42	Ventilator vl	4,0	15,8	9,6	9,6	19,6	19,5	3,7
V44	Ventilator vl	4,0	15,8	9,6	9,6	19,6	19,5	3,7
V37	Ventilator vl	4,0	15,8	9,6	9,6	19,6	19,4	3,7
V32	Ventilator vl	4,0	15,8	9,6	9,6	19,6	19,4	3,7
V38	Ventilator vl	4,0	15,7	9,5	9,5	19,5	19,4	3,7
V40	Ventilator vl	4,0	15,7	9,5	9,5	19,5	19,4	3,7
V50	Ventilator vl	4,0	15,3	9,1	9,1	19,1	19,0	3,7
V52	Ventilator vl	4,0	15,3	9,1	9,1	19,1	19,0	3,7
V49	Ventilator vl	4,0	15,2	9,0	9,0	19,0	19,0	3,7
V51	Ventilator vl	4,0	15,2	9,0	9,0	19,0	19,0	3,8
V46	Ventilator vl	4,0	15,2	9,0	9,0	19,0	18,9	3,7
V45	Ventilator vl	4,0	15,2	9,0	9,0	19,0	18,9	3,7
V48	Ventilator vl	4,0	15,2	9,0	9,0	19,0	18,9	3,7
V47	Ventilator vl	4,0	15,1	8,9	8,9	18,9	18,9	3,7
Silo's	Silo's vullen	1,2	17,3	--	--	17,3	34,6	3,5
V2	Vrachtwagenbeweging voer	1,2	14,8	--	--	14,8	55,1	3,3
Kadaver	Kadaverkoeling	1,5	1,5	1,5	1,5	11,5	5,0	3,5
P1	Personenautobewegingen	0,7	5,4	--	--	5,4	36,0	3,2
Afval	Afvalcontainer legen	1,2	0,9	--	--	0,9	32,9	3,5
Totalen			35,0	28,6	28,6	38,6	55,3	

Alle getoonde dB-waarden zijn A-gewogen

Model: RBS zonder mest- en pluimvee-afvoer - Wet milieubeheer aanvraag februari 2008 - Zandstraat 99, Someren
Bijdrage van hoofdgroep op ontvangerpunt W4 A - Kerkendijk 49a
Rekenmethode Industrielawaai - IL; Periode: Alle perioden

Id	Omschrijving	Hoogte	Dag	Avond	Nacht	Etmaal	Li	Cm
V13	Ventilator vl	4,0	22,5	16,3	16,3	26,3	25,4	2,9
V5	Ventilator vl	4,0	22,3	16,1	16,1	26,1	25,3	3,0
V21	Ventilator vl	4,0	22,3	16,1	16,1	26,1	25,3	3,0
V1	Ventilator vl	4,0	21,9	15,7	15,7	25,7	24,9	3,0
V14	Ventilator vl	4,0	21,8	15,6	15,6	25,6	24,9	3,0
V29	Ventilator vl	4,0	21,8	15,6	15,6	25,6	24,8	3,1
V6	Ventilator vl	4,0	21,8	15,6	15,6	25,6	24,8	3,1
V21	Ventilator vl	4,0	21,7	15,5	15,5	25,5	24,8	3,1
V2	Ventilator vl	4,0	21,3	15,1	15,1	25,1	24,4	3,1
V15	Ventilator vl	4,0	21,2	15,0	15,0	25,0	24,4	3,2
V36	Ventilator vl	4,0	21,2	15,0	15,0	25,0	24,3	3,1
V17	Ventilator vl	4,0	21,1	14,9	14,9	24,9	24,2	3,2
V7	Ventilator vl	4,0	21,1	14,9	14,9	24,9	24,2	3,2
V12	Ventilator vl	4,0	21,0	14,8	14,8	24,8	24,2	3,2
V3	Ventilator vl	4,0	20,6	14,4	14,4	24,4	23,9	3,2
V31	Ventilator vl	4,0	20,6	14,4	14,4	24,4	23,9	3,2
V16	Ventilator vl	4,0	20,6	14,4	14,4	24,4	23,9	3,3
V8	Ventilator vl	4,0	20,6	14,4	14,4	24,4	23,8	3,3
V19	Ventilator vl	4,0	20,5	14,3	14,3	24,3	23,8	3,3
V24	Ventilator vl	4,0	20,4	14,2	14,2	24,2	23,7	3,3
V4	Ventilator vl	4,0	20,3	14,1	14,1	24,1	23,6	3,3
V45	Ventilator vl	4,0	20,1	13,9	13,9	23,9	23,4	3,3
V38	Ventilator vl	4,0	20,1	13,9	13,9	23,9	23,4	3,3
V17	Ventilator vl	4,0	20,1	13,9	13,9	23,9	23,4	3,3
V32	Ventilator vl	4,0	20,0	13,8	13,8	23,8	23,3	3,3
V25	Ventilator vl	4,0	19,9	13,7	13,7	23,7	23,3	3,4
V9	Ventilator vl	4,0	19,9	13,7	13,7	23,7	23,2	3,4
V46	Ventilator vl	4,0	19,9	13,7	13,7	23,7	23,2	3,4
V53	Ventilator vl	4,0	19,8	13,6	13,6	23,6	23,2	3,4
V35	Ventilator vl	4,0	19,6	13,4	13,4	23,4	23,0	3,4
V15	Ventilator vl	4,0	19,6	13,4	13,4	23,4	23,0	3,4
V10	Ventilator vl	4,0	19,5	13,3	13,3	23,3	23,0	3,4
V64	Ventilator vl	4,0	19,5	13,3	13,3	23,3	23,0	3,4
V40	Ventilator vl	4,0	19,5	13,3	13,3	23,3	22,9	3,4
V26	Ventilator vl	4,0	19,4	13,2	13,2	23,2	22,8	3,4
V47	Ventilator vl	4,0	19,3	13,1	13,1	23,1	22,7	3,4
V41	Ventilator vl	4,0	19,2	13,0	13,0	23,0	22,7	3,5
V19	Ventilator vl	4,0	19,2	13,0	13,0	23,0	22,7	3,5
V34	Ventilator vl	4,0	19,1	12,9	12,9	22,9	22,6	3,5
V27	Ventilator vl	4,0	19,1	12,9	12,9	22,9	22,6	3,5
V11	Ventilator vl	4,0	19,0	12,8	12,8	22,8	22,5	3,5
V13	Ventilator vl	4,0	19,0	12,8	12,8	22,8	22,5	3,5
Silo's	Silo's vullen	1,2	22,7	--	--	22,7	40,7	4,3
V31	Ventilator vl	4,0	18,8	12,6	12,6	22,6	22,4	3,5
V20	Ventilator vl	4,0	18,8	12,6	12,6	22,6	22,3	3,5
V17	Ventilator vl	4,0	18,8	12,6	12,6	22,6	22,3	3,6
V17	Ventilator vl	4,0	18,8	12,6	12,6	22,6	22,3	3,5
V29	Ventilator vl	4,0	18,7	12,5	12,5	22,5	22,2	3,6
V43	Ventilator vl	4,0	18,5	12,3	12,3	22,3	22,1	3,6
V49	Ventilator vl	4,0	18,5	12,3	12,3	22,3	22,0	3,6
V36	Ventilator vl	4,0	18,4	12,2	12,2	22,2	22,0	3,6
V50	Ventilator vl	4,0	18,3	12,1	12,1	22,1	21,9	3,6
V14	Ventilator vl	4,0	18,0	11,8	11,8	21,8	21,6	3,6
V51	Ventilator vl	4,0	17,8	11,6	11,6	21,6	21,5	3,7
V51	Ventilator vl	4,0	17,6	11,4	11,4	21,4	21,3	3,7
Kadaver	Kadaverkoeling	1,5	3,6	3,6	3,6	13,6	7,9	4,2
V2	Vrachtwagenbeweging voer	1,2	11,5	--	--	11,5	52,6	4,2
Afval	Afvalcontainer legen	1,2	5,5	--	--	5,5	38,3	4,3
P1	Personenautobewegingen	0,7	3,6	--	--	3,6	35,6	4,5
Totalen			37,6	31,3	31,3	41,3	53,4	

Alle getoonde dB-waarden zijn A-gewogen

Model: RBS zonder mest- en pluimvee-afvoer - Wet milieubeheer aanvraag februari 2008 - Zandstraat 99, Someren
Bijdrage van hoofdgroep op ontvangerpunt W4_B - Kerkendijk 49a
Rekenmethode Industrielawaai - IL; Periode: Alle perioden

Id	Omschrijving	Hoogte	Dag	Avond	Nacht	Etmaal	Li	Cm
V13	Ventilator v1	4,0	24,8	18,6	18,6	28,6	26,6	1,8
V5	Ventilator v1	4,0	24,7	18,5	18,5	28,5	26,5	1,8
V21	Ventilator v1	4,0	24,6	18,4	18,4	28,4	26,5	1,8
V14	Ventilator v1	4,0	24,1	17,9	17,9	27,9	26,1	2,0
V1	Ventilator v1	4,0	24,1	17,9	17,9	27,9	26,1	2,0
V6	Ventilator v1	4,0	24,0	17,8	17,8	27,8	26,0	2,0
V22	Ventilator v1	4,0	24,0	17,8	17,8	27,8	26,0	2,0
V26	Ventilator v1	4,0	24,0	17,8	17,8	27,8	26,0	2,0
V2	Ventilator v1	4,0	23,5	17,3	17,3	27,3	25,6	2,1
V15	Ventilator v1	4,0	23,5	17,3	17,3	27,3	25,6	2,1
V30	Ventilator v1	4,0	23,4	17,2	17,2	27,2	25,5	2,1
V7	Ventilator v1	4,0	23,3	17,1	17,1	27,1	25,5	2,2
V23	Ventilator v1	4,0	23,3	17,1	17,1	27,1	25,5	2,2
V37	Ventilator v1	4,0	23,2	17,0	17,0	27,0	25,4	2,2
V16	Ventilator v1	4,0	22,9	16,7	16,7	26,7	25,2	2,3
V3	Ventilator v1	4,0	22,8	16,6	16,6	26,6	25,1	2,3
V41	Ventilator v1	4,0	22,8	16,6	16,6	26,6	25,1	2,3
V9	Ventilator v1	4,0	22,8	16,6	16,6	26,6	25,1	2,3
V24	Ventilator v1	4,0	22,7	16,5	16,5	26,5	25,0	2,3
V36	Ventilator v1	4,0	22,6	16,4	16,4	26,4	24,9	2,3
V4	Ventilator v1	4,0	22,5	16,3	16,3	26,3	24,9	2,4
V13	Ventilator v1	4,0	22,3	16,1	16,1	26,1	24,7	2,4
V45	Ventilator v1	4,0	22,2	16,0	16,0	26,0	24,6	2,4
V39	Ventilator v1	4,0	22,2	16,0	16,0	26,0	24,6	2,4
V9	Ventilator v1	4,0	22,1	15,9	15,9	25,9	24,6	2,5
V32	Ventilator v1	4,0	22,1	15,9	15,9	25,9	24,6	2,4
V25	Ventilator v1	4,0	22,1	15,9	15,9	25,9	24,6	2,5
V46	Ventilator v1	4,0	22,0	15,8	15,8	25,8	24,4	2,5
V33	Ventilator v1	4,0	21,9	15,7	15,7	25,7	24,4	2,5
V18	Ventilator v1	4,0	21,8	15,6	15,6	25,6	24,3	2,5
V33	Ventilator v1	4,0	21,7	15,5	15,5	25,5	24,3	2,5
V10	Ventilator v1	4,0	21,7	15,5	15,5	25,5	24,2	2,6
V54	Ventilator v1	4,0	21,6	15,4	15,4	25,4	24,2	2,6
V40	Ventilator v1	4,0	21,6	15,4	15,4	25,4	24,1	2,5
V46	Ventilator v1	4,0	21,6	15,4	15,4	25,4	24,2	2,6
Silo's	Silo's vullen	1,2	25,3	--	--	25,3	42,5	3,4
V47	Ventilator v1	4,0	21,3	15,1	15,1	25,1	23,9	2,6
V19	Ventilator v1	4,0	21,3	15,1	15,1	25,1	24,0	2,7
V41	Ventilator v1	4,0	21,3	15,1	15,1	25,1	23,9	2,6
V34	Ventilator v1	4,0	21,3	15,1	15,1	25,1	23,9	2,6
V27	Ventilator v1	4,0	21,2	15,0	15,0	25,0	23,8	2,7
V11	Ventilator v1	4,0	21,1	14,9	14,9	24,9	23,8	2,7
V40	Ventilator v1	4,0	21,0	14,8	14,8	24,8	23,6	2,7
V20	Ventilator v1	4,0	20,9	14,7	14,7	24,7	23,7	2,7
V35	Ventilator v1	4,0	20,9	14,7	14,7	24,7	23,6	2,7
V12	Ventilator v1	4,0	20,8	14,6	14,6	24,6	23,6	2,8
V42	Ventilator v1	4,0	20,8	14,6	14,6	24,6	23,5	2,7
V28	Ventilator v1	4,0	20,7	14,5	14,5	24,5	23,5	2,8
V43	Ventilator v1	4,0	20,5	14,3	14,3	24,3	23,3	2,8
V49	Ventilator v1	4,0	20,5	14,3	14,3	24,3	23,2	2,8
V46	Ventilator v1	4,0	20,4	14,2	14,2	24,2	23,2	2,8
V50	Ventilator v1	4,0	20,2	14,0	14,0	24,0	23,1	2,9
V44	Ventilator v1	4,0	20,0	13,8	13,8	23,8	22,9	2,9
V51	Ventilator v1	4,0	19,8	13,6	13,6	23,6	22,7	2,9
V52	Ventilator v1	4,0	19,5	13,3	13,3	23,3	22,5	3,0
Kadaver	Kadaverkoeling	1,5	4,6	4,6	4,6	14,6	8,0	3,5
V2	Vrachtwagenbeweging voer	1,2	13,1	--	--	13,1	53,3	3,2
Afval	Afvalcontainer legen	1,2	9,1	--	--	9,1	41,1	3,5
P1	Personenautobewegingen	0,7	5,3	--	--	5,3	36,5	3,7
Totalen			39,8	33,4	33,4	43,4	54,2	

Alle getoonde dB-waarden zijn A-gewogen

Model: RBS zonder mest- en pluimvee-afvoer - Wet milieubeheer aanvraag februari 2008 - Zandstraat 99, Someren
Bijdrage van hoofdgroep op ontvangerpunt W5 A - Ref.punt op 50 m zuidwestelijk
Rekenmethode Industrielawaai - IL; Periode: Alle perioden

Id	Omschrijving	Hoogte	Dag	Avond	Nacht	Etmaal	Li	Cm
V13	Ventilator vl	4,0	31,4	25,2	25,2	35,2	32,2	0,9
V5	Ventilator vl	4,0	30,9	24,7	24,7	34,7	31,9	1,0
V31	Ventilator vl	4,0	30,5	24,3	24,3	34,3	31,6	1,1
V14	Ventilator vl	4,0	29,9	23,7	23,7	33,7	31,2	1,3
V8	Ventilator vl	4,0	29,7	23,5	23,5	33,5	31,0	1,4
V21	Ventilator vl	4,0	29,1	22,9	22,9	32,9	30,6	1,5
V1	Ventilator vl	4,0	29,1	22,9	22,9	32,9	30,6	1,5
V15	Ventilator vl	4,0	28,6	22,4	22,4	32,4	30,3	1,7
V29	Ventilator vl	4,0	28,5	22,3	22,3	32,3	30,2	1,7
V2	Ventilator vl	4,0	28,2	22,0	22,0	32,0	29,9	1,8
V7	Ventilator vl	4,0	28,2	22,0	22,0	32,0	29,9	1,8
V23	Ventilator vl	4,0	27,9	21,7	21,7	31,7	29,8	1,9
V25	Ventilator vl	4,0	27,5	21,3	21,3	31,3	29,4	1,9
V16	Ventilator vl	4,0	27,4	21,2	21,2	31,2	29,4	2,0
V9	Ventilator vl	4,0	27,2	21,0	21,0	31,0	29,3	2,0
V3	Ventilator vl	4,0	27,0	20,8	20,8	30,8	29,0	2,1
V31	Ventilator vl	4,0	26,7	20,5	20,5	30,5	28,8	2,1
V24	Ventilator vl	4,0	26,6	20,4	20,4	30,4	28,7	2,1
V37	Ventilator vl	4,0	26,5	20,3	20,3	30,3	28,6	2,1
V4	Ventilator vl	4,0	26,4	20,2	20,2	30,2	28,6	2,2
V17	Ventilator vl	4,0	26,2	20,0	20,0	30,0	28,5	2,3
V9	Ventilator vl	4,0	25,9	19,7	19,7	29,7	28,2	2,3
V25	Ventilator vl	4,0	25,9	19,7	19,7	29,7	28,2	2,3
V39	Ventilator vl	4,0	25,7	19,5	19,5	29,5	28,0	2,3
V42	Ventilator vl	4,0	25,5	19,3	19,3	29,3	27,9	2,4
V53	Ventilator vl	4,0	25,5	19,3	19,3	29,3	27,9	2,4
V18	Ventilator vl	4,0	25,4	19,2	19,2	29,2	27,8	2,4
V10	Ventilator vl	4,0	25,2	19,0	19,0	29,0	27,7	2,5
V39	Ventilator vl	4,0	25,1	18,9	18,9	28,9	27,6	2,5
V54	Ventilator vl	4,0	25,0	18,8	18,8	28,8	27,5	2,5
V33	Ventilator vl	4,0	24,8	18,6	18,6	28,6	27,4	2,5
V26	Ventilator vl	4,0	24,7	18,5	18,5	28,5	27,3	2,5
V19	Ventilator vl	4,0	24,6	18,4	18,4	28,4	27,2	2,6
V15	Ventilator vl	4,0	24,3	18,1	18,1	28,1	26,9	2,6
V40	Ventilator vl	4,0	24,3	18,1	18,1	28,1	26,9	2,6
V21	Ventilator vl	4,0	24,2	18,0	18,0	28,0	26,9	2,7
V34	Ventilator vl	4,0	24,2	18,0	18,0	28,0	26,8	2,7
V11	Ventilator vl	4,0	24,1	17,9	17,9	27,9	26,8	2,7
V46	Ventilator vl	4,0	24,1	17,9	17,9	27,9	26,7	2,7
V20	Ventilator vl	4,0	23,9	17,7	17,7	27,7	26,6	2,7
V41	Ventilator vl	4,0	23,8	17,6	17,6	27,6	26,6	2,7
V12	Ventilator vl	4,0	23,8	17,6	17,6	27,6	26,5	2,8
V35	Ventilator vl	4,0	23,6	17,4	17,4	27,4	26,4	2,8
V47	Ventilator vl	4,0	23,4	17,2	17,2	27,2	26,2	2,8
V25	Ventilator vl	4,0	23,3	17,1	17,1	27,1	26,1	2,8
V43	Ventilator vl	4,0	23,2	17,0	17,0	27,0	26,0	2,9
V48	Ventilator vl	4,0	22,9	16,7	16,7	26,7	25,8	2,9
V36	Ventilator vl	4,0	22,9	16,7	16,7	26,7	25,8	2,9
V43	Ventilator vl	4,0	22,7	16,5	16,5	26,5	25,6	3,0
V49	Ventilator vl	4,0	22,3	16,1	16,1	26,1	25,3	3,0
V44	Ventilator vl	4,0	22,0	15,8	15,8	25,8	25,1	3,1
V50	Ventilator vl	4,0	22,0	15,8	15,8	25,8	25,1	3,1
V51	Ventilator vl	4,0	21,5	15,3	15,3	25,3	24,6	3,2
V52	Ventilator vl	4,0	21,2	15,0	15,0	25,0	24,4	3,2
Silo's	Silo's vullen	1,2	24,3	--	--	24,3	42,0	3,9
V2	Vrachtwagenbeweging voer	1,2	16,4	--	--	16,4	57,1	3,7
Kadaver	Kadaverkoeling	1,5	2,6	2,6	2,6	12,6	6,5	3,9
Afval	Afvalcontainer legen	1,2	6,9	--	--	6,9	39,3	3,9
P1	Personenautobewegingen	0,7	1,3	--	--	1,3	33,0	4,2
Totalen			43,8	37,5	37,5	47,5	57,6	

Alle getoonde dB-waarden zijn A-gewogen

Model: RBS zonder mest- en pluimvee-afvoer - Wet milieubeheer aanvraag februari 2008 - Zandstraat 99, Someren
Bijdrage van hoofdgroep op ontvangerpunt W5_B - Ref.punt op 50 m zuidwestelijk
Referentiemethode Industrielawaai - IL; Periode: Alle perioden

Id	Omschrijving	Hoogte	Dag	Avond	Nacht	Etmaal	Li	Cm
V13	Ventilator vl	4,0	33,3	27,1	27,1	37,1	33,3	0,0
V5	Ventilator vl	4,0	32,9	26,7	26,7	36,7	32,9	0,0
V21	Ventilator vl	4,0	32,7	26,5	26,5	36,5	32,7	0,0
V14	Ventilator vl	4,0	32,4	26,2	26,2	36,2	32,4	0,0
V6	Ventilator vl	4,0	32,2	26,0	26,0	36,0	32,2	0,0
V7	Ventilator vl	4,0	31,9	25,7	25,7	35,7	31,9	0,0
V1	Ventilator vl	4,0	31,7	25,5	25,5	35,5	31,7	0,0
V16	Ventilator vl	4,0	31,6	25,4	25,4	35,4	31,6	0,0
V19	Ventilator vl	4,0	31,3	25,1	25,1	35,1	31,3	0,0
V7	Ventilator vl	4,0	31,3	25,1	25,1	35,1	31,3	0,0
V2	Ventilator vl	4,0	31,2	25,0	25,0	35,0	31,2	0,0
V23	Ventilator vl	4,0	30,9	24,7	24,7	34,7	31,1	0,1
V10	Ventilator vl	4,0	30,5	24,3	24,3	34,3	30,8	0,3
V30	Ventilator vl	4,0	30,4	24,2	24,2	34,2	30,7	0,2
V8	Ventilator vl	4,0	30,2	24,0	24,0	34,0	30,6	0,4
V3	Ventilator vl	4,0	29,9	23,7	23,7	33,7	30,4	0,5
V24	Ventilator vl	4,0	29,7	23,5	23,5	33,5	30,2	0,6
V31	Ventilator vl	4,0	29,5	23,3	23,3	33,3	30,1	0,6
V4	Ventilator vl	4,0	29,3	23,1	23,1	33,1	30,0	0,7
V17	Ventilator vl	4,0	29,2	23,0	23,0	33,0	30,0	0,7
V37	Ventilator vl	4,0	29,2	23,0	23,0	33,0	29,8	0,6
V9	Ventilator vl	4,0	28,9	22,7	22,7	32,7	29,7	0,8
V25	Ventilator vl	4,0	28,8	22,6	22,6	32,6	29,7	0,9
V36	Ventilator vl	4,0	28,4	22,2	22,2	32,2	29,3	0,9
V53	Ventilator vl	4,0	28,4	22,2	22,2	32,2	29,4	1,0
V32	Ventilator vl	4,0	28,4	22,2	22,2	32,2	29,3	1,0
V 8	Ventilator vl	4,0	28,3	22,1	22,1	32,1	29,4	1,0
V15	Ventilator vl	4,0	28,1	21,9	21,9	31,9	29,2	1,1
V39	Ventilator vl	4,0	27,9	21,7	21,7	31,7	29,0	1,1
V54	Ventilator vl	4,0	27,9	21,7	21,7	31,7	29,0	1,2
V26	Ventilator vl	4,0	27,7	21,5	21,5	31,5	28,9	1,2
V33	Ventilator vl	4,0	27,7	21,5	21,5	31,5	28,9	1,2
V19	Ventilator vl	4,0	27,5	21,3	21,3	31,3	28,8	1,3
V27	Ventilator vl	4,0	27,0	20,8	20,8	30,8	28,5	1,4
V40	Ventilator vl	4,0	27,0	20,8	20,8	30,8	28,4	1,4
V11	Ventilator vl	4,0	27,0	20,8	20,8	30,8	28,4	1,4
V34	Ventilator vl	4,0	27,0	20,8	20,8	30,8	28,4	1,4
V45	Ventilator vl	4,0	26,8	20,6	20,6	30,6	28,1	1,3
V20	Ventilator vl	4,0	26,8	20,6	20,6	30,6	28,3	1,5
V46	Ventilator vl	4,0	26,7	20,5	20,5	30,5	28,1	1,4
V12	Ventilator vl	4,0	26,6	20,4	20,4	30,4	28,2	1,6
V41	Ventilator vl	4,0	26,6	20,4	20,4	30,4	28,1	1,5
V35	Ventilator vl	4,0	26,4	20,2	20,2	30,2	28,0	1,6
V28	Ventilator vl	4,0	26,2	20,0	20,0	30,0	27,8	1,6
V18	Ventilator vl	4,0	26,0	19,8	19,8	29,8	27,6	1,6
V42	Ventilator vl	4,0	25,9	19,7	19,7	29,7	27,6	1,7
V38	Ventilator vl	4,0	25,7	19,5	19,5	29,5	27,5	1,8
V48	Ventilator vl	4,0	25,6	19,4	19,4	29,4	27,3	1,8
V43	Ventilator vl	4,0	25,4	19,2	19,2	29,2	27,3	1,9
V49	Ventilator vl	4,0	25,0	18,8	18,8	28,8	26,9	1,9
V44	Ventilator vl	4,0	24,8	18,6	18,6	28,6	26,8	2,0
V50	Ventilator vl	4,0	24,6	18,4	18,4	28,4	26,7	2,0
V51	Ventilator vl	4,0	24,1	17,9	17,9	27,9	26,3	2,2
V52	Ventilator vl	4,0	23,8	17,6	17,6	27,6	26,0	2,3
Silo's	Silo's vullen	1,2	27,3	--	--	27,3	43,7	2,6
V2	Vrachtwagenbeweging voer	1,2	18,4	--	--	18,4	57,7	2,3
Kadaver	Kadaverkoeling	1,5	8,0	8,0	8,0	18,0	10,8	2,8
Afval	Afvalcontainer legen	1,2	10,0	--	--	10,0	41,2	2,7
P1	Personenautobewegingen	0,7	6,0	--	--	6,0	36,7	3,3
Totaal			46,5	40,2	40,2	50,2	58,3	

Alle getoonde dB-waarden zijn A-gewogen

Model: RBS zonder mest- en pluimvee-afvoer - Wet milieubeheer aanvraag februari 2008 - Zandstraat 99, Someren
Bijdrage van hoofdgroep op ontvangerpunt W6_A - Ref.punt op 50 m zuidoostelijk
Rekenmethode Industrielawaai - II; Periode: Alle perioden

Id	Omschrijving	Hoogte	Dag	Avond	Nacht	Etmaal	Li	Cm
V49	Ventilator vl	4,0	18,5	12,3	12,3	22,3	22,0	3,6
V51	Ventilator vl	4,0	18,4	12,2	12,2	22,2	22,0	3,6
V47	Ventilator vl	4,0	18,4	12,2	12,2	22,2	22,0	3,6
V48	Ventilator vl	4,0	18,3	12,1	12,1	22,1	21,9	3,6
V45	Ventilator vl	4,0	18,3	12,1	12,1	22,1	21,9	3,6
V50	Ventilator vl	4,0	18,3	12,1	12,1	22,1	21,9	3,6
V50	Ventilator vl	4,0	18,3	12,1	12,1	22,1	21,8	3,6
V46	Ventilator vl	4,0	18,2	12,0	12,0	22,0	21,8	3,6
V40	Ventilator vl	4,0	17,3	11,1	11,1	21,1	21,0	3,7
V42	Ventilator vl	4,0	17,3	11,1	11,1	21,1	21,0	3,7
V44	Ventilator vl	4,0	17,3	11,1	11,1	21,1	21,0	3,7
V38	Ventilator vl	4,0	17,2	11,0	11,0	21,0	21,0	3,7
V41	Ventilator vl	4,0	17,2	11,0	11,0	21,0	21,0	3,7
V43	Ventilator vl	4,0	17,2	11,0	11,0	21,0	20,9	3,7
V39	Ventilator vl	4,0	17,2	11,0	11,0	21,0	20,9	3,7
V37	Ventilator vl	4,0	17,1	10,9	10,9	20,9	20,9	3,7
V34	Ventilator vl	4,0	16,4	10,2	10,2	20,2	20,3	3,8
V32	Ventilator vl	4,0	16,4	10,2	10,2	20,2	20,3	3,8
V31	Ventilator vl	4,0	16,4	10,2	10,2	20,2	20,2	3,8
V33	Ventilator vl	4,0	16,4	10,2	10,2	20,2	20,2	3,8
V35	Ventilator vl	4,0	16,4	10,2	10,2	20,2	20,2	3,8
V30	Ventilator vl	4,0	16,3	10,1	10,1	20,1	20,2	3,8
V41	Ventilator vl	4,0	16,3	10,1	10,1	20,1	20,1	3,8
V29	Ventilator vl	4,0	16,2	10,0	10,0	20,0	20,1	3,9
V28	Ventilator vl	4,0	15,6	9,4	9,4	19,4	19,5	3,9
V26	Ventilator vl	4,0	15,6	9,4	9,4	19,4	19,5	3,9
V24	Ventilator vl	4,0	15,6	9,4	9,4	19,4	19,5	3,9
V22	Ventilator vl	4,0	15,5	9,3	9,3	19,3	19,5	3,9
V25	Ventilator vl	4,0	15,5	9,3	9,3	19,3	19,5	3,9
V27	Ventilator vl	4,0	15,5	9,3	9,3	19,3	19,4	3,9
V23	Ventilator vl	4,0	15,5	9,3	9,3	19,3	19,4	3,9
V21	Ventilator vl	4,0	15,4	9,2	9,2	19,2	19,4	4,0
V20	Ventilator vl	4,0	14,8	8,6	8,6	18,6	18,8	4,0
V18	Ventilator vl	4,0	14,8	8,6	8,6	18,6	18,8	4,0
V16	Ventilator vl	4,0	14,8	8,6	8,6	18,6	18,8	4,0
V14	Ventilator vl	4,0	14,8	8,6	8,6	18,6	18,8	4,0
V17	Ventilator vl	4,0	14,7	8,5	8,5	18,5	18,8	4,0
V19	Ventilator vl	4,0	14,7	8,5	8,5	18,5	18,8	4,0
V15	Ventilator vl	4,0	14,7	8,5	8,5	18,5	18,7	4,0
V13	Ventilator vl	4,0	14,7	8,5	8,5	18,5	18,7	4,0
V12	Ventilator vl	4,0	14,1	7,9	7,9	17,9	18,2	4,1
V8	Ventilator vl	4,0	14,1	7,9	7,9	17,9	18,2	4,1
V10	Ventilator vl	4,0	14,1	7,9	7,9	17,9	18,2	4,1
V6	Ventilator vl	4,0	14,1	7,9	7,9	17,9	18,2	4,1
V5	Ventilator vl	4,0	14,0	7,8	7,8	17,8	18,1	4,1
V7	Ventilator vl	4,0	14,0	7,8	7,8	17,8	18,1	4,1
V3	Ventilator vl	4,0	14,0	7,8	7,8	17,8	18,1	4,1
V4	Ventilator vl	4,0	13,4	7,2	7,2	17,2	17,6	4,2
V54	Ventilator vl	4,0	13,4	7,2	7,2	17,2	17,6	4,2
V2	Ventilator vl	4,0	13,4	7,2	7,2	17,2	17,6	4,2
V1	Ventilator vl	4,0	13,4	7,2	7,2	17,2	17,6	4,2
V23	Ventilator vl	4,0	13,4	7,2	7,2	17,2	17,5	4,2
V3	Ventilator vl	4,0	13,4	7,2	7,2	17,2	17,5	4,2
Silo's	Silo's vullen	1,2	10,3	--	--	10,3	28,7	4,6
Kadaver	Kadaverkoeling	1,5	-0,2	-0,2	-0,2	9,8	4,4	4,6
V2	Vrachtwagenbeweging voer	1,2	3,0	--	--	3,0	44,6	4,6
P1	Personenautobewegingen	0,7	-2,0	--	--	-2,0	30,2	4,7
Afval	Afvalcontainer legen	1,2	-7,8	--	--	-7,8	25,3	4,6
Totalen			33,4	27,2	27,2	37,2	45,6	

Alle getoonde dB-waarden zijn A-gewogen

Model: RBS zonder mest- en pluimvee-afvoer - Wet milieubeheer aanvraag februari 2008 - Zandstraat 99, Someren
Bijdrage van hoofdgroep op ontvangerpunt W6_B - Ref.punt op 50 m zuidoostelijk
Rekenmethode Industrielawaai - IL; Periode: Alle perioden

Id	Omschrijving	Hoogte	Dag	Avond	Nacht	Etmaal	Li	Cm
V49	Ventilator vl	4,0	20,4	14,2	14,2	24,2	23,2	2,8
V51	Ventilator vl	4,0	20,4	14,2	14,2	24,2	23,2	2,8
V47	Ventilator vl	4,0	20,4	14,2	14,2	24,2	23,2	2,8
V49	Ventilator vl	4,0	20,3	14,1	14,1	24,1	23,1	2,8
V45	Ventilator vl	4,0	20,2	14,0	14,0	24,0	23,0	2,8
V50	Ventilator vl	4,0	20,2	14,0	14,0	24,0	23,0	2,8
V51	Ventilator vl	4,0	20,2	14,0	14,0	24,0	23,0	2,8
V42	Ventilator vl	4,0	20,2	14,0	14,0	24,0	23,0	2,8
V47	Ventilator vl	4,0	19,2	13,0	13,0	23,0	22,2	3,0
V40	Ventilator vl	4,0	19,2	13,0	13,0	23,0	22,2	3,0
V44	Ventilator vl	4,0	19,2	13,0	13,0	23,0	22,2	3,0
V38	Ventilator vl	4,0	19,1	12,9	12,9	22,9	22,1	3,0
V41	Ventilator vl	4,0	19,1	12,9	12,9	22,9	22,1	3,0
V43	Ventilator vl	4,0	19,1	12,9	12,9	22,9	22,1	3,0
V39	Ventilator vl	4,0	19,1	12,9	12,9	22,9	22,1	3,0
V37	Ventilator vl	4,0	19,0	12,8	12,8	22,8	22,1	3,0
V34	Ventilator vl	4,0	18,3	12,1	12,1	22,1	21,5	3,2
V36	Ventilator vl	4,0	18,3	12,1	12,1	22,1	21,5	3,2
V32	Ventilator vl	4,0	18,3	12,1	12,1	22,1	21,4	3,2
V33	Ventilator vl	4,0	18,2	12,0	12,0	22,0	21,4	3,2
V30	Ventilator vl	4,0	18,2	12,0	12,0	22,0	21,4	3,2
V35	Ventilator vl	4,0	18,2	12,0	12,0	22,0	21,4	3,2
V31	Ventilator vl	4,0	18,2	12,0	12,0	22,0	21,4	3,2
V29	Ventilator vl	4,0	18,1	11,9	11,9	21,9	21,3	3,2
V28	Ventilator vl	4,0	17,4	11,2	11,2	21,2	20,8	3,3
V26	Ventilator vl	4,0	17,4	11,2	11,2	21,2	20,7	3,3
V34	Ventilator vl	4,0	17,4	11,2	11,2	21,2	20,7	3,3
V27	Ventilator vl	4,0	17,3	11,1	11,1	21,1	20,7	3,4
V21	Ventilator vl	4,0	17,3	11,1	11,1	21,1	20,7	3,4
V22	Ventilator vl	4,0	17,3	11,1	11,1	21,1	20,7	3,4
V23	Ventilator vl	4,0	17,3	11,1	11,1	21,1	20,7	3,4
V21	Ventilator vl	4,0	17,3	11,1	11,1	21,1	20,6	3,4
V20	Ventilator vl	4,0	16,6	10,4	10,4	20,4	20,1	3,5
V16	Ventilator vl	4,0	16,6	10,4	10,4	20,4	20,1	3,5
V18	Ventilator vl	4,0	16,6	10,4	10,4	20,4	20,1	3,5
V14	Ventilator vl	4,0	16,6	10,4	10,4	20,4	20,1	3,5
V17	Ventilator vl	4,0	16,6	10,4	10,4	20,4	20,0	3,5
V19	Ventilator vl	4,0	16,5	10,3	10,3	20,3	20,0	3,5
V15	Ventilator vl	4,0	16,5	10,3	10,3	20,3	20,0	3,5
V13	Ventilator vl	4,0	16,5	10,3	10,3	20,3	20,0	3,5
V10	Ventilator vl	4,0	15,9	9,7	9,7	19,7	19,5	3,6
V12	Ventilator vl	4,0	15,9	9,7	9,7	19,7	19,5	3,6
V8	Ventilator vl	4,0	15,9	9,7	9,7	19,7	19,5	3,6
V6	Ventilator vl	4,0	15,9	9,7	9,7	19,7	19,5	3,6
V5	Ventilator vl	4,0	15,9	9,7	9,7	19,7	19,5	3,6
V7	Ventilator vl	4,0	15,9	9,7	9,7	19,7	19,5	3,6
V9	Ventilator vl	4,0	15,9	9,7	9,7	19,7	19,5	3,6
V11	Ventilator vl	4,0	15,8	9,6	9,6	19,6	19,5	3,6
V4	Ventilator vl	4,0	15,3	9,1	9,1	19,1	19,0	3,7
V2	Ventilator vl	4,0	15,2	9,0	9,0	19,0	18,9	3,7
V54	Ventilator vl	4,0	15,2	9,0	9,0	19,0	18,9	3,7
V1	Ventilator vl	4,0	15,2	9,0	9,0	19,0	18,9	3,7
V3	Ventilator vl	4,0	15,2	9,0	9,0	19,0	18,9	3,7
V53	Ventilator vl	4,0	15,2	9,0	9,0	19,0	18,9	3,7
Silo's	Silo's vullen	1,2	12,9	--	--	12,9	30,9	4,2
Kadaver	Kadaverkoeling	1,5	2,4	2,4	2,4	12,4	6,5	4,1
V2	Vrachtwagenbeweging voer	1,2	5,7	--	--	5,7	46,9	4,2
P1	Personenautobewegingen	0,7	0,4	--	--	0,4	32,2	4,3
Afval	Afvalcontainer legen	1,2	-3,0	--	--	-3,0	29,7	4,2
Totalen			35,3	29,1	29,1	39,1	47,8	

Alle getoonde dB-waarden zijn A-gewogen

Bijlage 3c : Rekenresultaten L_{Amax}

LAmix totaal resultaten voor ontvangers
Model: Langtijdgemiddelde geluidniveaus
Groep: hoofdgroep

Identificatie Ontvanger	Omschrijving	Hoogte	Dag	Avond	Nacht
W1_A	Kerkendijk 47	1,50	58,05	27,70	27,70
W1_B	Kerkendijk 47	4,50	60,42	28,30	28,30
W2_A	Zandstraat 97a	1,50	68,72	33,13	33,13
W2_B	Zandstraat 97a	4,50	68,66	34,48	34,48
W3_A	Kerkendijk 68	1,50	44,05	18,41	18,41
W3_B	Kerkendijk 68	4,50	45,27	20,09	20,09
W4_A	Kerkendijk 49a	1,50	46,81	22,45	22,45
W4_B	Kerkendijk 49a	4,50	48,43	24,77	24,77
W5_A	Ref.punt op 50 m zuidwest	1,50	55,05	31,38	31,38
W5_B	Ref.punt op 50 m zuidwest	4,50	58,04	33,27	33,27
W6_A	Ref.punt op 50 m zuidoost	1,50	43,80	18,46	18,46
W6_B	Ref.punt op 50 m zuidoost	4,50	45,23	20,42	20,42

LAmAx resultaten per bron/groep voor ontvanger W1_A - Kerkendijk 47
Model: Langtijdgemiddelde geluidniveaus
Groep: hoofdgroep

Identificatie Bron/Groep	Omschrijving	Dag	Avond	Nacht	Cm
V1	Vrachtwagenbeweging diver	58,05	--	--	2,03
V2	Vrachtwagenbeweging voer	57,53	--	--	2,20
Mest1	Mest laden uit stallen	49,67	--	--	3,75
Mest2	Mest laden uit stallen	49,53	--	--	3,85
Mest3	Mest laden uit stallen	48,06	--	--	4,02
Mest4	Mest laden uit stallen	46,77	--	--	4,24
Mest5	Mest laden uit stallen	45,65	--	--	4,32
Mest6	Mest laden uit stallen	44,69	--	--	4,38
Mest7	Mest laden uit stallen	43,74	--	--	4,44
Afval	Afvalcontainer legen	40,44	--	--	3,87
Silo's	Silo's vullen	37,30	--	--	3,83
P1	Personenautobewegingen	35,41	--	--	4,05
Laden	Pluimvee laden	34,99	--	--	4,13
V1	Ventilator v1	27,70	27,70	27,70	2,46
V3	Ventilator v1	27,46	27,46	27,46	2,57
V2	Ventilator v1	27,33	27,33	27,33	2,56
V5	Ventilator v1	25,51	25,51	25,51	2,90
V7	Ventilator v1	25,29	25,29	25,29	2,97
V6	Ventilator v1	25,23	25,23	25,23	2,96
V8	Ventilator v1	25,06	25,06	25,06	3,04
V4	Ventilator v1	24,84	24,84	24,84	2,68
V53	Ventilator v1	24,64	24,64	24,64	2,70
V54	Ventilator v1	24,09	24,09	24,09	2,79
V13	Ventilator v1	23,83	23,83	23,83	3,20
V15	Ventilator v1	23,61	23,61	23,61	3,24
V14	Ventilator v1	23,58	23,58	23,58	3,25
V16	Ventilator v1	23,41	23,41	23,41	3,30
V9	Ventilator v1	22,84	22,84	22,84	3,05
V21	Ventilator v1	22,41	22,41	22,41	3,44
V23	Ventilator v1	22,30	22,30	22,30	3,48
V10	Ventilator v1	22,29	22,29	22,29	3,13
V22	Ventilator v1	22,25	22,25	22,25	3,47
V25	Ventilator v1	22,12	22,12	22,12	3,52
V24	Ventilator v1	22,08	22,08	22,08	3,51
V11	Ventilator v1	22,08	22,08	22,08	3,15
V12	Ventilator v1	21,60	21,60	21,60	3,22
V17	Ventilator v1	21,35	21,35	21,35	3,31
V31	Ventilator v1	21,27	21,27	21,27	3,64
V29	Ventilator v1	21,27	21,27	21,27	3,61
V30	Ventilator v1	21,15	21,15	21,15	3,64
V32	Ventilator v1	21,08	21,08	21,08	3,67
V33	Ventilator v1	21,06	21,06	21,06	3,67
V18	Ventilator v1	20,99	20,99	20,99	3,36
V34	Ventilator v1	20,96	20,96	20,96	3,70
V19	Ventilator v1	20,84	20,84	20,84	3,37
V20	Ventilator v1	20,49	20,49	20,49	3,43
V29	Ventilator v1	20,34	20,34	20,34	3,76
V37	Ventilator v1	20,28	20,28	20,28	3,75
V38	Ventilator v1	20,23	20,23	20,23	3,76
V40	Ventilator v1	20,22	20,22	20,22	3,79
V41	Ventilator v1	20,21	20,21	20,21	3,79
V43	Ventilator v1	20,15	20,15	20,15	3,81
V42	Ventilator v1	20,06	20,06	20,06	3,81
V26	Ventilator v1	19,95	19,95	19,95	3,56
V27	Ventilator v1	19,82	19,82	19,82	3,57
V28	Ventilator v1	19,52	19,52	19,52	3,60
V48	Ventilator v1	19,46	19,46	19,46	3,88
V46	Ventilator v1	19,41	19,41	19,41	3,86
V47	Ventilator v1	19,39	19,39	19,39	3,88
V49	Ventilator v1	19,30	19,30	19,30	3,90
V50	Ventilator v1	19,30	19,30	19,30	3,90
V45	Ventilator v1	19,30	19,30	19,30	3,87
V51	Ventilator v1	19,18	19,18	19,18	3,92
V35	Ventilator v1	18,96	18,96	18,96	3,71

LAmaz resultaten per bron/groep voor ontvanger W1_A - Kerkendijk 47
Model: Langtijdgemiddelde geluidniveaus
Groep: hoofdgroep

Identificatie Bron/Groep	Omschrijving	Dag	Avond	Nacht	Cm
V36	Ventilator v1	18,76	18,76	18,76	3,74
V44	Ventilator v1	17,96	17,96	17,96	3,84
V52	Ventilator v1	17,11	17,11	17,11	3,93
Kadaver	Kadaverkoeling	8,57	8,57	8,57	3,88

LAmox resultaten per bron/groep voor ontvanger W1_B - Kerkendijk 47
Model: Langtijdgemiddelde geluidniveaus
Groep: hoofdgroep

Identificatie Bron/Groep	Omschrijving	Dag	Avond	Nacht	Cm
V1	Vrachtwagenbeweging diver	60,42	--	--	0,00
V2	Vrachtwagenbeweging voer	60,12	--	--	0,00
Mest2	Mest laden uit stallen	49,86	--	--	2,70
Mest1	Mest laden uit stallen	49,36	--	--	2,36
Mest3	Mest laden uit stallen	48,04	--	--	3,04
Mest4	Mest laden uit stallen	46,31	--	--	3,39
Mest5	Mest laden uit stallen	45,23	--	--	3,56
Mest6	Mest laden uit stallen	44,25	--	--	3,70
Mest7	Mest laden uit stallen	43,28	--	--	3,82
Afval	Afvalcontainer legen	42,48	--	--	2,62
Silo's	Silo's vullen	40,07	--	--	2,53
P1	Personenautobewegingen	37,00	--	--	2,77
Laden	Pluimvee laden	34,59	--	--	3,17
V1	Ventilator v1	28,30	28,30	28,30	1,07
V3	Ventilator v1	28,06	28,06	28,06	1,25
V2	Ventilator v1	28,00	28,00	28,00	1,23
V4	Ventilator v1	27,35	27,35	27,35	1,41
V53	Ventilator v1	27,09	27,09	27,09	1,44
V54	Ventilator v1	26,51	26,51	26,51	1,58
V5	Ventilator v1	25,83	25,83	25,83	1,75
V7	Ventilator v1	25,79	25,79	25,79	1,86
V6	Ventilator v1	25,68	25,68	25,68	1,85
V8	Ventilator v1	25,46	25,46	25,46	1,97
V9	Ventilator v1	25,23	25,23	25,23	1,99
V10	Ventilator v1	24,62	24,62	24,62	2,12
V11	Ventilator v1	24,39	24,39	24,39	2,14
V15	Ventilator v1	23,98	23,98	23,98	2,29
V13	Ventilator v1	23,91	23,91	23,91	2,21
V12	Ventilator v1	23,87	23,87	23,87	2,25
V14	Ventilator v1	23,80	23,80	23,80	2,29
V16	Ventilator v1	23,74	23,74	23,74	2,37
V17	Ventilator v1	23,68	23,68	23,68	2,39
V18	Ventilator v1	23,23	23,23	23,23	2,47
V19	Ventilator v1	23,02	23,02	23,02	2,49
V20	Ventilator v1	22,56	22,56	22,56	2,57
V23	Ventilator v1	22,31	22,31	22,31	2,64
V22	Ventilator v1	22,17	22,17	22,17	2,63
V21	Ventilator v1	22,14	22,14	22,14	2,58
V24	Ventilator v1	22,09	22,09	22,09	2,70
V25	Ventilator v1	22,06	22,06	22,06	2,71
V26	Ventilator v1	21,80	21,80	21,80	2,77
V27	Ventilator v1	21,68	21,68	21,68	2,78
V28	Ventilator v1	21,34	21,34	21,34	2,84
V31	Ventilator v1	20,92	20,92	20,92	2,89
V30	Ventilator v1	20,82	20,82	20,82	2,89
V29	Ventilator v1	20,77	20,77	20,77	2,85
V33	Ventilator v1	20,72	20,72	20,72	2,95
V32	Ventilator v1	20,72	20,72	20,72	2,94
V34	Ventilator v1	20,52	20,52	20,52	2,99
V35	Ventilator v1	20,47	20,47	20,47	3,00
V36	Ventilator v1	20,23	20,23	20,23	3,05
V39	Ventilator v1	19,70	19,70	19,70	3,09
V41	Ventilator v1	19,60	19,60	19,60	3,13
V38	Ventilator v1	19,58	19,58	19,58	3,09
V40	Ventilator v1	19,56	19,56	19,56	3,13
V17	Ventilator v1	19,55	19,55	19,55	3,06
V42	Ventilator v1	19,43	19,43	19,43	3,16
V43	Ventilator v1	19,42	19,42	19,42	3,17
V44	Ventilator v1	19,22	19,22	19,22	3,21
V45	Ventilator v1	18,57	18,57	18,57	3,27
V46	Ventilator v1	18,52	18,52	18,52	3,25
V36	Ventilator v1	18,47	18,47	18,47	3,30
V47	Ventilator v1	18,47	18,47	18,47	3,27
V49	Ventilator v1	18,43	18,43	18,43	3,30

LAmix resultaten per bron/groep voor ontvanger W1_B - Kerkendijk 47
Model: Langtijdgemiddelde geluidniveaus
Groep: hoofdgroep

Identificatie Bron/Groep	Omschrijving	Dag	Avond	Nacht	Cm
V45	Ventilator v1	18,37	18,37	18,37	3,25
V52	Ventilator v1	18,30	18,30	18,30	3,34
V51	Ventilator v1	18,29	18,29	18,29	3,34
Kadaver	Kadaverkoeling	9,83	9,83	9,83	2,76

LAmaz resultaten per bron/groep voor ontvanger W2_A - Zandstraat 97a
Model: Langtijdgemiddelde geluidniveaus
Groep: hoofdgroep

Identificatie Bron/Groep	Omschrijving	Dag	Avond	Nacht	Cm
V2	Vrachtwagenbeweging voer	68,72	--	--	0,00
P1	Personenautobewegingen	56,39	--	--	0,00
V1	Vrachtwagenbeweging diver	53,24	--	--	3,40
Afval	Afvalcontainer legen	50,27	--	--	2,26
Silo's	Silo's vullen	47,18	--	--	2,48
Mest1	Mest laden uit stallen	33,32	--	--	3,59
V54	Ventilator v1	33,13	33,13	33,13	0,81
V53	Ventilator v1	32,75	32,75	32,75	0,95
V4	Ventilator v1	31,68	31,68	31,68	1,28
V3	Ventilator v1	31,23	31,23	31,23	1,43
Mest2	Mest laden uit stallen	30,32	--	--	3,64
V2	Ventilator v1	30,09	30,09	30,09	1,75
V1	Ventilator v1	29,37	29,37	29,37	1,95
V12	Ventilator v1	28,93	28,93	28,93	1,61
Mest3	Mest laden uit stallen	28,71	--	--	3,82
V9	Ventilator v1	28,10	28,10	28,10	1,80
V7	Ventilator v1	27,79	27,79	27,79	2,10
V8	Ventilator v1	27,40	27,40	27,40	2,02
V11	Ventilator v1	27,38	27,38	27,38	1,56
V6	Ventilator v1	27,08	27,08	27,08	2,30
Mest4	Mest laden uit stallen	26,95	--	--	4,07
V5	Ventilator v1	26,95	26,95	26,95	2,39
V10	Ventilator v1	26,52	26,52	26,52	1,75
V19	Ventilator v1	26,08	26,08	26,08	2,33
Mest5	Mest laden uit stallen	25,69	--	--	4,18
Mest6	Mest laden uit stallen	24,67	--	--	4,26
Mest7	Mest laden uit stallen	23,26	--	--	4,34
V20	Ventilator v1	23,20	23,20	23,20	2,37
V13	Ventilator v1	22,53	22,53	22,53	2,74
V26	Ventilator v1	22,33	22,33	22,33	2,89
V27	Ventilator v1	22,30	22,30	22,30	2,83
V15	Ventilator v1	21,92	21,92	21,92	2,58
V14	Ventilator v1	21,66	21,66	21,66	2,70
V17	Ventilator v1	21,64	21,64	21,64	2,43
V18	Ventilator v1	21,63	21,63	21,63	2,43
V34	Ventilator v1	21,52	21,52	21,52	3,20
V16	Ventilator v1	21,34	21,34	21,34	2,55
V41	Ventilator v1	20,39	20,39	20,39	3,40
Kadaver	Kadaverkoeling	20,21	20,21	20,21	2,14
V42	Ventilator v1	19,33	19,33	19,33	3,41
V33	Ventilator v1	19,25	19,25	19,25	3,18
V35	Ventilator v1	19,23	19,23	19,23	3,16
V49	Ventilator v1	19,19	19,19	19,19	3,59
V25	Ventilator v1	18,87	18,87	18,87	2,89
V28	Ventilator v1	18,81	18,81	18,81	2,86
V21	Ventilator v1	18,79	18,79	18,79	3,06
V46	Ventilator v1	18,64	18,64	18,64	3,58
V23	Ventilator v1	18,57	18,57	18,57	2,97
V22	Ventilator v1	18,46	18,46	18,46	3,05
V24	Ventilator v1	18,34	18,34	18,34	2,95
V42	Ventilator v1	16,93	16,93	16,93	3,22
V40	Ventilator v1	16,90	16,90	16,90	3,43
V43	Ventilator v1	16,86	16,86	16,86	3,38
V50	Ventilator v1	16,76	16,76	16,76	3,56
V31	Ventilator v1	16,65	16,65	16,65	3,23
V25	Ventilator v1	16,52	16,52	16,52	3,29
V36	Ventilator v1	16,38	16,38	16,38	3,17
V30	Ventilator v1	16,35	16,35	16,35	3,28
Laden	Pluimvee laden	15,99	--	--	3,96
V39	Ventilator v1	15,39	15,39	15,39	3,43
V47	Ventilator v1	15,37	15,37	15,37	3,61
V37	Ventilator v1	15,14	15,14	15,14	3,47
V38	Ventilator v1	14,91	14,91	14,91	3,47
V44	Ventilator v1	14,41	14,41	14,41	3,39

LAmax resultaten per bron/groep voor ontvanger W2_A - Zandstraat 97a
Model: Langtijdgemiddelde geluidniveaus
Groep: hoofdgroep

Identificatie Bron/Groep	Omschrijving	Dag	Avond	Nacht	Cm
V51	Ventilator v1	14,40	14,40	14,40	3,58
V46	Ventilator v1	14,19	14,19	14,19	3,62
V45	Ventilator v1	13,85	13,85	13,85	3,64
V52	Ventilator v1	12,78	12,78	12,78	3,56

LAmox resultaten per bron/groep voor ontvanger W2_B - Zandstraat 97a
Model: Langtijdgemiddelde geluidniveaus
Groep: hoofdgroep

Identificatie Bron/Groep	Omschrijving	Dag	Avond	Nacht	Cm
V2	Vrachtwagenbeweging voer	68,66	--	--	0,00
P1	Personenautobewegingen	56,35	--	--	0,00
Afval	Afvalcontainer legen	55,34	--	--	0,00
V1	Vrachtwagenbeweging diver	55,14	--	--	1,63
Silo's	Silo's vullen	50,94	--	--	0,00
Mest1	Mest laden uit stallen	35,24	--	--	2,02
V54	Ventilator v1	34,48	34,48	34,48	0,00
V53	Ventilator v1	34,25	34,25	34,25	0,00
V4	Ventilator v1	33,50	33,50	33,50	0,00
V3	Ventilator v1	33,18	33,18	33,18	0,00
V2	Ventilator v1	32,31	32,31	32,31	0,00
V11	Ventilator v1	32,31	32,31	32,31	0,00
Mest2	Mest laden uit stallen	32,28	--	--	2,27
V10	Ventilator v1	31,92	31,92	31,92	0,00
V12	Ventilator v1	31,89	31,89	31,89	0,00
V9	Ventilator v1	31,84	31,84	31,84	0,06
V1	Ventilator v1	31,50	31,50	31,50	0,29
V8	Ventilator v1	30,94	30,94	30,94	0,39
V7	Ventilator v1	30,59	30,59	30,59	0,52
Mest3	Mest laden uit stallen	30,03	--	--	2,63
V6	Ventilator v1	29,69	29,69	29,69	0,82
V5	Ventilator v1	29,25	29,25	29,25	0,97
V19	Ventilator v1	29,07	29,07	29,07	0,87
V17	Ventilator v1	28,80	28,80	28,80	1,03
V18	Ventilator v1	28,71	28,71	28,71	1,03
V20	Ventilator v1	28,61	28,61	28,61	0,94
V16	Ventilator v1	28,25	28,25	28,25	1,22
V15	Ventilator v1	28,14	28,14	28,14	1,26
Mest4	Mest laden uit stallen	27,64	--	--	3,05
V14	Ventilator v1	27,52	27,52	27,52	1,45
V13	Ventilator v1	27,34	27,34	27,34	1,51
Mest5	Mest laden uit stallen	26,64	--	--	3,27
V27	Ventilator v1	26,32	26,32	26,32	1,65
V25	Ventilator v1	26,31	26,31	26,31	1,73
V26	Ventilator v1	26,19	26,19	26,19	1,74
V24	Ventilator v1	26,04	26,04	26,04	1,83
V23	Ventilator v1	26,01	26,01	26,01	1,86
V28	Ventilator v1	25,89	25,89	25,89	1,70
Mest6	Mest laden uit stallen	25,82	--	--	3,44
V22	Ventilator v1	25,60	25,60	25,60	1,98
V21	Ventilator v1	25,51	25,51	25,51	2,00
V33	Ventilator v1	24,50	24,50	24,50	2,19
V35	Ventilator v1	24,34	24,34	24,34	2,15
V34	Ventilator v1	24,32	24,32	24,32	2,21
V31	Ventilator v1	24,31	24,31	24,31	2,26
V32	Ventilator v1	24,31	24,31	24,31	2,26
Mest7	Mest laden uit stallen	24,30	--	--	3,60
V30	Ventilator v1	23,94	23,94	23,94	2,35
V36	Ventilator v1	23,93	23,93	23,93	2,18
V29	Ventilator v1	23,92	23,92	23,92	2,36
V41	Ventilator v1	22,95	22,95	22,95	2,53
Kadaver	Kadaverkoeling	22,94	22,94	22,94	0,00
V42	Ventilator v1	22,84	22,84	22,84	2,54
V43	Ventilator v1	22,81	22,81	22,81	2,49
V39	Ventilator v1	22,80	22,80	22,80	2,57
V40	Ventilator v1	22,76	22,76	22,76	2,58
V38	Ventilator v1	22,53	22,53	22,53	2,63
V37	Ventilator v1	22,50	22,50	22,50	2,64
V44	Ventilator v1	22,29	22,29	22,29	2,51
V50	Ventilator v1	21,52	21,52	21,52	2,78
V48	Ventilator v1	21,50	21,50	21,50	2,81
V49	Ventilator v1	21,39	21,39	21,39	2,82
V46	Ventilator v1	21,31	21,31	21,31	2,86
V51	Ventilator v1	21,31	21,31	21,31	2,80

Akoestisch onderzoek industrielawaai
Zandstraat 99-101, Someren; LAmox

M&A Milieuadviesbureau BV
Februari 2008

LAmox resultaten per bron/groep voor ontvanger W2_B - Zandstraat 97a
Model: Langtijdgemiddelde geluidniveaus
Groep: hoofdgroep

Identificatie Bron/Groep	Omschrijving	Dag	Avond	Nacht	Cm
V47	Ventilator v1	21,30	21,30	21,30	2,86
V45	Ventilator v1	21,12	21,12	21,12	2,90
V52	Ventilator v1	20,80	20,80	20,80	2,77
Laden	Pluimvee laden	17,14	--	--	2,80

LAmox resultaten per bron/groep voor ontvanger W3_A - Kerkendijk 68
Model: Langtijdgemiddelde geluidniveaus
Groep: hoofdgroep

Identificatie Bron/Groep	Omschrijving	Dag	Avond	Nacht	Cm
V2	Vrachtwagenbeweging voer	44,05	--	--	4,21
V1	Vrachtwagenbeweging diver	43,67	--	--	4,26
Mest1	Mest laden uit stallen	35,87	--	--	4,35
Mest2	Mest laden uit stallen	31,55	--	--	4,34
P1	Personenautobewegingen	30,77	--	--	4,18
Silo's	Silo's vullen	29,86	--	--	4,29
Mest3	Mest laden uit stallen	29,16	--	--	4,40
Afval	Afvalcontainer legen	28,10	--	--	4,29
Mest4	Mest laden uit stallen	24,55	--	--	4,51
Mest5	Mest laden uit stallen	24,33	--	--	4,54
Mest6	Mest laden uit stallen	23,83	--	--	4,57
Mest7	Mest laden uit stallen	21,84	--	--	4,60
V3	Ventilator v1	18,41	18,41	18,41	3,64
V53	Ventilator v1	18,40	18,40	18,40	3,63
V54	Ventilator v1	18,37	18,37	18,37	3,64
V4	Ventilator v1	18,27	18,27	18,27	3,65
V2	Ventilator v1	18,25	18,25	18,25	3,66
V1	Ventilator v1	18,16	18,16	18,16	3,65
V9	Ventilator v1	17,42	17,42	17,42	3,77
V11	Ventilator v1	17,38	17,38	17,38	3,77
V10	Ventilator v1	17,31	17,31	17,31	3,78
V7	Ventilator v1	17,29	17,29	17,29	3,78
V12	Ventilator v1	17,27	17,27	17,27	3,79
V6	Ventilator v1	17,20	17,20	17,20	3,79
V8	Ventilator v1	17,20	17,20	17,20	3,79
V5	Ventilator v1	17,08	17,08	17,08	3,79
V17	Ventilator v1	16,51	16,51	16,51	3,89
V19	Ventilator v1	16,48	16,48	16,48	3,89
V18	Ventilator v1	16,42	16,42	16,42	3,90
V15	Ventilator v1	16,42	16,42	16,42	3,89
V20	Ventilator v1	16,37	16,37	16,37	3,90
V14	Ventilator v1	16,35	16,35	16,35	3,90
V16	Ventilator v1	16,32	16,32	16,32	3,90
V13	Ventilator v1	16,25	16,25	16,25	3,89
Laden	Pluimvee laden	15,97	--	--	4,47
V25	Ventilator v1	15,69	15,69	15,69	3,99
V27	Ventilator v1	15,65	15,65	15,65	3,99
V21	Ventilator v1	15,64	15,64	15,64	3,99
V26	Ventilator v1	15,62	15,62	15,62	4,00
V28	Ventilator v1	15,58	15,58	15,58	4,00
V23	Ventilator v1	15,58	15,58	15,58	3,99
V22	Ventilator v1	15,55	15,55	15,55	3,99
V24	Ventilator v1	15,50	15,50	15,50	3,99
V33	Ventilator v1	15,00	15,00	15,00	4,06
V29	Ventilator v1	14,96	14,96	14,96	4,06
V35	Ventilator v1	14,95	14,95	14,95	4,07
V34	Ventilator v1	14,93	14,93	14,93	4,07
V31	Ventilator v1	14,91	14,91	14,91	4,06
V36	Ventilator v1	14,89	14,89	14,89	4,08
V30	Ventilator v1	14,87	14,87	14,87	4,07
V32	Ventilator v1	14,82	14,82	14,82	4,07
V41	Ventilator v1	14,39	14,39	14,39	4,13
V37	Ventilator v1	14,35	14,35	14,35	4,13
V43	Ventilator v1	14,35	14,35	14,35	4,13
V42	Ventilator v1	14,32	14,32	14,32	4,13
V44	Ventilator v1	14,30	14,30	14,30	4,14
V39	Ventilator v1	14,29	14,29	14,29	4,12
V38	Ventilator v1	14,26	14,26	14,26	4,13
V10	Ventilator v1	14,21	14,21	14,21	4,13
V50	Ventilator v1	13,77	13,77	13,77	4,18
V52	Ventilator v1	13,75	13,75	13,75	4,19
V49	Ventilator v1	13,74	13,74	13,74	4,19
V46	Ventilator v1	13,72	13,72	13,72	4,18
V45	Ventilator v1	13,71	13,71	13,71	4,19

Akoestisch onderzoek industrielawaai
Zandstraat 99-101, Someren; LAmix

M&A Milieuadviesbureau BV
Februari 2008

LAmix resultaten per bron/groep voor ontvanger W3_A - Kerkendijk 68
Model: Langtijdgemiddelde geluidniveaus
Groep: hoofdgroep

Identificatie Bron/Groep	Omschrijving	Dag	Avond	Nacht	Cm
V51	Ventilator vl	13,69	13,69	13,69	4,19
V48	Ventilator vl	13,67	13,67	13,67	4,18
V47	Ventilator vl	13,64	13,64	13,64	4,19
Kadaver	Kadaverkoeling	1,09	1,09	1,09	4,25

LAmAx resultaten per bron/groep voor ontvanger W3_B - Kerkendijk 68
Model: Langtijdgemiddelde geluidniveaus
Groep: hoofdgroep

Identificatie Bron/Groep	Omschrijving	Dag	Avond	Nacht	Cm
V2	Vrachtwagenbeweging voer	45,27	--	--	3,33
V1	Vrachtwagenbeweging diver	44,84	--	--	3,45
Mest1	Mest laden uit stallen	37,27	--	--	3,62
Mest2	Mest laden uit stallen	32,71	--	--	3,69
P1	Personenautobewegingen	32,13	--	--	3,09
Silo's	Silo's vullen	31,10	--	--	3,50
Mest3	Mest laden uit stallen	30,90	--	--	3,80
Afval	Afvalcontainer legen	29,42	--	--	3,50
Mest6	Mest laden uit stallen	26,70	--	--	4,10
Mest5	Mest laden uit stallen	26,64	--	--	4,04
Mest4	Mest laden uit stallen	26,30	--	--	3,96
Mest7	Mest laden uit stallen	24,75	--	--	4,16
V54	Ventilator v1	20,09	20,09	20,09	2,90
V53	Ventilator v1	20,07	20,07	20,07	2,88
V3	Ventilator v1	20,05	20,05	20,05	2,89
V4	Ventilator v1	19,93	19,93	19,93	2,91
V2	Ventilator v1	19,87	19,87	19,87	2,93
V1	Ventilator v1	19,78	19,78	19,78	2,92
V9	Ventilator v1	19,03	19,03	19,03	3,10
V11	Ventilator v1	19,01	19,01	19,01	3,10
V10	Ventilator v1	18,92	18,92	18,92	3,12
V12	Ventilator v1	18,90	18,90	18,90	3,13
V7	Ventilator v1	18,86	18,86	18,86	3,11
V8	Ventilator v1	18,78	18,78	18,78	3,12
V6	Ventilator v1	18,75	18,75	18,75	3,13
V5	Ventilator v1	18,65	18,65	18,65	3,13
V17	Ventilator v1	18,04	18,04	18,04	3,28
V19	Ventilator v1	18,02	18,02	18,02	3,28
V18	Ventilator v1	17,95	17,95	17,95	3,30
V20	Ventilator v1	17,92	17,92	17,92	3,31
V15	Ventilator v1	17,91	17,91	17,91	3,28
V16	Ventilator v1	17,83	17,83	17,83	3,30
V14	Ventilator v1	17,82	17,82	17,82	3,30
V13	Ventilator v1	17,74	17,74	17,74	3,29
Laden	Pluimvee laden	17,59	--	--	3,88
V25	Ventilator v1	17,20	17,20	17,20	3,43
V27	Ventilator v1	17,17	17,17	17,17	3,44
V26	Ventilator v1	17,14	17,14	17,14	3,45
V28	Ventilator v1	17,11	17,11	17,11	3,46
V21	Ventilator v1	17,09	17,09	17,09	3,44
V23	Ventilator v1	17,06	17,06	17,06	3,43
V22	Ventilator v1	17,01	17,01	17,01	3,45
V24	Ventilator v1	17,00	17,00	17,00	3,44
V33	Ventilator v1	16,50	16,50	16,50	3,55
V35	Ventilator v1	16,47	16,47	16,47	3,56
V34	Ventilator v1	16,43	16,43	16,43	3,56
V36	Ventilator v1	16,42	16,42	16,42	3,57
V29	Ventilator v1	16,40	16,40	16,40	3,55
V31	Ventilator v1	16,38	16,38	16,38	3,55
V30	Ventilator v1	16,33	16,33	16,33	3,56
V32	Ventilator v1	16,31	16,31	16,31	3,56
V41	Ventilator v1	15,88	15,88	15,88	3,65
V43	Ventilator v1	15,86	15,86	15,86	3,65
V42	Ventilator v1	15,83	15,83	15,83	3,66
V44	Ventilator v1	15,82	15,82	15,82	3,66
V37	Ventilator v1	15,79	15,79	15,79	3,65
V39	Ventilator v1	15,76	15,76	15,76	3,65
V38	Ventilator v1	15,72	15,72	15,72	3,66
V40	Ventilator v1	15,70	15,70	15,70	3,66
V50	Ventilator v1	15,28	15,28	15,28	3,74
V52	Ventilator v1	15,27	15,27	15,27	3,74
V49	Ventilator v1	15,24	15,24	15,24	3,74
V51	Ventilator v1	15,20	15,20	15,20	3,75
V46	Ventilator v1	15,18	15,18	15,18	3,74

LAmaz resultaten per bron/groep voor ontvanger W3_B - Kerkendijk 68
Model: Langtijdgemiddelde geluidniveaus
Groep: hoofdgroep

Identificatie Bron/Groep	Omschrijving	Dag	Avond	Nacht	Cm
V45	Ventilator v1	15,16	15,16	15,16	3,74
V48	Ventilator v1	15,16	15,16	15,16	3,73
V47	Ventilator v1	15,12	15,12	15,12	3,74
Kadaver	Kadaverkoeling	1,52	1,52	1,52	3,50

LAmox resultaten per bron/groep voor ontvanger W4_A - Kerkendijk 49a.
Model: Langtijdgemiddelde geluidniveaus
Groep: hoofdgroep

Identificatie Bron/Groep	Omschrijving	Dag	Avond	Nacht	Cm
Mest3	Mest laden uit stallen	46,81	--	--	3,82
Mest2	Mest laden uit stallen	46,69	--	--	3,83
V1	Vrachtwagenbeweging diver	46,61	--	--	3,91
Mest4	Mest laden uit stallen	46,35	--	--	3,96
Mest1	Mest laden uit stallen	46,02	--	--	3,99
Mest5	Mest laden uit stallen	45,89	--	--	4,00
Mest6	Mest laden uit stallen	45,26	--	--	4,06
Mest7	Mest laden uit stallen	44,45	--	--	4,14
V2	Vrachtwagenbeweging voer	43,15	--	--	4,02
Silo's	Silo's vullen	36,47	--	--	4,26
Afval	Afvalcontainer legen	33,96	--	--	4,29
Laden	Pluimvee laden	33,74	--	--	3,92
P1	Personenautobewegingen	30,13	--	--	4,47
V13	Ventilator v1	22,45	22,45	22,45	2,93
V5	Ventilator v1	22,34	22,34	22,34	2,95
V21	Ventilator v1	22,31	22,31	22,31	2,95
V1	Ventilator v1	21,87	21,87	21,87	3,03
V14	Ventilator v1	21,83	21,83	21,83	3,04
V6	Ventilator v1	21,75	21,75	21,75	3,06
V29	Ventilator v1	21,75	21,75	21,75	3,05
V22	Ventilator v1	21,72	21,72	21,72	3,06
V2	Ventilator v1	21,30	21,30	21,30	3,13
V15	Ventilator v1	21,22	21,22	21,22	3,15
V30	Ventilator v1	21,19	21,19	21,19	3,14
V37	Ventilator v1	21,07	21,07	21,07	3,16
V7	Ventilator v1	21,06	21,06	21,06	3,17
V23	Ventilator v1	21,02	21,02	21,02	3,18
V31	Ventilator v1	20,64	20,64	20,64	3,24
V3	Ventilator v1	20,64	20,64	20,64	3,24
V16	Ventilator v1	20,63	20,63	20,63	3,25
V8	Ventilator v1	20,57	20,57	20,57	3,26
V38	Ventilator v1	20,51	20,51	20,51	3,25
V24	Ventilator v1	20,44	20,44	20,44	3,28
V4	Ventilator v1	20,30	20,30	20,30	3,30
V45	Ventilator v1	20,13	20,13	20,13	3,30
V19	Ventilator v1	20,09	20,09	20,09	3,33
V17	Ventilator v1	20,07	20,07	20,07	3,34
V32	Ventilator v1	19,96	19,96	19,96	3,34
V25	Ventilator v1	19,92	19,92	19,92	3,36
V9	Ventilator v1	19,89	19,89	19,89	3,35
V16	Ventilator v1	19,86	19,86	19,86	3,35
V52	Ventilator v1	19,79	19,79	19,79	3,37
V33	Ventilator v1	19,61	19,61	19,61	3,41
V18	Ventilator v1	19,59	19,59	19,59	3,42
V10	Ventilator v1	19,52	19,52	19,52	3,43
V54	Ventilator v1	19,52	19,52	19,52	3,43
V40	Ventilator v1	19,50	19,50	19,50	3,41
V26	Ventilator v1	19,40	19,40	19,40	3,44
V47	Ventilator v1	19,29	19,29	19,29	3,44
V41	Ventilator v1	19,24	19,24	19,24	3,46
V19	Ventilator v1	19,22	19,22	19,22	3,48
V34	Ventilator v1	19,14	19,14	19,14	3,47
V27	Ventilator v1	19,06	19,06	19,06	3,50
V11	Ventilator v1	18,96	18,96	18,96	3,50
V48	Ventilator v1	18,95	18,95	18,95	3,50
V35	Ventilator v1	18,82	18,82	18,82	3,54
V20	Ventilator v1	18,79	18,79	18,79	3,54
V42	Ventilator v1	18,76	18,76	18,76	3,53
V12	Ventilator v1	18,76	18,76	18,76	3,55
V28	Ventilator v1	18,67	18,67	18,67	3,56
V43	Ventilator v1	18,48	18,48	18,48	3,58
V49	Ventilator v1	18,47	18,47	18,47	3,56
V36	Ventilator v1	18,37	18,37	18,37	3,59
V50	Ventilator v1	18,25	18,25	18,25	3,61

Akoestisch onderzoek industrielawaai
Zandstraat 99-101, Someren; LAmaz

M&A Milieuadviesbureau BV
Februari 2008

LAmaz resultaten per bron/groep voor ontvanger W4_A - Kerkendijk 49a
Model: Langtijdgemiddelde geluidniveaus
Groep: hoofdgroep

Identificatie Bron/Groep	Omschrijving	Dag	Avond	Nacht	Cm
V44	Ventilator vl	18,00	18,00	18,00	3,64
V51	Ventilator vl	17,81	17,81	17,81	3,66
V52	Ventilator vl	17,61	17,61	17,61	3,70
Kadaver	Kadaverkoeling	3,63	3,63	3,63	4,24

LAmox resultaten per bron/groep voor ontvanger W4_B - Kerkendijk 49a
Model: Langtijdgemiddelde geluidniveaus
Groep: hoofdgroep

Identificatie Bron/Groep	Omschrijving	Dag	Avond	Nacht	Cm
Mest3	Mest laden uit stallen	48,43	--	--	2,63
Mest2	Mest laden uit stallen	48,30	--	--	2,65
V1	Vrachtwagenbeweging diver	48,16	--	--	2,69
Mest4	Mest laden uit stallen	47,85	--	--	2,80
Mest1	Mest laden uit stallen	47,48	--	--	2,86
Mest5	Mest laden uit stallen	47,32	--	--	2,89
Mest6	Mest laden uit stallen	46,60	--	--	3,02
Mest7	Mest laden uit stallen	45,70	--	--	3,18
V2	Vrachtwagenbeweging voer	44,51	--	--	2,94
Silo's	Silo's vullen	39,11	--	--	3,43
Afval	Afvalcontainer legen	37,57	--	--	3,49
Laden	Pluimvee laden	35,20	--	--	2,73
P1	Personenautobewegingen	31,68	--	--	3,76
V11	Ventilator v1	24,77	24,77	24,77	1,80
V5	Ventilator v1	24,66	24,66	24,66	1,83
V21	Ventilator v1	24,61	24,61	24,61	1,84
V14	Ventilator v1	24,13	24,13	24,13	1,98
V1	Ventilator v1	24,12	24,12	24,12	1,95
V5	Ventilator v1	24,03	24,03	24,03	2,00
V22	Ventilator v1	23,99	23,99	23,99	2,00
V29	Ventilator v1	23,99	23,99	23,99	1,98
V2	Ventilator v1	23,52	23,52	23,52	2,11
V15	Ventilator v1	23,48	23,48	23,48	2,14
V30	Ventilator v1	23,40	23,40	23,40	2,13
V7	Ventilator v1	23,33	23,33	23,33	2,17
V23	Ventilator v1	23,26	23,26	23,26	2,19
V37	Ventilator v1	23,22	23,22	23,22	2,15
V16	Ventilator v1	22,87	22,87	22,87	2,29
V3	Ventilator v1	22,83	22,83	22,83	2,27
V11	Ventilator v1	22,82	22,82	22,82	2,28
V8	Ventilator v1	22,78	22,78	22,78	2,31
V24	Ventilator v1	22,65	22,65	22,65	2,34
V38	Ventilator v1	22,63	22,63	22,63	2,29
V4	Ventilator v1	22,47	22,47	22,47	2,38
V17	Ventilator v1	22,25	22,25	22,25	2,44
V45	Ventilator v1	22,23	22,23	22,23	2,37
V39	Ventilator v1	22,19	22,19	22,19	2,41
V9	Ventilator v1	22,14	22,14	22,14	2,45
V32	Ventilator v1	22,11	22,11	22,11	2,44
V25	Ventilator v1	22,10	22,10	22,10	2,47
V46	Ventilator v1	21,95	21,95	21,95	2,45
V53	Ventilator v1	21,93	21,93	21,93	2,49
V18	Ventilator v1	21,76	21,76	21,76	2,55
V33	Ventilator v1	21,73	21,73	21,73	2,54
V10	Ventilator v1	21,65	21,65	21,65	2,58
V54	Ventilator v1	21,64	21,64	21,64	2,57
V40	Ventilator v1	21,58	21,58	21,58	2,54
V26	Ventilator v1	21,57	21,57	21,57	2,59
V47	Ventilator v1	21,34	21,34	21,34	2,58
V19	Ventilator v1	21,33	21,33	21,33	2,65
V41	Ventilator v1	21,29	21,29	21,29	2,63
V54	Ventilator v1	21,27	21,27	21,27	2,63
V27	Ventilator v1	21,15	21,15	21,15	2,69
V11	Ventilator v1	21,14	21,14	21,14	2,68
V48	Ventilator v1	20,95	20,95	20,95	2,68
V20	Ventilator v1	20,92	20,92	20,92	2,74
V35	Ventilator v1	20,88	20,88	20,88	2,74
V12	Ventilator v1	20,84	20,84	20,84	2,76
V42	Ventilator v1	20,80	20,80	20,80	2,72
V28	Ventilator v1	20,73	20,73	20,73	2,77
V43	Ventilator v1	20,47	20,47	20,47	2,81
V49	Ventilator v1	20,46	20,46	20,46	2,78
V36	Ventilator v1	20,40	20,40	20,40	2,82
V50	Ventilator v1	20,20	20,20	20,20	2,85

Akoestisch onderzoek industrielawaai
Zandstraat 99-101, Someren; LAmaz

M&A Milieuadviesbureau BV
Februari 2008

LAmaz resultaten per bron/groep voor ontvanger W4_B - Kerkendijk 49a
Model: Langtijdgemiddelde geluidniveaus
Groep: hoofdgroep

Identificatie Bron/Groep	Omschrijving	Dag	Avond	Nacht	Cm
V44	Ventilator vl	19,99	19,99	19,99	2,90
V51	Ventilator vl	19,76	19,76	19,76	2,93
V52	Ventilator vl	19,52	19,52	19,52	2,99
Kadaver	Kadaverkoeling	4,55	4,55	4,55	3,49

LAmAx resultaten per bron/groep voor ontvanger W5_A - Ref.punt op 50 m zuidwestelijk
Model: Langtijdgemiddelde geluidniveaus
Groep: hoofdgroep

Identificatie Bron/Groep	Omschrijving	Dag	Avond	Nacht	Cm
Mest3	Mest laden uit stallen	55,05	--	--	2,51
V1	Vrachtwagenbeweging diver	54,91	--	--	2,64
Mest2	Mest laden uit stallen	54,56	--	--	2,61
Mest4	Mest laden uit stallen	53,66	--	--	2,97
Mest1	Mest laden uit stallen	52,60	--	--	3,15
Mest5	Mest laden uit stallen	51,92	--	--	3,26
Mest6	Mest laden uit stallen	50,18	--	--	3,53
V2	Vrachtwagenbeweging voer	48,97	--	--	3,34
Mest7	Mest laden uit stallen	48,36	--	--	3,78
Laden	Pluimvee laden	41,90	--	--	2,72
Silo's	Silo's vullen	38,09	--	--	3,87
Afval	Afvalcontainer legen	35,34	--	--	3,93
V13	Ventilator v1	31,38	31,38	31,38	0,86
V5	Ventilator v1	30,89	30,89	30,89	1,01
V21	Ventilator v1	30,52	30,52	30,52	1,11
V14	Ventilator v1	29,94	29,94	29,94	1,30
V6	Ventilator v1	29,65	29,65	29,65	1,38
V22	Ventilator v1	29,12	29,12	29,12	1,48
V1	Ventilator v1	29,11	29,11	29,11	1,50
V15	Ventilator v1	28,63	28,63	28,63	1,66
V29	Ventilator v1	28,54	28,54	28,54	1,65
V2	Ventilator v1	28,18	28,18	28,18	1,76
V7	Ventilator v1	28,15	28,15	28,15	1,75
V23	Ventilator v1	27,91	27,91	27,91	1,85
V30	Ventilator v1	27,50	27,50	27,50	1,92
V16	Ventilator v1	27,42	27,42	27,42	1,97
V3	Ventilator v1	27,23	27,23	27,23	2,02
V3	Ventilator v1	26,97	26,97	26,97	2,06
V31	Ventilator v1	26,65	26,65	26,65	2,14
V24	Ventilator v1	26,58	26,58	26,58	2,12
V37	Ventilator v1	26,49	26,49	26,49	2,14
V4	Ventilator v1	26,36	26,36	26,36	2,21
V17	Ventilator v1	26,24	26,24	26,24	2,25
V9	Ventilator v1	25,90	25,90	25,90	2,28
V25	Ventilator v1	25,85	25,85	25,85	2,34
V38	Ventilator v1	25,67	25,67	25,67	2,34
V32	Ventilator v1	25,49	25,49	25,49	2,40
V53	Ventilator v1	25,48	25,48	25,48	2,40
V18	Ventilator v1	25,35	25,35	25,35	2,44
V10	Ventilator v1	25,18	25,18	25,18	2,49
V39	Ventilator v1	25,14	25,14	25,14	2,47
V54	Ventilator v1	24,98	24,98	24,98	2,52
V33	Ventilator v1	24,83	24,83	24,83	2,54
V26	Ventilator v1	24,73	24,73	24,73	2,54
V19	Ventilator v1	24,56	24,56	24,56	2,60
P1	Personenautobewegingen	24,34	--	--	4,26
V45	Ventilator v1	24,29	24,29	24,29	2,60
V40	Ventilator v1	24,25	24,25	24,25	2,64
V27	Ventilator v1	24,18	24,18	24,18	2,69
V34	Ventilator v1	24,16	24,16	24,16	2,67
V11	Ventilator v1	24,14	24,14	24,14	2,65
V46	Ventilator v1	24,08	24,08	24,08	2,66
V20	Ventilator v1	23,87	23,87	23,87	2,74
V41	Ventilator v1	23,84	23,84	23,84	2,74
V12	Ventilator v1	23,76	23,76	23,76	2,77
V35	Ventilator v1	23,55	23,55	23,55	2,81
V47	Ventilator v1	23,37	23,37	23,37	2,81
V28	Ventilator v1	23,31	23,31	23,31	2,82
V42	Ventilator v1	23,17	23,17	23,17	2,87
V48	Ventilator v1	22,91	22,91	22,91	2,90
V36	Ventilator v1	22,86	22,86	22,86	2,93
V43	Ventilator v1	22,65	22,65	22,65	2,96
V49	Ventilator v1	22,29	22,29	22,29	3,02
V44	Ventilator v1	22,04	22,04	22,04	3,08

LAmox resultaten per bron/groep voor ontvanger W5_A - Ref.punt op 50m zuidwestelijk
Model: Langtijdgemiddelde geluidniveaus
Groep: hoofdgroep

Identificatie Bron/Groep	Omschrijving	Dag	Avond	Nacht	Cm
V50	Ventilator v1	21,98	21,98	21,98	3,08
V51	Ventilator v1	21,45	21,45	21,45	3,17
V52	Ventilator v1	21,18	21,18	21,18	3,23
Kadaver	Kadaverkoeling	2,57	2,57	2,57	3,88

LAmaz resultaten per bron/groep voor ontvanger W5_B - Ref.punt op 50 m zuidwestelijk
Model: Langtijdgemiddelde geluidniveaus
Groep: hoofdgroep

Identificatie Bron/Groep	Omschrijving	Dag	Avond	Nacht	Cm
Mest3	Mest laden uit stallen	58,04	--	--	0,03
V1	Vrachtwagenbeweging diver	57,96	--	--	0,01
Mest2	Mest laden uit stallen	57,45	--	--	0,23
Mest4	Mest laden uit stallen	56,38	--	--	0,71
Mest1	Mest laden uit stallen	55,13	--	--	1,10
Mest5	Mest laden uit stallen	54,35	--	--	1,33
Mest6	Mest laden uit stallen	52,30	--	--	1,90
V2	Vrachtwagenbeweging voer	51,26	--	--	1,49
Mest7	Mest laden uit stallen	50,21	--	--	2,42
Laden	Pluimvee laden	44,79	--	--	0,20
Silo's	Silo's vullen	41,06	--	--	2,61
Afval	Afvalcontainer legen	38,46	--	--	2,74
V13	Ventilator v1	33,27	33,27	33,27	0,00
V5	Ventilator v1	32,94	32,94	32,94	0,00
V21	Ventilator v1	32,68	32,68	32,68	0,00
V14	Ventilator v1	32,40	32,40	32,40	0,00
V6	Ventilator v1	32,19	32,19	32,19	0,00
V22	Ventilator v1	31,86	31,86	31,86	0,00
V1	Ventilator v1	31,71	31,71	31,71	0,00
V15	Ventilator v1	31,57	31,57	31,57	0,00
V29	Ventilator v1	31,30	31,30	31,30	0,00
V7	Ventilator v1	31,27	31,27	31,27	0,00
V2	Ventilator v1	31,15	31,15	31,15	0,00
V23	Ventilator v1	30,93	30,93	30,93	0,12
V16	Ventilator v1	30,45	30,45	30,45	0,32
P1	Personenautobewegingen	30,42	--	--	3,28
V30	Ventilator v1	30,41	30,41	30,41	0,24
V8	Ventilator v1	30,23	30,23	30,23	0,40
V3	Ventilator v1	29,93	29,93	29,93	0,45
V24	Ventilator v1	29,66	29,66	29,66	0,56
V31	Ventilator v1	29,54	29,54	29,54	0,58
V4	Ventilator v1	29,30	29,30	29,30	0,69
V17	Ventilator v1	29,23	29,23	29,23	0,74
V37	Ventilator v1	29,22	29,22	29,22	0,58
V9	Ventilator v1	28,87	28,87	28,87	0,79
V25	Ventilator v1	28,77	28,77	28,77	0,89
V28	Ventilator v1	28,40	28,40	28,40	0,88
V53	Ventilator v1	28,39	28,39	28,39	0,98
V32	Ventilator v1	28,36	28,36	28,36	0,98
V18	Ventilator v1	28,31	28,31	28,31	1,04
V10	Ventilator v1	28,09	28,09	28,09	1,12
V39	Ventilator v1	27,88	27,88	27,88	1,09
V54	Ventilator v1	27,85	27,85	27,85	1,17
V26	Ventilator v1	27,73	27,73	27,73	1,19
V33	Ventilator v1	27,72	27,72	27,72	1,20
V19	Ventilator v1	27,50	27,50	27,50	1,30
V27	Ventilator v1	27,04	27,04	27,04	1,43
V40	Ventilator v1	27,01	27,01	27,01	1,36
V11	Ventilator v1	27,00	27,00	27,00	1,37
V54	Ventilator v1	26,99	26,99	26,99	1,40
V45	Ventilator v1	26,83	26,83	26,83	1,30
V20	Ventilator v1	26,78	26,78	26,78	1,51
V46	Ventilator v1	26,67	26,67	26,67	1,38
V12	Ventilator v1	26,62	26,62	26,62	1,56
V41	Ventilator v1	26,60	26,60	26,60	1,50
V35	Ventilator v1	26,35	26,35	26,35	1,62
V28	Ventilator v1	26,16	26,16	26,16	1,63
V47	Ventilator v1	25,96	25,96	25,96	1,62
V42	Ventilator v1	25,94	25,94	25,94	1,70
V36	Ventilator v1	25,67	25,67	25,67	1,80
V48	Ventilator v1	25,58	25,58	25,58	1,75
V43	Ventilator v1	25,44	25,44	25,44	1,85
V49	Ventilator v1	24,96	24,96	24,96	1,93
V44	Ventilator v1	24,79	24,79	24,79	2,03

LAmix resultaten per bron/groep voor ontvanger W5_B - Ref.punt op 50m zuidwestelijk
Model: Langtijdgemiddelde geluidniveaus
Groep: hoofdgroep

Identificatie Bron/Groep	Omschrijving	Dag	Avond	Nacht	Cm
V50	Ventilator v1	24,64	24,64	24,64	2,03
V51	Ventilator v1	24,10	24,10	24,10	2,17
V52	Ventilator v1	23,76	23,76	23,76	2,27
Kadaver	Kadaverkoeling	7,98	7,98	7,98	2,77

LAmox resultaten per bron/groep voor ontvanger W6_A - Ref.punt op 50m zuidoostelijk
Model: Langtijdgemiddelde geluidniveaus
Groep: hoofdgroep

Identificatie Bron/Groep	Omschrijving	Dag	Avond	Nacht	Cm
V1	Vrachtwagenbeweging diver	43,80	--	--	4,21
Mest7	Mest laden uit stallen	40,88	--	--	4,31
V2	Vrachtwagenbeweging voer	34,08	--	--	4,63
Mest6	Mest laden uit stallen	32,99	--	--	4,38
Mest5	Mest laden uit stallen	32,15	--	--	4,43
Mest4	Mest laden uit stallen	30,76	--	--	4,48
Mest3	Mest laden uit stallen	30,68	--	--	4,47
Mest2	Mest laden uit stallen	27,62	--	--	4,51
Mest1	Mest laden uit stallen	26,36	--	--	4,59
Silo's	Silo's vullen	24,14	--	--	4,60
P1	Personenautobewegingen	21,54	--	--	4,70
Afval	Afvalcontainer legen	20,70	--	--	4,60
V49	Ventilator v1	18,46	18,46	18,46	3,56
V51	Ventilator v1	18,43	18,43	18,43	3,56
V47	Ventilator v1	18,41	18,41	18,41	3,56
V48	Ventilator v1	18,29	18,29	18,29	3,57
V45	Ventilator v1	18,28	18,28	18,28	3,58
V52	Ventilator v1	18,27	18,27	18,27	3,58
V50	Ventilator v1	18,26	18,26	18,26	3,58
V46	Ventilator v1	18,21	18,21	18,21	3,59
Laden	Pluimvee laden	17,58	--	--	4,52
V42	Ventilator v1	17,31	17,31	17,31	3,71
V40	Ventilator v1	17,31	17,31	17,31	3,71
V44	Ventilator v1	17,28	17,28	17,28	3,71
V38	Ventilator v1	17,23	17,23	17,23	3,72
V41	Ventilator v1	17,23	17,23	17,23	3,72
V43	Ventilator v1	17,21	17,21	17,21	3,72
V39	Ventilator v1	17,19	17,19	17,19	3,72
V37	Ventilator v1	17,12	17,12	17,12	3,73
V34	Ventilator v1	16,44	16,44	16,44	3,82
V46	Ventilator v1	16,43	16,43	16,43	3,82
V32	Ventilator v1	16,41	16,41	16,41	3,82
V33	Ventilator v1	16,35	16,35	16,35	3,83
V35	Ventilator v1	16,35	16,35	16,35	3,83
V30	Ventilator v1	16,34	16,34	16,34	3,83
V31	Ventilator v1	16,30	16,30	16,30	3,84
V29	Ventilator v1	16,24	16,24	16,24	3,85
V28	Ventilator v1	15,61	15,61	15,61	3,92
V26	Ventilator v1	15,59	15,59	15,59	3,92
V24	Ventilator v1	15,57	15,57	15,57	3,92
V22	Ventilator v1	15,52	15,52	15,52	3,93
V25	Ventilator v1	15,52	15,52	15,52	3,93
V27	Ventilator v1	15,51	15,51	15,51	3,93
V23	Ventilator v1	15,49	15,49	15,49	3,94
V21	Ventilator v1	15,44	15,44	15,44	3,95
V20	Ventilator v1	14,81	14,81	14,81	4,02
V18	Ventilator v1	14,79	14,79	14,79	4,02
V16	Ventilator v1	14,78	14,78	14,78	4,02
V14	Ventilator v1	14,75	14,75	14,75	4,02
V17	Ventilator v1	14,73	14,73	14,73	4,02
V19	Ventilator v1	14,72	14,72	14,72	4,03
V15	Ventilator v1	14,70	14,70	14,70	4,03
V13	Ventilator v1	14,68	14,68	14,68	4,03
V12	Ventilator v1	14,10	14,10	14,10	4,09
V8	Ventilator v1	14,10	14,10	14,10	4,09
V10	Ventilator v1	14,09	14,09	14,09	4,09
V6	Ventilator v1	14,08	14,08	14,08	4,09
V7	Ventilator v1	14,03	14,03	14,03	4,10
V9	Ventilator v1	14,03	14,03	14,03	4,10
V5	Ventilator v1	14,03	14,03	14,03	4,10
V11	Ventilator v1	14,02	14,02	14,02	4,10
V4	Ventilator v1	13,44	13,44	13,44	4,16
V54	Ventilator v1	13,43	13,43	13,43	4,16
V2	Ventilator v1	13,42	13,42	13,42	4,16

LAmaz resultaten per bron/groep voor ontvanger W6_A - Ref.punt op 50,0 m zuidoostelijk
Model: Langtijdgemiddelde geluidniveaus
Groep: hoofdgroep

Identificatie Bron/Groep	Omschrijving	Dag	Avond	Nacht	Cm
V1	Ventilator v1	13,39	13,39	13,39	4,17
V53	Ventilator v1	13,38	13,38	13,38	4,16
V3	Ventilator v1	13,37	13,37	13,37	4,16
Kadaver	Kadaverkoeling	-0,18	-0,18	-0,18	4,55

LAmox resultaten per bron/groep voor ontvanger W6_B - Ref.punt op 50m zuidoostelijk
Model: Langtijdgemiddelde geluidniveaus
Groep: hoofdgroep

Identificatie Bron/Groep	Omschrijving	Dag	Avond	Nacht	Cm
V1	Vrachtwagenbeweging diver	45,23	--	--	3,33
Mest7	Mest laden uit stallen	42,41	--	--	3,54
V2	Vrachtwagenbeweging voer	37,75	--	--	4,17
Mest6	Mest laden uit stallen	36,67	--	--	3,69
Mest5	Mest laden uit stallen	33,65	--	--	3,80
Mest3	Mest laden uit stallen	32,82	--	--	3,94
Mest4	Mest laden uit stallen	32,79	--	--	3,90
Mest2	Mest laden uit stallen	32,62	--	--	4,02
Mest1	Mest laden uit stallen	31,83	--	--	4,13
Silo's	Silo's vullen	26,74	--	--	4,16
Afval	Afvalcontainer legen	25,52	--	--	4,16
P1	Personenautobewegingen	23,57	--	--	4,30
V49	Ventilator v1	20,42	20,42	20,42	2,77
V51	Ventilator v1	20,39	20,39	20,39	2,77
V47	Ventilator v1	20,38	20,38	20,38	2,78
V48	Ventilator v1	20,26	20,26	20,26	2,80
V45	Ventilator v1	20,24	20,24	20,24	2,80
V50	Ventilator v1	20,24	20,24	20,24	2,80
V52	Ventilator v1	20,23	20,23	20,23	2,80
V46	Ventilator v1	20,18	20,18	20,18	2,81
Laden	Pluimvee laden	19,68	--	--	3,99
V42	Ventilator v1	19,21	19,21	19,21	3,00
V40	Ventilator v1	19,20	19,20	19,20	3,00
V44	Ventilator v1	19,17	19,17	19,17	3,01
V38	Ventilator v1	19,12	19,12	19,12	3,02
V41	Ventilator v1	19,12	19,12	19,12	3,02
V43	Ventilator v1	19,10	19,10	19,10	3,02
V39	Ventilator v1	19,08	19,08	19,08	3,03
V37	Ventilator v1	19,01	19,01	19,01	3,04
V34	Ventilator v1	18,29	18,29	18,29	3,18
V36	Ventilator v1	18,27	18,27	18,27	3,18
V42	Ventilator v1	18,26	18,26	18,26	3,18
V33	Ventilator v1	18,20	18,20	18,20	3,19
V30	Ventilator v1	18,19	18,19	18,19	3,19
V35	Ventilator v1	18,19	18,19	18,19	3,19
V41	Ventilator v1	18,15	18,15	18,15	3,20
V29	Ventilator v1	18,08	18,08	18,08	3,22
V28	Ventilator v1	17,42	17,42	17,42	3,34
V26	Ventilator v1	17,40	17,40	17,40	3,34
V24	Ventilator v1	17,39	17,39	17,39	3,34
V25	Ventilator v1	17,34	17,34	17,34	3,35
V22	Ventilator v1	17,33	17,33	17,33	3,35
V27	Ventilator v1	17,33	17,33	17,33	3,35
V23	Ventilator v1	17,31	17,31	17,31	3,35
V21	Ventilator v1	17,26	17,26	17,26	3,37
V20	Ventilator v1	16,62	16,62	16,62	3,48
V16	Ventilator v1	16,60	16,60	16,60	3,48
V18	Ventilator v1	16,60	16,60	16,60	3,48
V14	Ventilator v1	16,56	16,56	16,56	3,49
V17	Ventilator v1	16,55	16,55	16,55	3,49
V19	Ventilator v1	16,53	16,53	16,53	3,49
V15	Ventilator v1	16,52	16,52	16,52	3,50
V13	Ventilator v1	16,50	16,50	16,50	3,51
V12	Ventilator v1	15,91	15,91	15,91	3,60
V10	Ventilator v1	15,91	15,91	15,91	3,60
V5	Ventilator v1	15,91	15,91	15,91	3,59
V6	Ventilator v1	15,89	15,89	15,89	3,60
V7	Ventilator v1	15,85	15,85	15,85	3,61
V9	Ventilator v1	15,85	15,85	15,85	3,61
V5	Ventilator v1	15,85	15,85	15,85	3,61
V11	Ventilator v1	15,84	15,84	15,84	3,61
V4	Ventilator v1	15,25	15,25	15,25	3,70
V54	Ventilator v1	15,24	15,24	15,24	3,70
V2	Ventilator v1	15,24	15,24	15,24	3,70

Akoestisch onderzoek industrielawaai
Zandstraat 99-101, Someren; LAmaz

M&A Milieuadviesbureau BV
Februari 2008

LAmaz resultaten per bron/groep voor ontvanger W6_B - Ref.punt op 50 m zuidoostelijk
Model: Langtijdgemiddelde geluidniveaus
Groep: hoofdgroep

Identificatie Bron/Groep	Omschrijving	Dag	Avond	Nacht	Cm
V1	Ventilator v1	15,21	15,21	15,21	3,71
V53	Ventilator v1	15,20	15,20	15,20	3,70
V3	Ventilator v1	15,20	15,20	15,20	3,71
Kadaver	Kadaverkoeling	2,42	2,42	2,42	4,10

Bijlage 3d : Rekenresultaten indirecte hinder

Model: Indirecte hinder - Wet milieubeheer aanvraag februari 2008 - Zandstraat 99, Someren
Bijdrage van hoofdgroep op alle ontvangerpunten
Rekenmethode Wegverkeerslawaaï - RMW-2006; Periode: Alle perioden

Id	Omschrijving	Hoogte	Dag	Avond	Nacht	Etmaal
W1_A	Woning Kerkendijk 47	2,0	40,8	--	--	40,8
W1_B	Woning Kerkendijk 47	5,0	41,1	--	--	41,1
W2_A	Woning Zandstraat 97a	2,0	35,8	--	--	35,8
W2_B	Woning Zandstraat 97a	5,0	36,0	--	--	36,0

Alle getoonde dB-waarden zijn A-gewogen

Bijlage 4 : Productgegevens ventilatoren

Axialventilatoren mit Außenläufer- Asynchronmotor

Technische Daten
Ventilatoren für Stallbelüftung
(Niederdruckventilatoren)

Axial fans with asynchronous external rotor motor

Technical data
Fans for cot ventilation
(Low pressure fans)

Typ / Type	Leistungsschildangaben Output rating information							Werte bei Betriebspunkt Value at operating point			L _{PA} dB(A)	4) el. Anschl. s. Seite 5 el. conn. s. page 5
	P _i kw	U +/-10% 50 Hz V	I ₁ I _{democ. / rated} A	I ₂ I _{max} A	n min ⁻¹	C µF	Δp _{st} = 0 Pa		P _{max} Wh 1000m ³			
							V	V				
FC035-4EQ.2C.A7	0,16	1-230	0,75	0,96	1370	8	3480	3050	51,5	48	③	
FC040-4E .4C.A7	0,28	1-230	1,2	1,55	1370	5	4730	4400	53,5	49	②	
FC045-4E .4F.A7	0,38	1-230	1,9	2,25	1385	7	6350	5950	56,5	54	②	
FC045-4D .4C.A7	0,36	3-400	0,75	0,75	1390	-	6400	5950	53,8	53	①	
FC050-4E .4I.A7	0,51	1-230	2,3	2,7	1310	8	8000	7400	59,7	59	②	
FC050-4D .4F.A7	0,53	3-400	1,1	1,2	1360	-	8330	7800	59,0	54	①	
FC056-6E .4F.A7	0,43	1-230	1,95	1,95	880	10	8910	7950	39,5	50	②	
FC056-6D .4F.A7	0,36	3-400	0,74	0,80	890	-	9000	7970	43,7	50	①	
FC063-8E .4I.A7	0,80	1-230	2,7	3,0	890	12	12500	11500	48,5	53	②	
FC063-8D .4I.A7	0,58	3-400	1,4	1,4	910	-	12750	11650	45,5	53	①	
FC080-6D .6K.A7	1,30	3-400	2,6	2,9	900	-	22900	21400	56,0	55	①	
FC080-8E .6N.A7	1,35	1-230	6,3	7,0	830	20	23000	21200	58,1		②	
FE071-6D .6F.A3	0,55	3-400	1,2	1,3	915	-	13600	12000	33,8	53	①	
FE080-6E .6K.A3	0,73	1-230	3,6	4,1	900	16	18000	18000	45,5	56	②	
FE091-6D .6F.A3	0,96	3-400	1,95	1,95	890	-	24000	21000	44,8	57	①	
FE091-6E .6K.A3	0,96	1-230	4,6	4,8	830	16	23000	20000	47,3	57	②	

- 1) Bemessungsstrom am Abreißpunkt der Ventilatorcharakteristik
- 2) Max. Strom bei transformatorischer Drehzahlsteuerung am Abreißpunkt der Ventilatorcharakteristik.
Bei elektronischen Steuergeräten treten bis zu 15% höhere Ströme auf.
- 3) Werte ohne Reglerverluste.
- 4) Schalldruckpegel unter Einbeziehung des Berührungsschutzgitters freiblasend in 7m Abstand druckseitig 45° zur Ventilatorachse.

- 1) Measured current at the stall point of the characteristic curve of the fan
- 2) Maximum current with transformer motor speed control at the peak efficiency of the characteristic curve of the fan
Currents up to 15% higher are encountered for electronic control devices.
- 3) Values without loss due to controller
- 4) Sound pressure level taking into account the protective guard, free blowing at a distance of 7 m on the output side, 45° to the axis of the fan.

sleegers
FARM EQUIPMENT
Hoyerswerda 2
0711 PV Sankt
Holland
Telefon: 0-92-331404
Fax 0492-331745

Axialventilatoren mit Außenläufer- Asynchronmotor

Maße Ventilatoren Bauform Q
ohne Berührungsschutzgitter

Axial fans with asynchronous external rotor motor

Dimensions fans of design Q
without protective guard

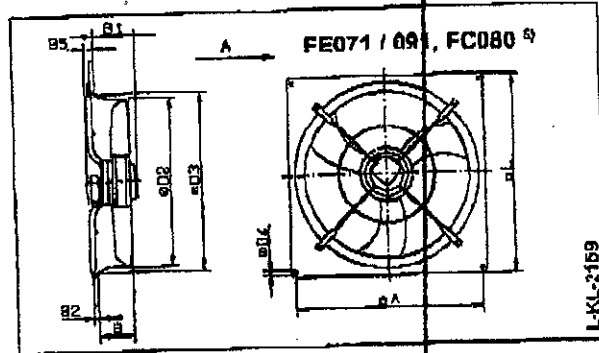
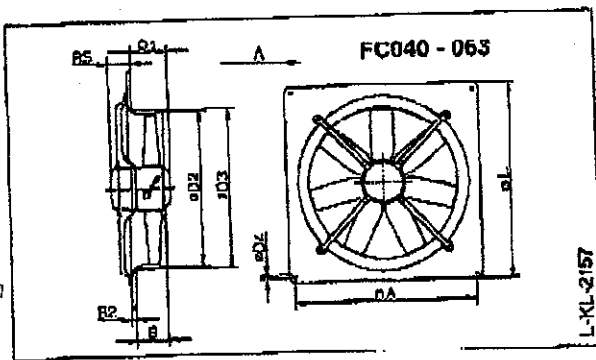

Art.-Nr. / art. no	Typ / Type	A	B	B1	B2	B5	D2	D3	D4	L	kg	Flügelzahl no. of blades
109 557 **	FC040-4EQ.4C.A7	490	127	-	23	84	411	461	9	540	10	7
109 558 **	FC045-4EQ.4F.A7	535	125	-	25	86	466	506	11	575	11,2	7
x 129 730 **	FC045-4DQ.4C.A7	535	125	-	25	86	466	506	11	575	10,5	7
x 109 559 **	FC050-4EQ.4I.A7	615	135	-	25	86	516	557	11	655	14,8	7
x 109 601 **	FC050-4DQ.4F.A7	615	135	-	25	86	516	557	11	655	14,8	7
207 341M *	FC056-5EQ.4F.A7	675	119	120	16	60	668	689	11	725	17,6	7
137 155 *	FC056-5DQ.4F.A7	675	119	120	16	60	668	689	11	725	17,6	7
109 602 *	FC063-6EQ.4I.A7	750	130	154	20	64	643	664	11	805	22	7
x 109 603 *	FC063-6DQ.4I.A7	750	130	154	20	64	643	664	11	805	22	7
123 451 *	FC080-6DQ.6K.A7	910	193	224	17	17	804	869	14,5	970	41	7 ⁵⁾
137 156 *	FC080-6EQ.6N.A7	910	193	244	17	17	804	869	14,5	970	43	7 ⁵⁾
123 442 *	FE071-6DQ.6F.A3	810	150	177	20	42	720	763	14,5	850	31	3
126 826 **	FE080-6EQ.6K.A3	910	193	226	17	17	804	869	14,5	970	35,8	3
123 443 *	FE091-6DQ.6F.A3	1010	190	-	20	58	922	977	14,5	1070	37	3
123 444 **	FF091-6EQ.6K.A3	1010	190	197	20	58	922	977	14,5	1070	41	3

* mit Wandringplatte aus verz. Stahlblech
** mit Wandringplatte aus Kunststoff

⁵⁾ FC080, Flügelform analog FC040-063.
Berührungsschutzgitter siehe Kapitel Zubehör.

* with wall ring plate made of galvanized sheet steel
** with wall ring plate made of plastic

⁵⁾ FC080, blade design analogous to FC040-063.
For protective guard, see chapter accessories.

slegers
FARM EQUIPMENT

Hauptstadt 2
67111 PV Barmen
Holland
Telefon: 0492-331404
Fax: 0492-331745

DL 2.5 Ventilatoren und Regelgeräte für die Stall-Lüftung / Fans and controllers for livestock house ventilation

ZIEHL-ABEGG  9